

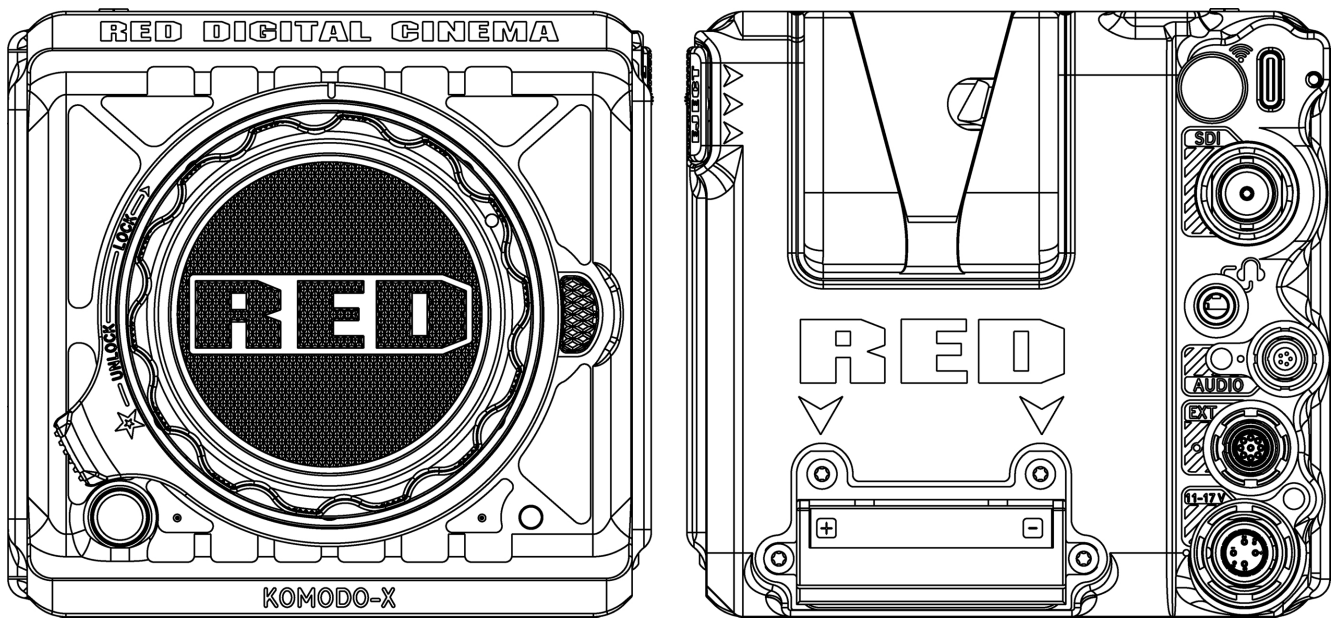

KOMODO-X™

GUÍA DE FUNCIONAMIENTO



KOMODO-X 6K S35 | V1.0

RED.COM

ÍNDICE

DESCARGO DE RESPONSABILIDAD	V		
INSTRUCCIONES DE SEGURIDAD	VII		
1. INTRODUCCIÓN			
RED KOMODO-X™	1		
2. REFERENCIA RÁPIDA			
PREPARACIÓN DEL HARDWARE DE LA CÁMARA	4		
PREPARACIÓN DEL SISTEMA DE CÁMARAS	4		
GRABACIÓN	4		
PROCESAMIENTO DE IMÁGENES	4		
3. COMPONENTES DE LA CÁMARA			
CUERPO DE CÁMARA	5		
CONTROLES Y CARACTERÍSTICAS DEL CUERPO DE LA CÁMARA	5		
FRENTE	5		
ARRIBA	6		
IZQUIERDA	7		
BIEN	8		
ATRÁS	9		
ABAJO	10		
LED DEL CUERPO DE LA CÁMARA	11		
LENTES Y ADAPTADORES	15		
LENTES COMPATIBLES	16		
ADAPTADORES DE MONTAJE COMPATIBLES	16		
COLOCACIÓN DE LENTES	16		
EXTRACCIÓN DE LENTES	16		
PANTALLA TÁCTIL LCD INTEGRADA	17		
BARRA DE ESTADO	21		
PÁGINA DE ESTADO	25		
HERRAMIENTAS DE CONTROL	26		
HISTOGRAMA	30		
HERRAMIENTAS DE AUDIO	32		
REPRODUCCIÓN	34		
4. MENÚS			
MENÚ IMAGEN / LUT	39		
ISO	40		
PERSIANA	41		
BALANCE DE BLANCOS	43		
ND	47		
ESPACIO DE COLOR DE SALIDA	48		
MAPA DE TONOS DE SALIDA	48		
DESTACAR ROLL-OFF	49		
PRESELECCIÓN DE PANTALLA	50		
3D LUT	51		
CDL	54		
GRADO DE CINE Y GRADO DE VIDEO	55		
AJUSTE DE LA EXPOSICIÓN	60		
MENÚ DE CONFIGURACIÓN DEL PROYECTO	61		
FORMATO	62		
VELOCIDAD DE RECUADRO EN GRABACIÓN	66		
BASE TEMPORAL DEL PROYECTO	68		
FORMATO DE ARCHIVO	68		
CALIDAD R3D	71		
RESOLUCIÓN PRORES	72		
CÓDEC PRORES	73		
PERFIL DE COLOR PRORES	73		
PRE-RECORD	74		
MODO DE GRABACIÓN	76		
TIMELAPSE	77		
LÍMITE DEL MARCO	78		
PIZARRA	79		
AUDIO / MENÚ TC	84		
FUENTE DE AUDIO	86		
MICRÓFONO INTERNO	87		
AUDIO EXTERNO	88		
AURICULARES	89		
FUENTE DE CÓDIGO DE TIEMPO	90		
MODO DE VISUALIZACIÓN DEL CÓDIGO DE TIEMPO	92		
MENÚ DE MONITOREO	93		
LCD INTEGRADO	94		
LCD SUPERIOR	97		
SDI	101		
RETRANSMISIÓN EN DIRECTO	112		
HERRAMIENTAS	113		
GUÍAS	121		
MENÚ DE MEDIA	129		
EXPULSAR	129		
INFORMACIÓN	130		
FORMATO SEGURO	130		
MENÚ CONFIGURACIÓN DE USUARIO	134		
PREAJUSTES	134		
BOTONES DE USUARIO	137		
MENÚ AUTOENFOQUE	141		
ACTIVAR	141		
MODO	142		
TALLA	142		
POSICIÓN	142		
CONMUTADOR AF	144		
MENÚ DE COMUNICACIÓN	144		
CÁMARA	145		
CONEXIONES	145		
CLIENTES Y SERVICIOS	161		
CARGA EN LA NUBE	164		
MENÚ DE AJUSTES DEL SISTEMA	169		
FECHA / HORA	170		
LICENCIAS	173		
LENTE	174		
ENERGÍA	176		
SENSOR	178		
INDICADORES	179		
FUNCIÓN GPO	181		
AJUSTES DE ESTADO	182		
ESTADO DEL SISTEMA	186		
MENÚ DE IDIOMAS	188		
MENÚ DE MANTENIMIENTO	188		
CALIBRE	189		
CALIBRACIÓN	190		
GUARDAR REGISTRO	191		

RESTABLECER VALORES PREDETERMINADOS	192	ACTUALIZACIÓN DEL FIRMWARE DE LA PANTALLA LCD DSMC3™ RED® TOUCH 7,0".	246
RESTABLECIMIENTO DE FÁBRICA	192	ACTUALIZACIÓN AUTOMÁTICA A TRAVÉS DE LA CÁMARA	246
ACTUALIZAR	193	ACTUALIZACIÓN MANUAL A TRAVÉS DESMALLHD	246
5. CÓMO		MANTENIMIENTO DEL SISTEMA	247
CONFIGURACIÓN WIFI	194	SUPERFICIES EXTERIORES	247
CONEXIÓN INALÁMBRICA A UNA RED WI-FI EXISTENTE	194	ALMACENAMIENTO	247
CONFIGURACIÓN DE FTPS	197	PANTALLA LCD INTEGRADA	248
CONFIGURACIÓN DE LA CÁMARA	198	DAÑOS POR AGUA	248
CONFIGURACIÓN DEL SOFTWARE (FILEZILLA)	199	6. SOLUCIÓN DE PROBLEMAS	
INFORMACIÓN ADICIONAL	200	CONSEJOS GENERALES PARA LA RESOLUCIÓN DE PROBLEMAS	249
CONFIGURACIÓN USB-C	201	CONTACTAR CON EL SERVICIO DE ASISTENCIA	250
USB-C CONFIGURACIÓN DE APPLE	202	ICONOS DE ESTADO	251
CONFIGURACIÓN USB-C ANDROID	209	A. DIBUJOS MECÁNICOS	
CONFIGURACIÓN ETHERNET USB-C	215	VISTA FRONTAL	253
ENERGÍA	218	VISTA POSTERIOR	254
COLOCACIÓN DE LA BATERÍA	218	VISTA LATERAL DERECHA	255
EXTRACCIÓN DE LA BATERÍA	218	VISTA LATERAL IZQUIERDA	256
COMPONENTES DE POTENCIA	218	VISTA SUPERIOR	257
AUTO BOOT ON POWER (INICIO AUTOMÁTICO EN ENERGÍA)	218	VISTA INFERIOR	258
CONSUMO DE ENERGÍA	219	PUERTO RP SMA HEMBRA	259
PRIORIDAD DE POTENCIA	219	PUERTO USB TIPO C	260
ENCENDER LA CÁMARA	219	12G-SDI	261
APAGAR LA CÁMARA	220	TOMA DE AURICULARES	263
GESTIÓN DE LOS MEDIOS DE COMUNICACIÓN	220	PUERTO DE AUDIO	264
EXPULSIÓN (DESMONTAJE) DE SOPORTES	220	PUERTO DE EXTENSIÓN	265
INSERTAR EL SOPORTE	222	DC-IN DE 6 PATILLAS	266
FORMATO SEGURO	224	B. MAPA DEL MENÚ	267
INFORMACIÓN PARA LOS MEDIOS	226	C. ESPECIFICACIONES TÉCNICAS	269
SISTEMA DE ARCHIVOS	226	D. ACCESORIOS	
CONVENCIÓN DE NOMBRES DE CLIPS	226	BATERÍA REDVOLT® NANO-V	272
METADATOS DEL CLIP	227	BATERÍA REDVOLT® MICRO-V	273
BUENAS PRÁCTICAS EN LOS MEDIOS DE COMUNICACIÓN	227	CARGADOR RED® COMPACT DUAL V-LOCK	274
CABLE DE INTERFAZ DEL MONITOR RED	228	SOPORTE CFEXPRESS TIPO B	275
SUPERVISIÓN	229	LECTOR RED® CFEXPRESS TIPO B	276
PANTALLA TÁCTIL LCD INTEGRADA	229	KOMODO-X™ PAQUETE DE ADAPTADORES DE RF A PL	277
SALIDA SDI A UN MONITOR	230	KOMODO-X™ RF A PL CON PAQUETE ADAPTADOR ND ELECTRÓNICO	278
CONTROL RED	232	DSMC3™ RED® TÁCTIL 7,0" LCD	279
EXPOSICIÓN	234	DSMC3™ RED® TOUCH 7,0" LCD CAPUCHA	281
HERRAMIENTAS DE EXPOSICIÓN AL FALSO COLOR	235	ADAPTADOR DE CORRIENTE KOMODO-X™	281
ENFOQUE	236	MANGO VOLADIZO	281
MODO FOCUS PEAKING	236	ASA SUPERIOR COMPACTA RED®	282
MODO EDGE PEAKING	236	EMPUÑADURA DE ALA KOMODO®	283
MODO PEAKING PEAKING	236	DSMC3™ RED® ADAPTADOR DE 5 PATILLAS A 3,5 MM SIMPLE	283
CÓDIGO DE TIEMPO	237		
HORA DEL DÍA	237		
EDGECODE	238		
MODOS ZEBRA	240		
VISIÓN GENERAL DE ZEBRA	240		
CONTENIDO PREVIO A LA GRABACIÓN	241		
CALIBRACIÓN DEL SENSOR	242		
CUÁNDO CALIBRAR EL SENSOR	242		
ACTUALIZACIÓN DEL FIRMWARE	242		
VERIFICACIÓN DE LA VERSIÓN DEL FIRMWARE	242		
ACTUALIZACIÓN DEL FIRMWARE	242		

DSMC3™ ADAPTADOR DE 5 CLAVIJAS RED® A XLR DOBLE	283
MÓDULO E/S RED® PRO	284
APLICACIONES RED CONTROL	285
CONTROL RED	285
RED CONTROL PRO	286
RED CONNECT	286

DESCARGO DE RESPONSABILIDAD

RED® ha hecho todo lo posible por proporcionar información clara y precisa en este documento, que se facilita únicamente para información del usuario. Aunque se considera exacta, la información contenida en este documento se proporciona estrictamente "tal cual" y RED no se hace responsable de los problemas derivados de errores tipográficos o de una interpretación por parte del usuario del lenguaje utilizado en este documento que sea diferente de la pretendida por RED. Toda la información está sujeta a cambios como consecuencia de modificaciones en la legislación local, federal u otras leyes aplicables. RED se reserva el derecho a revisar este documento y a introducir cambios en su contenido sin obligación de notificar a nadie dichas revisiones o cambios. En ningún caso RED, sus empleados o agentes autorizados serán responsables ante usted por daños o pérdidas, directos o indirectos, derivados del uso de cualquier información técnica u operativa contenida en este documento.

Este documento se generó en 31/08/2023. Para ver versiones anteriores de este documento, envíe un ticket de soporte a <https://support.red.com>.

Para comentarios o preguntas sobre el contenido de este documento, envíe un correo electrónico detallado a OpsGuides@red.com.

AVISO DE COPYRIGHT

COPYRIGHT© 2023 RED.COM, LLC

Todas las marcas comerciales, nombres comerciales, logotipos, iconos, imágenes, material escrito, código y nombres de productos utilizados en asociación con los productos adjuntos son los derechos de autor, marcas comerciales u otra propiedad intelectual propiedad y controlados exclusivamente por RED.COM, LLC. Para obtener una lista completa, consulte www.red.com/trademarks.

DESCARGO DE RESPONSABILIDAD SOBRE MARCAS

Todos los demás nombres de empresas, marcas y productos son marcas comerciales o marcas registradas de sus respectivos propietarios. RED no está afiliada, ni asociada, ni tiene derechos expresos sobre marcas de terceros. Adobe y Adobe Premiere Pro son marcas registradas de Adobe Systems Incorporated. DaVinci y DaVinci Resolve son marcas registradas de Blackmagic Design en EE.UU. y otros países. Leica es una marca registrada de Leica Microsystems. Canon es una marca registrada de Canon, EE.UU. Apple, iOS, Macintosh, Final Cut Pro y QuickTime son marcas registradas de Apple Inc. en Estados Unidos y otros países. Windex es una marca registrada de S. C. Johnson & Son, Inc. Windows es una marca registrada de Microsoft Corporation. Avid es una marca registrada de Avid Technology, Inc. FileZilla es una marca registrada de sus respectivos propietarios. Nuke™ es una marca comercial de The Foundry Visionmongers Ltd. SCRATCH es una marca registrada ® de ASSIMILATE, 2006. SCRATCH SCAFFOLDS, SCRATCH EXTENSIONS y SCRATCH Digital Intermediate Process Solution son marcas comerciales y marcas registradas de ASSIMILATE, 2006, Todos los derechos reservados. Autodesk, el logotipo de Autodesk, Flame son marcas registradas o marcas comerciales de Autodesk, Inc. y/o sus subsidiarias y/o filiales en EE.UU. y/o en otros países.

DECLARACIONES DE CONFORMIDAD

DECLARACIONES DE CONFORMIDAD DE EMISIONES DE INDUSTRIAL CANADA

Este dispositivo cumple las normas RSS 139 y RSS 210 exentas de licencia de Industry Canada. El funcionamiento está sujeto a las dos condiciones siguientes: (1) este dispositivo no puede causar interferencias, y (2) este dispositivo debe aceptar cualquier interferencia,

incluidas las interferencias que puedan causar un funcionamiento no deseado del dispositivo.

Este aparato digital de Clase B cumple con la norma canadiense ICES-003.

Para cumplir con los límites de exposición a RF de la FCC y de Industry Canada para la población en general/exposición no controlada, la(s) antena(s) utilizada(s) para este transmisor debe(n) instalarse para proporcionar una distancia de separación de 70 mm de todas las personas y funcionar junto con cualquier otra antena o transmisor, excepto de acuerdo con los procedimientos de productos multitransmisor de la FCC.

Pueden aplicarse otras indicaciones del manual de usuario.

El presente aparato cumple las normas CNR de Industria de Canadá aplicables a los aparatos de radio exentos de licencia. L'exploitation est autorisée aux deux conditions suivantes : (1) l'appareil ne doit pas produire de brouillage, et (2) l'utilisateur de l'appareil doit accepter tout brouillage radioélectrique subi, même si le brouillage est susceptible d'en compromettre le fonctionnement.

Este aparato numérico de clase B cumple la norma NMB-003 de Canadá.

Para cumplir con los límites de exposición a RF de la FCC y de las industrias canadienses para la población general/exposición no controlada, la(s) antena(s) utilizada(s) para este transmisor debe(n) estar instalada(s) a una distancia de al menos 70 mm de todas las personas y funcionando conjuntamente con otra antena o transmisor, a menos que cumpla(n) con los procedimientos de productos multiemisores de la FCC.

Pueden aplicarse otras declaraciones del manual del usuario.

DECLARACIONES DE LA COMISIÓN FEDERAL DE COMUNICACIONES (FCC)



Este equipo ha sido probado y cumple los límites establecidos para los dispositivos digitales de Clase A, de conformidad con el apartado 15 de las normas de la FCC. Estos límites están diseñados para proporcionar una protección razonable contra interferencias perjudiciales

cuando el equipo funciona en un entorno comercial. Este equipo genera, utiliza y puede irradiar energía de radiofrecuencia y, si no se instala y utiliza de acuerdo con el manual de instrucciones, puede causar interferencias perjudiciales en las comunicaciones por radio. Es probable que el funcionamiento de este equipo en una zona residencial cause interferencias perjudiciales, en cuyo caso el usuario deberá corregir las interferencias por su cuenta.

Para mantener la conformidad con la normativa FCC, deben utilizarse cables apantallados con este equipo. El funcionamiento con equipos no homologados o cables sin apantallar puede provocar interferencias en la recepción de radio y TV. Se advierte al usuario que los cambios y modificaciones realizados en el equipo sin la aprobación del fabricante podrían anular la autoridad del usuario para utilizar este equipo. Este dispositivo cumple la Parte 15 de las normas de la FCC.

El funcionamiento está sujeto a las dos condiciones siguientes (1) este dispositivo no puede causar interferencias perjudiciales, y (2) este dispositivo debe aceptar cualquier interferencia recibida, incluidas las interferencias que puedan causar un funcionamiento no deseado.



PRECAUCIÓN: Exposición a radiaciones de radiofrecuencia.

El dispositivo se utilizará de manera que se reduzca al mínimo la posibilidad de contacto humano.

Este equipo cumple los límites de exposición a la radiación de la FCC establecidos para un entorno no controlado. Este equipo debe instalarse y utilizarse con una distancia mínima de 20 cm entre el radiador y su cuerpo.



PRECAUCIÓN: Las normativas de la FCC y la FAA prohíben el funcionamiento en el aire de dispositivos inalámbricos de radiofrecuencia porque sus señales podrían interferir con instrumentos críticos de la aeronave.



PRECAUCIÓN: Si se cambia o modifica el aparato sin permiso de RED, el usuario puede anular su autorización para utilizar el aparato.

DECLARACIONES DE AUSTRALIA Y NUEVA ZELANDA

RED declara que los equipos de radio descritos en este documento cumplen las siguientes normas internacionales:

- IEC 62368-1 - Seguridad de los productos
 - ETSI EN 300 328 - Requisitos técnicos para equipos radioeléctricos
- RED declara que los dispositivos digitales descritos en este documento cumplen las siguientes normas australianas y neozelandesas:
- AS/NZS CISPR 32 - Interferencias electromagnéticas
 - AS/NZS 61000.3.2 - Armónicos de línea eléctrica
 - AS/NZS 61000.3.3 - Parpadeo de la línea eléctrica

DECLARACIONES DE COREA DEL SUR



1. Nombre del equipo/Nombre del modelo: Komodo-X / Komodo-X
2. Número de registro: R-R-DV5-2023KX001, R-R-R3d-2022LSR001
3. Nombre del solicitante: ㈜ 디브이인사이드
4. Fecha de fabricación: 2023
5. Fabricante/País de origen: RED Digital Cinema, LLC / EE.UU.

DECLARACIONES DE JAPÓN

Este equipo contiene equipos de radio especificados que han sido certificados conforme al Reglamento Técnico de Certificación de Conformidad bajo la Ley de Radio.

本機器は、電波法に基づく技術基準適合証明等を受けた特定無線デバイスを使用しております。

The 5GHz band is limited to indoor use by Radio Law.
電波法により5GHz帯は屋内使用に限ります。



R 201-200402

DECLARACIONES DE CONFORMIDAD CON LA UNIÓN EUROPEA



RED declara que el equipo de radio descrito en este documento cumple con la Directiva CEM (2014/30/UE) y la Directiva de Baja Tensión (2014/35/UE) emitidas por la Comisión de la Comunidad Europea.

El cumplimiento de esta directiva implica la conformidad con las siguientes normas europeas (entre paréntesis figuran las normas internacionales equivalentes).

- EN 62368-1 (IEC 62368-1) - Seguridad de los productos
- ETSI EN 300 328 Requisitos técnicos para equipos radioeléctricos
- ETSI EN 301 489 Requisitos generales de CEM para equipos radioeléctricos
- EN 55032 (CISPR 32) Compatibilidad electromagnética
- EN 55035 (CISPR 35) Requisitos de inmunidad
- EN 61000-3-2 (IEC 61000-3-2) Emisiones de corriente armónica
- EN 61000-3-3 (IEC 61000-3-3) Cambios de tensión, fluctuaciones de tensión y flicker
- Directiva RoHS 2015/863 de la UE

RESIDUOS DE APARATOS ELÉCTRICOS Y ELECTRÓNICOS (WEEE)

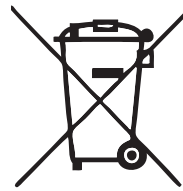

La marca (Waste Electrical and Electronic Equipment, WEEE) se aplica solo a países de la Unión Europea (UE) y Noruega. Este símbolo, en el producto y en los documentos que lo acompañan, significa que los productos eléctricos y electrónicos usados no deben mezclarse con la basura doméstica general. Para su correcto tratamiento, recuperación y reciclaje, lleve este producto a los puntos de recogida designados, donde será aceptado gratuitamente.

Alternativamente, en algunos países podrá devolver sus productos a su distribuidor local previa compra de un producto nuevo equivalente. La correcta eliminación de este producto contribuirá a ahorrar valiosos recursos y a evitar posibles efectos negativos sobre la salud humana y el medio ambiente, que de otro modo podrían derivarse de una manipulación inadecuada de los residuos. Póngase en contacto con las autoridades locales para obtener más información sobre el punto de recogida designado más cercano. Pueden aplicarse sanciones por la eliminación incorrecta de estos residuos, de acuerdo con su legislación nacional.

Para los usuarios profesionales de la Unión Europea, si desea desechar equipos eléctricos y electrónicos, póngase en contacto con su distribuidor o proveedor para obtener más información.

RESPONSABLE

RED Digital Cinema
94 Icon
Foothill Ranch, CA 92610
USA

INSTRUCCIONES DE SEGURIDAD

- Este equipo está destinado a ser utilizado por personal instruido y no está destinado a ser utilizado por niños.
- NO utilice la cámara ni los accesorios cerca del agua. Evite exponer la cámara a la humedad. La unidad no es impermeable, por lo que el contacto con el agua podría causar daños permanentes en la unidad, así como descargas eléctricas y lesiones graves al usuario. NO utilice la cámara bajo la lluvia o en otras condiciones de alta humedad sin la protección adecuada, y desconecte inmediatamente la fuente de alimentación si la cámara o los accesorios están expuestos a la humedad.



ADVERTENCIA: Para reducir el riesgo de incendio o descarga eléctrica, no exponga la cámara a la lluvia ni a la humedad.

- NO apunte la cámara directamente a fuentes de luz extremas como el sol o el láser. Pueden producirse daños permanentes en la trayectoria óptica o en el sensor, que no están cubiertos por la garantía del fabricante.
- NO exponga su cámara a vibraciones o impactos excesivos (golpes). Ten cuidado de que no se te caiga la cámara. Los mecanismos internos pueden resultar dañados por golpes fuertes. La alineación mecánica de los elementos ópticos puede verse afectada por vibraciones excesivas.
- INTERFERENCIAS ELECTROMAGNÉTICAS: El uso de dispositivos que utilicen ondas de radio u otras ondas de comunicación puede provocar el mal funcionamiento o interferencias con la unidad y/o con las señales de audio y vídeo.
- Limpiar sólo con un paño seco. Cuando limpies la cámara, recuerda que no es impermeable y que la humedad puede dañar los circuitos electrónicos. NO enjuague ni sumerja ningún elemento de la cámara, lente u otro accesorio, manténgalos secos en todo momento. NO utilice jabones, detergentes, amoníaco, limpiadores alcalinos ni compuestos o disolventes de limpieza abrasivos. Estas sustancias pueden dañar los revestimientos de las lentes y los circuitos electrónicos.
- Mantenga una ventilación suficiente: NO bloquee ninguna abertura de ventilación ni obstruya el flujo de aire del ventilador de refrigeración.



PRECAUCIÓN: Una ventilación adecuada de la cámara requiere un espacio mínimo de 1,25 cm entre las aberturas de ventilación de la cámara y las superficies externas. Verifique que los objetos que puedan bloquear los puertos de entrada y salida del ventilador no impidan el flujo de aire. Si no se permite un flujo de aire adecuado, la cámara podría sobrecalentarse, degradarse y, en situaciones extremas, dañarse.



ADVERTENCIA: Las tarjetas multimedia pueden calentarse mucho durante sesiones de grabación prolongadas. Cuando expulse la tarjeta de soporte, deje que se enfríe antes de tocarla con los dedos desnudos.

- NO utilice ni almacene cerca de fuentes de calor como radiadores, rejillas de calefacción, estufas o cualquier otro aparato que produzca calor. Almacenar en un lugar protegido, llano y ventilado. Evite la exposición a temperaturas extremas, humedad, vibraciones fuertes, campos magnéticos intensos, luz solar directa o fuentes de calor locales durante el almacenamiento. Retire las pilas de la cámara antes de guardarla. Las temperaturas de almacenamiento y uso recomendadas para tu cámara, lentes y otros accesorios son:
 - Rango de funcionamiento: 0 °C a 40 °C (32 °F a 104 °F)
 - Rango de almacenamiento: -20 °C a 50 °C (-4 °F a 122 °F)
- Si la cámara o los accesorios presentan algún problema de rendimiento cuando funcionan dentro de este intervalo de temperatura, envíe una solicitud de asistencia a <https://support.red.com>.

- NO puentee la tercera clavija del enchufe con toma de tierra del cable de alimentación del adaptador de corriente incluido. Un enchufe con toma de tierra tiene dos clavijas y una tercera "de tierra". La tercera clavija está prevista para su seguridad. Debe conectar el enchufe a una toma de corriente con toma de tierra de protección. Si el enchufe con toma de tierra no encaja en su toma de corriente, no intente modificar el enchufe o la toma de corriente, consulte a un electricista cualificado.
- Proteja todos los cables de alimentación para que no puedan ser pellizcados, pisados o atropellados por un vehículo. Sustituya cualquier cable de alimentación sospechoso de haber sufrido daños por aplastamiento u otras formas de daño físico.



PRECAUCIÓN: Instale esta cámara en un sistema de soporte adecuado que pueda soportar todo el peso de la cámara y los accesorios. Asegure la cámara utilizando los puntos de montaje ¼-20 y/o 3/8-16 situados en la parte inferior de la cámara. Compruebe siempre que los tornillos estén bien apretados. Si la cámara no se fija correctamente o se coloca sobre una superficie inestable, puede caerse y provocar lesiones o daños.



PRECAUCIÓN: Los productos marcados con este símbolo son dispositivos de Clase 2. Estos dispositivos de doble aislamiento no están provistos de un enchufe con toma de tierra.



PRECAUCIÓN: El enchufe del cable de alimentación del adaptador de corriente incluido se utiliza como desconector de corriente. Para desconectar toda la alimentación del adaptador de corriente, desenchufe el cable de alimentación de la toma de corriente. Durante el uso, el enchufe del cable de alimentación debe permanecer fácilmente accesible en todo momento.

- Las baterías de iones de litio pueden estar sujetas a requisitos especiales de manipulación de acuerdo con las leyes federales y locales. Consulte las instrucciones de envío específicas incluidas con su batería en relación con el transporte adecuado de la misma. No manipule la batería si está dañada o tiene fugas. La eliminación de las pilas debe realizarse de acuerdo con la normativa medioambiental local. Por ejemplo, la ley de California exige que todas las pilas recargables sean recicladas por un centro de reciclaje autorizado. Almacenar las pilas completamente cargadas o en condiciones de alta temperatura puede reducir permanentemente la vida útil de la pila. La capacidad disponible de la batería también puede disminuir temporalmente tras su almacenamiento en condiciones de baja temperatura.



ADVERTENCIA: NO exponga la batería a un calor excesivo.



PRECAUCIÓN: Remita todo servicio y reparación a personal de servicio cualificado de RED. Para reducir el riesgo de descarga eléctrica y de daños en la cámara o en los accesorios, NO intente realizar ninguna operación de mantenimiento distinta de las recomendadas en el manual de instrucciones.



USO EXCLUSIVO EN INTERIORES: Este dispositivo está diseñado principalmente para uso en interiores.

- El aparato no debe quedar expuesto a goteo o salpicaduras por líquidos.

ALMACENAMIENTO Y MANIPULACIÓN DE BATERÍAS



ADVERTENCIA: Si no se leen, comprenden y siguen estas instrucciones, pueden producirse sobrecalentamientos, fugas de productos químicos, emisión de humos, incendios u otros resultados potencialmente dañinos.



ADVERTENCIA: Sustituya la pila únicamente por otra del mismo tipo o equivalente.

- Lea y respete todas las instrucciones de seguridad facilitadas por el fabricante de las baterías.
- Siga siempre las prácticas adecuadas de manipulación y almacenamiento de baterías. La manipulación inadecuada y el incumplimiento de las instrucciones de almacenamiento pueden provocar daños permanentes en las pilas o degradar su capacidad de retención de carga. Las prácticas de manipulación inadecuadas o el incumplimiento de las instrucciones también pueden ponerle en peligro.
- Las baterías de iones de litio, como la REDVOLT Micro-V, se autodescargan con el tiempo. Cuando las almacene durante largos periodos de tiempo, guárdelas separadas de la cámara o del cargador y recuerde cargarlas a un nivel de capacidad del 40% al 60%. Si las baterías van a estar almacenadas durante largos periodos de tiempo, RED recomienda comprobar el nivel de carga al menos una vez cada seis (6) meses, y recargar las baterías hasta un nivel de capacidad del 40% al 60%.
- Cuando no la utilice, retire la batería de la cámara o del cargador y guárdela en un lugar fresco y seco. Evite las temperaturas extremadamente altas (como en el interior de un coche caliente), los gases corrosivos y la luz solar directa. La temperatura óptima de almacenamiento de las pilas oscila entre -4° F a 68° F (-20° C a 20° C).



ADVERTENCIA: Las baterías almacenadas en estado descargado durante largos periodos de tiempo pueden autodescargarse y perder la capacidad de mantener la carga.



ADVERTENCIA: Si la operación de recarga no se completa incluso después de transcurrido el tiempo de recarga especificado, interrumpa inmediatamente la recarga.

- NO almacene las baterías completamente cargadas durante largos periodos de tiempo.
- NO almacene las baterías completamente descargadas durante largos periodos de tiempo.
- NO guarde las pilas en la cámara o en un cargador durante largos periodos de tiempo.
- NO utilice las pilas para fines distintos de los previstos.
- NO guarde las pilas a temperaturas extremadamente frías o calientes.
- NO guarde las pilas a la luz directa del sol.
- NO desmonte ni modifique la batería.
- NO sobrecargue las pilas. La sobrecarga puede aumentar la temperatura interna más allá de los límites recomendados y causar daños permanentes a la batería.
- NO conecte los terminales positivo (+) y negativo (-) a un objeto metálico como un cable.
- NO transporte ni guarde la batería junto con objetos metálicos como joyas, horquillas, etc., ya que pueden generar calor si entran en contacto con la batería.
- NO arroje la batería al fuego o al calor.
- NO almacene, utilice ni recargue la batería cerca de una fuente de calor como un fuego o un calefactor.
- NO permita que la batería se moje.
- NO perfore la batería con objetos puntiagudos u otros objetos afilados.
- NO pise, lance ni golpee la batería con un martillo.
- NO utilice una batería que parezca estar deformada o dañada.
- NO suelde directamente la pila.

- NO introduzca la batería en un horno microondas ni en un recipiente presurizado.
- NO utilice ni someta la batería a la luz solar intensa ni a temperaturas elevadas, como en un coche cuando hace calor.
- NO lo utilice en lugares donde pueda haber electricidad estática.
- NO exceda el rango de temperatura de recarga de 32° F a 104° F (0° C a 40° C).
- Guarde la batería en un lugar donde los niños no puedan alcanzarla.
- Si la batería tiene fugas o desprende mal olor, deje de utilizarla inmediatamente.
- Si la batería desprende olor, genera calor, se decolora o deforma, o de algún modo parece anormal durante su uso, recarga o almacenamiento, retírela inmediatamente del equipo o del cargador de baterías e interrumpa su uso.
- Si el electrolito de la batería entra en contacto con la piel o la ropa, lávese inmediatamente con agua corriente. De lo contrario, la piel podría inflamarse.
- Si la batería tiene fugas y el electrolito llega a los ojos, no se los frote. En su lugar, enjuague los ojos con agua corriente limpia y buscar inmediatamente atención médica. De lo contrario, podrían producirse lesiones oculares.

1. INTRODUCCIÓN



Figura: Cámara RED KOMODO-X

RED KOMODO-X™

KOMODO-X es la siguiente evolución de la familia KOMODO, que multiplica la frecuencia de imagen, el rango dinámico y la facilidad de uso del KOMODO original para abrir nuevos caminos.

SENSOR KOMODO DE NUEVA GENERACIÓN

KOMODO-X cuenta con el mismo tamaño de sensor 6K S35 Global Shutter que la KOMODO, pero con un rediseño y mejoras clave en la arquitectura.

La mejora del detalle y el color en las sombras, junto con el doble de velocidad de fotogramas en 6K 80P y 4K 120P, convierten a KOMODO-X en una herramienta aún más potente para los creativos.

CUERPO Y E/S MEJORADOS

Con mejoras clave para los flujos de trabajo profesionales, el KOMODO-X comparte ahora muchas funciones con la línea DSMC3, al tiempo que mantiene el impresionantemente pequeño factor de forma KOMODO. Un micro V-Lock integrado permite la conexión directa de baterías micro V-Lock profesionales sin necesidad de adaptadores y también es compatible con el próximo módulo RED PRO I/O para proporcionar alimentación auxiliar y compatibilidad con baterías V-Lock de tamaño completo y Gold Mount.

Una montura de lente RF reforzada con mecanismo de bloqueo mantiene la flexibilidad de cambiar sin herramientas entre varios tipos de montura de lente, al tiempo que proporciona la estabilidad y rigidez que necesitan los profesionales. KOMODO-X también es totalmente compatible con lentes /i PL utilizando el adaptador RED RF a PL. 12G SDI, DC-IN de tamaño completo, USB Type-C y un conector de audio de bloqueo con alimentación phantom permiten además que KOMODO-X se integre a la perfección en cualquier flujo de trabajo profesional. KOMODO-X es compatible con el **DSMC3™ RED® Adaptador de 5 patillas a 3,5 mm simple DSMC3™ Adaptador de 5 clavijas RED® a XLR doble** para admitir los micrófonos KOMODO existentes, o el para micrófonos XLR de uso general.

Una pantalla LCD integrada de 2,9" permite simplificar el control y la previsualización de imágenes en configuraciones compactas. Para una supervisión más precisa, KOMODO-X es compatible con la pantalla LCD táctil DSMC3 de 7", que proporciona una solución de control y monitorización superior de la cámara, de alta resolución y visible a la luz del día, sin líos de cables.

IP CONECTADA

KOMODO-X es una potente plataforma para cualquier flujo de trabajo basado en IP, desde la producción virtual hasta la emisión en directo. Con conexión USB Type-C integrada y Wi-Fi integrada, controla la cámara de forma remota mediante RED Control o RED Control Pro, así como la descarga de medios IP mediante FTPS o la funcionalidad Cloud Uploading integrada en la cámara. Además, KOMODO-X admite la sincronización PTP con precisión de fotogramas o la sincronización de sensor genlock de tres niveles con la capacidad de compensar sobre la marcha para admitir producciones de volumen LED multicámara.

KOMODO-X también es compatible con RED Connect, una función bajo licencia que permite la transmisión en directo de imágenes 6K directamente desde la cámara a través de IP, ampliando las imágenes cinematográficas de RED a nuevos usos ilimitados.

REFERENCIA RÁPIDA

Consulte la sección [Referencia rápida](#) para familiarizarse con esta guía y con la cámara.

FORMATO DE ARCHIVO R3D Y REDCODE

Todos los vídeos y fotogramas se graban en el formato de archivo R3D®. El formato de archivo R3D fue desarrollado por RED para proporcionar un formato de datos de vídeo RAW eficiente y manejable que fomenta las capacidades avanzadas de edición de postproducción. En el formato de archivo R3D, la imagen digital recibida del sensor se formatea como un marco de datos RAW de 16 bits por píxel con corrección de defectos de píxel (pero sin procesar en todos los demás aspectos). Cada fotograma RAW, o secuencia de fotogramas RAW de un clip, se comprime mediante la compresión REDCODE® RAW patentada y, a continuación, se almacena en un soporte.

Los datos RAW se graban independientemente de cualquier procesamiento de color de dominio RGB, como ISO, balance de blancos u otros ajustes del espacio de color RGB. En su lugar, los parámetros de color se guardan como metadatos de referencia; es decir, el color no se graba en los datos RAW grabados. Esta innovadora técnica de grabación favorece la flexibilidad en el procesamiento del color RGB. Permite aplazar la corrección del color a la postproducción, o ajustar el color de la imagen sobre el terreno, sin cambiar la calidad de imagen de los datos RAW grabados ni el rango dinámico.

REDCODE es un códec de compresión que reduce los archivos R3D RAW a un tamaño manejable, lo que permite grabar durante más tiempo. La capacidad de comprimir datos RAW es uno de los avances tecnológicos más significativos que RED ha aportado a la industria cinematográfica.

PERSIANA GLOBAL

Esta cámara emplea la tecnología de obturador global. Esta tecnología expone todos los píxeles del sensor en cada fotograma de forma simultánea, a diferencia del obturador rotativo, que expone líneas de píxeles (cada una con un retardo) provocando artefactos de imagen en objetos que se mueven rápidamente. La tecnología de obturador global no sólo mejora el aspecto visual de las imágenes de esta cámara, sino que también elimina las distorsiones de seguimiento y matte-painting durante la postproducción.

PROCESO DE IMÁGENES

Esta cámara utiliza Image Processing Pipeline 2 (IPP2) de RED. En IPP2, el espacio de color avanzado de RED (REDWideGamutRGB) permite a la cámara utilizar todos los colores que el sensor puede generar hasta el umbral de recorte. A continuación, la cámara codifica la imagen utilizando Log3G10, una curva gamma que conserva los detalles extremos de las altas luces y las sombras. Utilizando el espacio de color avanzado y la curva gamma, RED IPP2 permite graduar y realizar ajustes de color en postproducción, en lugar de en la cámara. IPP2 también permite a la cámara utilizar un [CDL](#) para la clasificación. Para más información sobre IPP2, consulte la página de soporte de [RED IPP2](#).

GRABACIÓN DE VÍDEO Y FOTOS

El vídeo de alta resolución, como el metraje digital captado por la cámara, ha superado el detalle necesario para producir impresiones profesionales a tamaño real. Dado que la cámara es capaz de grabar vídeo RAW a altas velocidades de fotogramas y resolución, esta cámara es ideal para capturar vídeo e imágenes fijas simultáneamente, al tiempo que conserva toda la flexibilidad que los fotógrafos de imágenes fijas RAW esperan.

POSTPRODUCCIÓN

Muchos sistemas de edición no lineal (NLE) pueden abrir y editar metraje RED, lo que permite un control y una flexibilidad RAW totales sin necesidad de volver a transcodificar. Cada versión de NLE puede tener requisitos de compatibilidad específicos, como la versión del firmware de la cámara o el tipo de cámara. Antes de disparar, asegúrate de comprobar todos los requisitos de compatibilidad.

Puede abrir y/o editar archivos R3D utilizando uno de los siguientes productos:

- **REDCINE-X PRO:** Aplicación propiedad de RED. Descargue REDCINE-X PRO para **Windows** o **REDCINE-X PRO para Mac** desde www.red.com/downloads.
- **Adobe Premiere Pro**
- **Avid Media Composer**
- **DaVinci Resolve**
- **Final Cut Pro X:** Requiere la descarga del [instalador del flujo de trabajo de RED Apple](http://www.red.com/downloads) desde www.red.com/downloads.
- **Foundry Nuke**
- **Assimilate Scratch**
- **AutoDesk Flame**
- **ColorFront Transkoder** (beta para la compatibilidad más reciente)
- **Pomfort Silverstack**

NOTA: Las aplicaciones de terceros pueden tener una compatibilidad limitada con los archivos R3D. Los desarrolladores externos deben utilizar el **SDK R3D** más reciente para ofrecer compatibilidad con el firmware RED más reciente.

POSTPRODUCCIÓN CON REDCINE-X PRO

REDCINE-X PRO es un conjunto profesional de herramientas de coloración de una luz, equipado con una línea de tiempo integrada, y con una colección de software de post efectos. REDCINE-X PRO proporciona el entorno ideal para revisar el metraje grabado, editar metadatos, organizar proyectos y preparar sus archivos R3D. Puede utilizar REDCINE-X PRO o cualquiera de los sistemas de edición no lineal compatibles para editar archivos R3D.

RECURSOS ADICIONALES

- **RED.com:** visite el [sitio web oficial de RED](http://www.red.com) para obtener la información más reciente sobre los productos RED.
- **Descargas RED:** Vaya a [Descargas RED](http://www.red.com/downloads) para descargar el firmware, las guías de funcionamiento y el software de postproducción más recientes.
- **RED 101 Articles:** RED ofrece [artículos técnicos en profundidad](#) sobre las cámaras RED, la postproducción y la cinematografía digital.
- **RED TECH Videos:** RED ofrece [vídeos](#) sobre cómo entender y utilizar las cámaras RED.
- **Soporte RED:** Visite el [sitio RED SUPPORT](http://www.red.com/support) para consultar artículos de soporte o para enviar un ticket de soporte.

2. REFERENCIA RÁPIDA

Enhorabuena nuevo propietario de la cámara RED KOMODO-X™ 6K S35. Este tema de referencia rápida le ayudará a familiarizarse con esta guía y con la **Camera Body**. Incluye enlaces a temas sobre la configuración de la cámara para adaptarla a sus necesidades de grabación y para aprender el funcionamiento básico de la cámara.

PREPARACIÓN DEL HARDWARE DE LA CÁMARA

Prepara el hardware de la cámara para la grabación:

- Colocación de accesorios (ver [Accesorios](#))
- Instalación de [Lenses and Adapters](#)
- [Insertar el soporte](#)
- Conexión de una fuente de alimentación (consulte [Energía](#) o [Accesorios](#))
- [Turning On the Camera](#)

PREPARACIÓN DEL SISTEMA DE CÁMARAS

Configure los ajustes de la cámara para preparar la grabación:

- Configuración de los ajustes del sistema de la cámara (consulte el [Menú de ajustes del sistema](#))
- [Actualización del firmware](#) y [Actualización del firmware de la pantalla LCD DSMC3™ RED® Touch 7,0"](#)..
- Calibrar la cámara con la función [Calibre](#)
- Formateo del soporte (consulte [Formato seguro](#))
- Especificación de la resolución de grabación deseada (consulte [Formato](#))
- Configuración de la [Velocidad de Recuadro en Grabación](#) y de la [Base temporal del proyecto](#)
- Ajuste de la exposición (consulte [Persiana](#))
- Configuración de las herramientas de supervisión y revisión de la imagen supervisada (consulte el [Menú de Monitoreo](#))
- Revisar el estado de la cámara (consulte [Estado del sistema](#))

GRABACIÓN

Empieza a grabar tu proyecto.

- Graba pulsando el botón REC del [Cuerpo de cámara](#), del [Mango voladizo](#) o del [Asa superior compacta RED®](#).
- Grabe utilizando la pantalla LCD superior (consulte [DSMC3™ RED® Táctil 7,0" LCD](#)).
- Graba utilizando un disparador externo (consulta [Puerto de extensión](#))
- Inicie, detenga y controle la cámara mediante USB-C (consulte [Configuración USB-C](#)).
- Iniciar, detener y controlar la cámara mediante Wi-Fi (consulte [Cómo](#))

PROCESAMIENTO DE IMÁGENES

Realiza la postproducción utilizando cualquiera de las aplicaciones estándar.

- Adobe® Premiere® Pro
- Avid® Media Composer
- DaVinci Resolve
- Final Cut Pro X

NOTA: Las aplicaciones de terceros pueden tener una compatibilidad limitada con los archivos R3D. Los desarrolladores externos deben utilizar el [SDK R3D](#) más reciente (8.3 o posterior) para ofrecer compatibilidad con el firmware RED más reciente.

3. COMPONENTES DE LA CÁMARA

CUERPO DE CÁMARA

Esta sección describe el **Frente**, **Arriba**, **Izquierda**, **Bien**, **Atrás**, y **Abajo** de la cámara e identifica los controles, botones, **LED del cuerpo de la cámara**, y la montura de la lente en el cuerpo.

CONTROLES Y CARACTERÍSTICAS DEL CUERPO DE LA CÁMARA

En esta sección se describen los controles y las funciones de la cámara.

FRENTE



Figura: Controles y funciones frontales del cuerpo de la cámara

#	ARTÍCULO	DESCRIPCIÓN
1	liberación de la lente	Pulse para liberar las lentes de tipo RF
2	micrófono 1	Izquierda Micrófono interno canal
3	Luz Tally	Luz indicadora (consulte LED del cuerpo de la cámara y Indicadores)
4	Micrófono 2	Bien Micrófono interno canal
5	Botón REC frontal	Pulse y suelte el botón REC para alternar entre inicio y parada de grabación
6	Anillo de bloqueo del lente	Gire para bloquear y desbloquear las lentes

ARRIBA

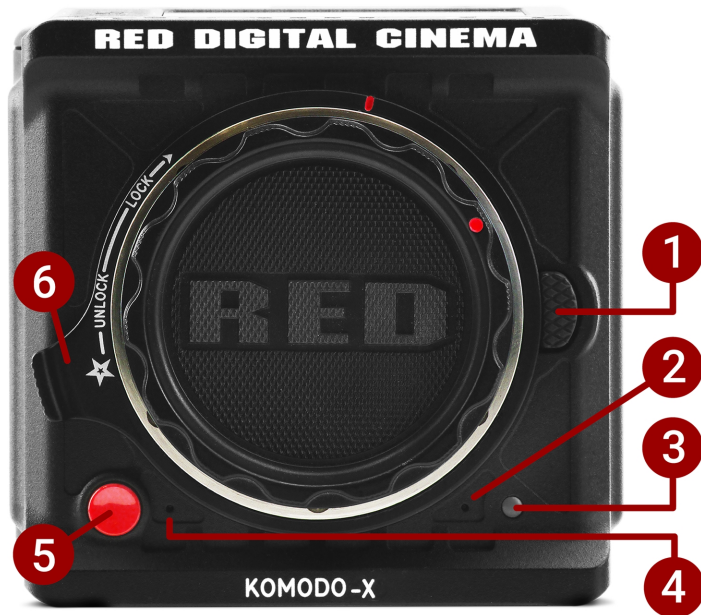

Figura: Controles y características de la parte superior del cuerpo de la cámara

#	ARTÍCULO	DESCRIPCIÓN
1	Pantalla táctil LCD	Cámara Pantalla táctil LCD integrada
2	Botón MENÚ (ATRÁS)	Botón de menú, botón Atrás
3	Botón de flecha hacia arriba (BLOQUEO)	Navega hacia arriba en el menú y bloquea/desbloquea la interfaz de usuario cuando se presiona junto con el otro botón Bloquear
4	Botón de flecha hacia abajo (BLOQUEO)	Navega hacia abajo en el menú y bloquea/desbloquea la interfaz de usuario cuando se presiona junto con el otro botón Bloquear
5	Botón Seleccionar	Selecciona la opción de menú resaltada
6	Botón de reproducción	Abre el Reproducción pantalla
7	Orificios de montaje de 1/4-20	Orificios de montaje 1/4-20 para accesorios opcionales (consulte Mango voladizo, DSMC3™ RED® Táctil 7,0" LCD).
8	Puerto de accesorios	Puerto de conexión para accesorios (consulte Mango voladizo, DSMC3™ RED® Táctil 7,0" LCD).

IZQUIERDA



Figura: Controles y funciones del cuerpo izquierdo de la cámara

#	ARTÍCULO	DESCRIPCIÓN
1	Orificios de montaje M4	Dos (2) puntos de montaje M4 para accesorios
2	Plano de enfoque	Símbolo indicador de plano de enfoque
3	Toma de aire	Toma de aire para gestión térmica
4	Compartimento para medios	Compartimento CFexpress Tipo B
5	Medios de acceso	Pestillo de la puerta del compartimento de soportes CFexpress Tipo B
6	Botón de expulsión	Botón de expulsión de la pila Micro-V

BIEN

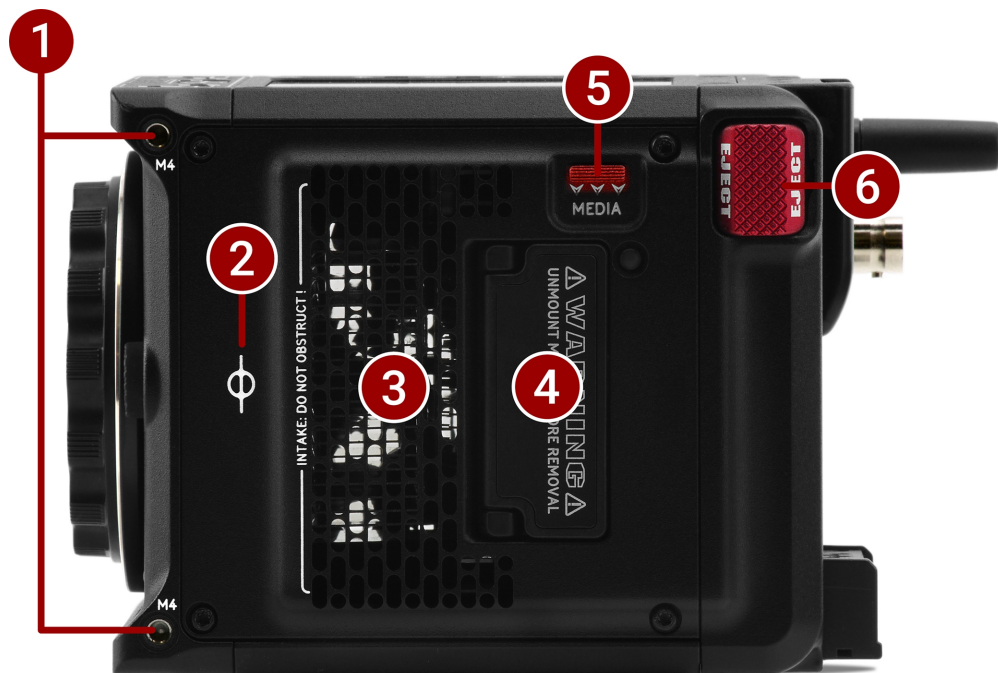

Figura: Controles y características de la derecha del cuerpo de la cámara

#	ARTÍCULO	DESCRIPCIÓN
1	Antena inalámbrica	Antena Wi-Fi montada en conector RP-SMA hembra. Admite doble banda de 2,4 GHz o 5 GHz
2	LED de alimentación	Muestra el estado de cámara lista (consulte LED del cuerpo de la cámara)
3	Interruptor encendido / apagado	Deslice hacia arriba para encender la cámara y deslice hacia abajo para apagar la cámara
4	Altavoz	Altavoz con pitido para una respuesta audible
5	Botón REC derecho	Botón asignable de pulsación total y media pulsación
6	Escape	Escape para control térmico
7	Plano de enfoque	Símbolo indicador de plano de enfoque
8	Agujeros de montaje M4	Dos (2) puntos de montaje M4 para accesorios

ATRÁS

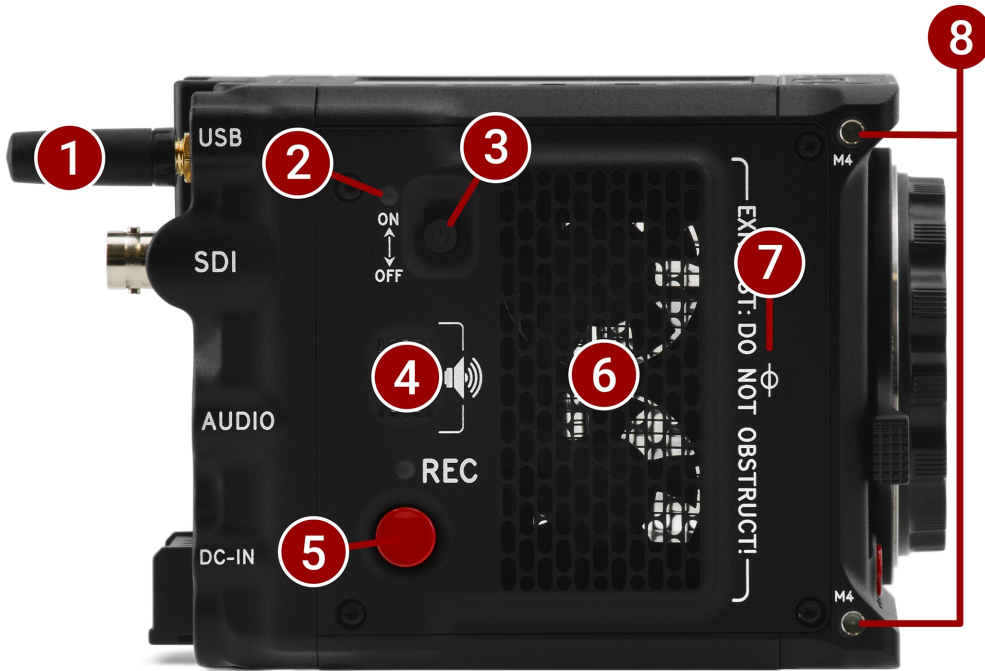

Figura: Controles y funciones traseras del cuerpo de la cámara

#	ARTÍCULO	DESCRIPCIÓN
1	Soporte de batería Micro V-Lock	Soporte Micro V-Lock de 14,4 V (consulte Batería Batería REDVOLT® MICRO-V Batería REDVOLT® NANO-V y)
2	Antena inalámbrica	Antena Wi-Fi montada en conector RP-SMA hembra. Admite doble banda de 2,4 GHz o 5 GHz
3	Puerto USB Tipo-C	Puerto USB tipo C para conexión USB-C
4	12G- SDI puerto	Puerto BNC 12G-SDI de tamaño completo para conexión de monitor SDI ^{1,2}
5	Puerto de auriculares	Salida de auriculares estéreo de 3,5 mm
6	Puerto de audio y LED	ODU 00B de 5 pines para audio de 2 canales (línea, micrófono y +48 V)
7	9 pines Puerto de extensión	Puerto ODU 0B de 9 pines (consulte Puerto de extensión)
8	Puerto DC-IN de 6 patillas y LED	ODU 1B de 6 patillas para DC-IN (11-17 voltios) y LED de estado de alimentación (consulte DC-IN de 6 patillas)

1. Utilice cables 12G-SDI certificados.

2. **ADVERTENCIA** : Conecte siempre el cable de alimentación de CC (o las baterías) de los accesorios antes de conectar el cable BNC SDI. Retire siempre el cable BNC SDI antes de retirar el cable de alimentación de CC de los accesorios (o las baterías). Para obtener más información, consulte **Prevención de daños en las salidas SDI** .

ABAJO



Figura: Controles y características inferiores del cuerpo de la cámara

#	ARTÍCULO	DESCRIPCIÓN
1	Puntos de montaje	Un (1) orificio de montaje de 1/4"-20 y un (1) orificio de montaje de 3/8"-16
2	Puntos de registro	Puntos de alineación dentados
3	Puerto de servicio	Solo para servicio ROJO - NO QUITAR

LED DEL CUERPO DE LA CÁMARA

LED FRONTAL

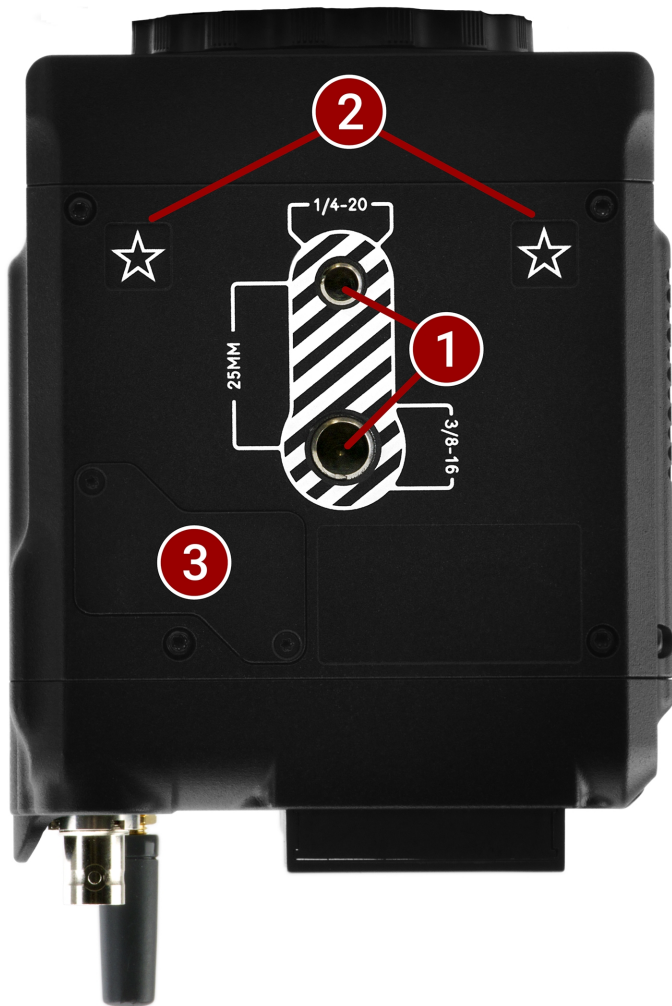

Figura: LED de cámara, frontal

#	ARTÍCULO	COLOR	DESCRIPCIÓN
1	LED indicador de conteo	Rojo	Cuando está habilitado, este LED está ENCENDIDO cuando la cámara está grabando. Para obtener información sobre cómo habilitar este LED, consulte Indicadores .

LED DEL LADO IZQUIERDO



Figura: LED de cámara, lado izquierdo

#	ARTÍCULO	COLOR/INTERMITENTE	DESCRIPCIÓN
1	LED de medios CFexpress	Apagado	No hay medios montados
		Verde	Avance; medios montados con > 10 % del espacio disponible en los medios
		Ámbar	Finalización de la grabación o modo de reproducción
		Ámbar intermitente lento	Formateo de medios
		Rojo intermitente lento	Medios montados con >5 % y <= 10 % de espacio disponible en medios
		Rojo intermitente rápido	Medios montados con <= 5 % del espacio de medios disponible
		Rojo	Grabación

LED DEL LADO DERECHO



Figura: LED de cámara, lado derecho

#	ARTÍCULO	COLOR/INTERMITENTE	DESCRIPCIÓN
1	Estado de energía (ENCENDIDO)	Apagado	Cámara APAGADA
		Ámbar	Arranque de la cámara
		Verde	Cámara encendida
		Ámbar intermitente	Cámara encendida; 5 a 10 min de tiempo de batería disponible
		rojo intermitente	Cámara encendida; < 5 min de tiempo de batería disponible
		Rojo	Cámara apagándose
2	Estado de registro (REC)	Apagado	No hay medios presentes
		Verde	Listo para grabar
		Rojo	Grabación
		Ámbar	finalizando
		Rojo intermitente lento	Medios montados con >5 % y <= 10 % de espacio disponible en medios
		Rojo intermitente rápido	Soportes montados con <= 5% de espacio disponible
3	Alimentación (actualización del firmware)	Verde intermitente	Actualización de firmware en curso
		Rojo intermitente	Error de actualización de firmware (consulte Actualización del firmware)

LED TRASEROS

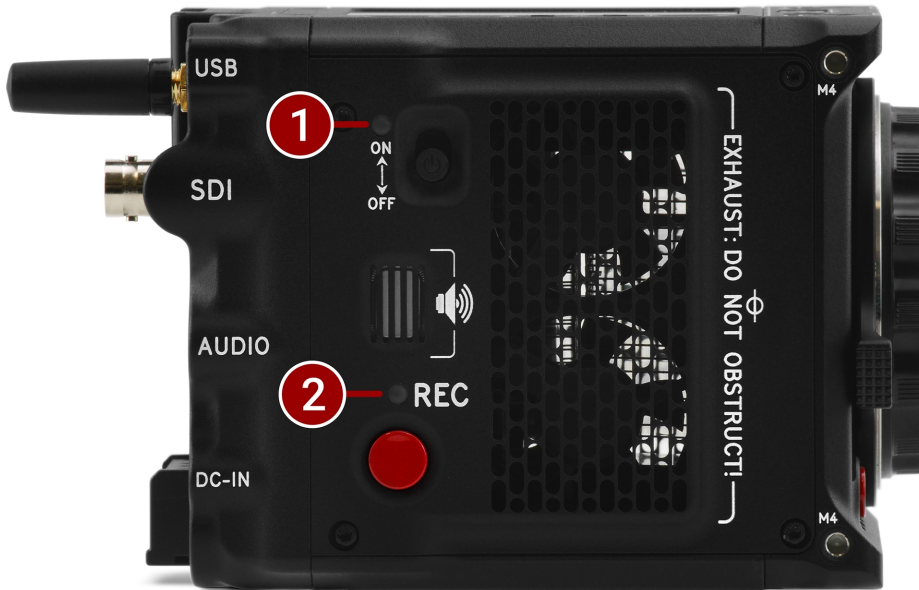

Figura: LEDs de la cámara trasera

#	ARTÍCULO	COLOR	DESCRIPCIÓN
1	Poder fantasma	Azul	Indica que la alimentación fantasma de +48 V está habilitada
2	DC EN	Verde	DC-IN está presente y/o la batería está completamente cargada
		Ámbar parpadeante	Comunicarse con la batería y evaluarla
		Ámbar	Carga de baterías conectadas
		Rojo	Error al cargar las baterías

LENTES Y ADAPTADORES

En esta sección se enumeran los lentes y adaptadores compatibles con la cámara. También se indican los pasos para [Colocación de lentes](#) y [Extracción de lentes](#).

Para obtener más información sobre un lente o adaptador específico, consulte las instrucciones del fabricante original.

ADVERTENCIA: Cuando la cámara no esté en uso, proteja los lentes y el sensor de la cámara colocando las tapas de los lentes y la tapa de la montura de la cámara.



Figura: Cámara con tapa de montaje instalada.

Es posible que los lentes incompatibles no se registren en la interfaz de usuario de la cámara ni muestren ninguna información del lente o controles de menú de la interfaz de usuario. La cámara puede controlar lentes compatibles electrónicamente, incluidas las siguientes características:

- Iris: el menú de la interfaz de usuario está habilitado y la cámara puede controlar la lente Iris
- Enfoque automático: el menú de la interfaz de usuario está habilitado para lentes que admiten enfoque automático
- Estabilización de imagen: la interfaz de usuario indica que la estabilización de imagen está presente
- Anillo de control: el menú de la interfaz de usuario está habilitado y la cámara puede usar el anillo de control

Para obtener más información, consulte el [Lente](#) menú.

LENTE COMPATIBLES

Las últimas lentes probadas y aprobadas por RED se encuentran en la sección KOMODO-X de [RED Support](#).

PESO DE LA LENTE Y SOPORTE DE LA LENTE

Utilice un sistema de soporte de lentes cuando monte lentes pesados o largos en su cámara.

Cuando monte una lente pesada o larga, asegúrese de que el peso total de la lente nunca esté directamente sobre la cámara o la montura de la lente. Monte primero el lente en el sistema de soporte y, a continuación, monte con cuidado el lente en la cámara.

ADAPTADORES DE MONTAJE COMPATIBLES

RED ha probado los siguientes adaptadores y ha determinado que son compatibles con la cámara:

- Adaptador de RF a PL KOMODO-X™ (consulte el [KOMODO-X™ Paquete de adaptadores de RF a PL](#)).
- Adaptador de montura Canon EF-EOS R
- Canon Drop-In Adaptador de Montaje de Filtro EF-EOS R con Filtro ND Variable / Filtro Transparente / Polarizador Circular

COLOCACIÓN DE LENTES

1. Desbloquee el anillo de bloqueo girándolo totalmente hacia la izquierda.
2. Mantenga pulsado el botón de liberación del lente de la cámara. Mientras mantiene pulsado el botón de liberación del lente, gire la tapa de la montura del lente de la cámara en el sentido contrario a las agujas del reloj hasta que se detenga y retírela de la cámara. Si el anillo de bloqueo del lente gira al retirar la tapa, asegúrese de mantener la lengüeta del anillo de bloqueo en su sitio mientras gira la tapa.
3. Retire la tapa trasera de la montura del lente.
4. Alinee el punto rojo de la montura del lente con el punto rojo de la montura del lente de la cámara e inserte la montura del lente en la abertura de la montura del lente de la cámara.
5. Gire la lente en el sentido de las agujas del reloj hasta que encaje en su sitio. Si el anillo de bloqueo del lente gira al colocar el lente, asegúrese de mantener la lengüeta del anillo de bloqueo en su sitio mientras gira el lente o el adaptador.
6. Apriete suavemente el anillo de bloqueo. **NO APRIETE DEMASIADO EL ANILLO DE bloqueo.**
7. Guarde la tapa de la montura del lente de la cámara y la tapa trasera del lente juntas en un lugar libre de polvo.

EXTRACCIÓN DE LENTES

1. Afloje suavemente el anillo de bloqueo.
2. Mantenga pulsado el botón de liberación del lente de la cámara. Mientras mantiene pulsado el botón de liberación del lente, gírelo en el sentido contrario a las agujas del reloj hasta que se detenga y extráigalo de la cámara. Si el anillo de bloqueo del lente gira al extraer el lente, asegúrese de mantener la lengüeta del anillo de bloqueo en su sitio mientras gira el lente o el adaptador.
3. Alinee el punto rojo de la tapa de la montura del lente de la cámara con el punto rojo de la montura del lente de la cámara y coloque la tapa en la cámara.
4. Apriete suavemente el anillo de bloqueo. **NO APRIETE DEMASIADO EL ANILLO DE bloqueo.**
5. Coloque la tapa trasera del lente.
6. Guarde el lente con las tapas delantera y trasera colocadas.

PANTALLA TÁCTIL LCD INTEGRADA



Esta sección describe la estructura y el diseño de la interfaz gráfica de usuario (GUI) de la pantalla táctil LCD integrada. Los avanzados controles de menú GUI permiten acceder cómodamente a los menús, a las funciones de la cámara y a la información crítica de la cámara.

NOTA: Después de 1 hora de inactividad, la pantalla táctil entrará en reposo. Toca la pantalla táctil o cualquier botón para activarla. La pantalla táctil no se apagará mientras la cámara esté grabando.

La página de inicio de la pantalla táctil LCD a bordo contiene las siguientes funciones:

BARRA DE ESTADO

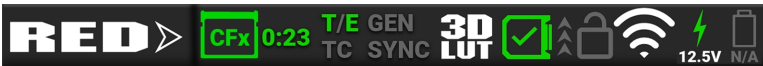

La **Status Bar** contiene el botón para mostrar la pantalla de inicio y la pantalla de menú. También contiene iconos de estado para varios ajustes y entradas de la cámara.

Al pulsar el botón de conmutación Inicio/Menú (logotipo ROJO), la cámara alterna la visualización entre la página de menús y la página de inicio:

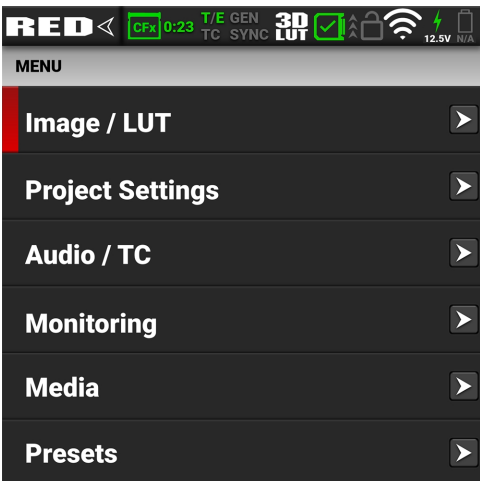

Al pulsar los iconos de la barra de estado, aparece la **Página de estado**:

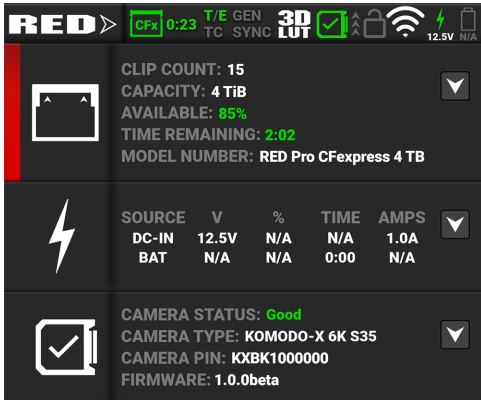

EXPOSICIÓN

La sección Exposición de la página de inicio de la pantalla LCD integrada muestra los niveles de exposición RGB de la cámara.

Exposición Contador

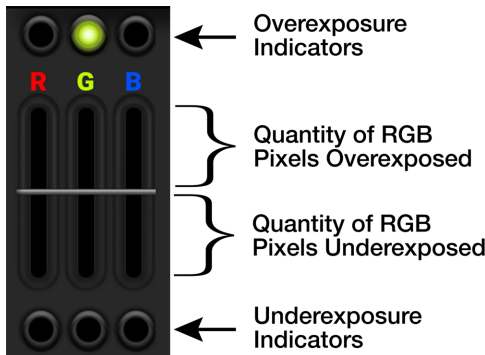

sobreexpuesto Ejemplo

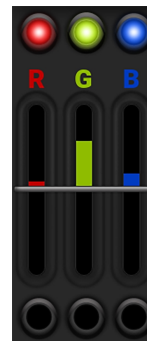

Subexpuesto Ejemplo

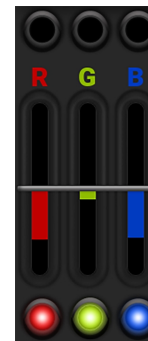

Equilibrado Ejemplo

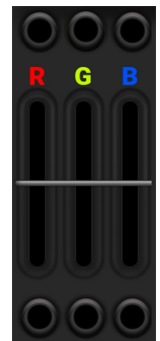

Exposición RGB muestra la cantidad de píxeles expuestos de los distintos canales RGB e indica cuándo un canal está subexpuesto o sobreexpuesto. Este medidor mide los datos en bruto de la imagen independientemente de los ajustes ISO y LUT.

Las luces RGB superior e inferior se iluminan cuando una pequeña cantidad de píxeles del sensor están sobreexpuestas o subexpuestas. Esto indica que hay una pequeña zona brillante u oscura en la imagen.

Las barras de nivel muestran los niveles de píxeles RGB sobreexpuestos y subexpuestos en el sensor. Ajusta los parámetros de la cámara para compensar.

Pulse la sección Exposición para alternar entre esta pantalla y la pantalla de la página **Herramientas de control**.

MEDIOS / HISTOGRAMA

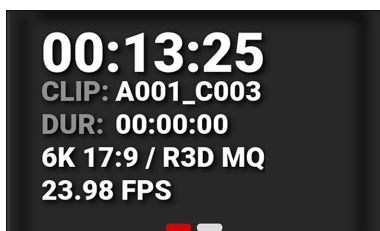

La sección Media de la página de inicio de la pantalla LCD integrada muestra el código de tiempo o el código de borde, el ID del clip, la duración del clip, la resolución/formato y la frecuencia de imagen de la cámara. Toque la sección Media para alternar entre esta pantalla y la pantalla Histograma.

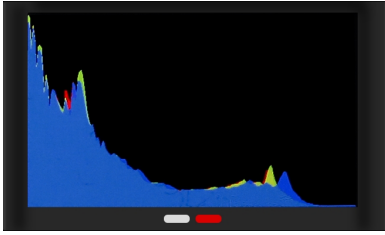

La sección Histograma de la página de inicio de la pantalla LCD incorporada muestra el histograma de color de la imagen. Toque esta zona para alternar entre esta pantalla y la pantalla multimedia. Para obtener más información, consulte [Histograma](#).

AUDIO

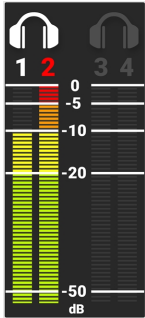

La sección Audio de la página de inicio de la pantalla LCD integrada muestra los niveles de audio de la cámara. Toque la sección Audio para alternar entre esta pantalla y la pantalla [Herramientas de audio](#).

Los vómetros de audio muestran los niveles de audio en decibelios (dB) de los canales seleccionados. Consulte la sección Menú Audio / TC para obtener más información sobre los canales de audio.

En este ejemplo, el canal 2 muestra el medidor VU recortado al máximo de dB.

DESIGNACIÓN DE LA CÁMARA Y BOTÓN REC



El botón Designación de cámara y grabación de la página de inicio de la pantalla táctil LCD a bordo muestra la letra de cámara asignada a la cámara (consulte [Pizarra](#) e [ID de cámara](#)). Puedes tocar esta zona para iniciar la pregrabación y para iniciar y detener la grabación.

Grabación previa:



Grabación:



AJUSTES RÁPIDOS

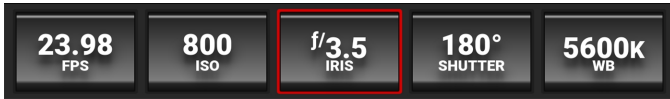

La sección de Ajustes Rápidos de la página de inicio de la pantalla LCD integrada muestra los botones de Ajustes Rápidos para cambiar los ajustes de la cámara utilizados con más frecuencia. Estos ajustes incluyen **Velocidad de Recuadro en Grabación**, **ISO**, **IRIS** (consulte **Lente**), **Persiana** y **Balance de blancos**.



Pulse sobre un botón de configuración rápida para cambiar los ajustes.

Desliza el ajuste hacia la izquierda o la derecha para hacer una selección.

Pulse Editar para introducir manualmente un valor.

Pulse Lista para gestionar qué valores se muestran en esta herramienta.

Pulse sobre el botón Ajuste rápido para cerrar la pantalla de selección.

Mantenga pulsado el botón del obturador para alternar rápidamente entre los ajustes de tiempo y ángulo.

Mantenga pulsado el botón Balance de blancos (WB) para cambiar rápidamente entre Kelvin y Preajustes.

BOTÓN NAVEGACIÓN

Al pulsar el botón Menú situado junto a la pantalla táctil LCD de a bordo, se abre la página del menú principal. Puede seleccionar los elementos de menú deseados utilizando los botones Arriba, Abajo y Seleccionar (SEL). Pulsando el botón Menú también se navega hacia atrás (BACK) desde los submenús del árbol de menús.

Al pulsar la flecha hacia arriba y la flecha hacia abajo se bloquean/desbloquean simultáneamente la pantalla táctil y los botones de menú. El icono de bloqueo de la barra de estado muestra el estado de bloqueo. El botón REC no está bloqueado y funciona normalmente.

Pulsando el botón de reproducción se inicia y detiene la reproducción (para más información, consulte **Reproducción**).

Pantalla de inicio



Pantalla de menú

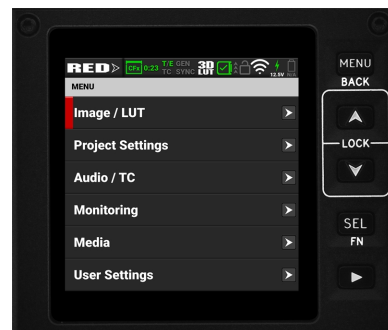

BARRA DE ESTADO

La parte superior de la pantalla LCD integrada muestra la barra de estado de la cámara.



La barra de estado contiene los siguientes botones e iconos:

- **RED >** Inicio / Botón Menú
- **CFx 0:23** Icono de estado de los medios
- **T/E** Icono Temperatura / Exposición
- **TC** Icono de código de tiempo
- **GEN** Icono Genlock
- **SYNC** Icono SYNC
- **3D LUT** Barra de estado
- **✓** Icono 3D LUT
- **↑** Icono de actividad de red
- **🔒** Icono de bloqueo de LCD
- **📶** Icono Wi-Fi
- **⚡** Icono DC-In
- **🔋** Icono de batería

INICIO / BOTÓN MENÚ



Este botón alterna la pantalla LCD de a bordo entre la pantalla de inicio y la pantalla de menú. La flecha del botón cambia de dirección al pulsarlo.

Pantalla de inicio:



Pantalla de menú:

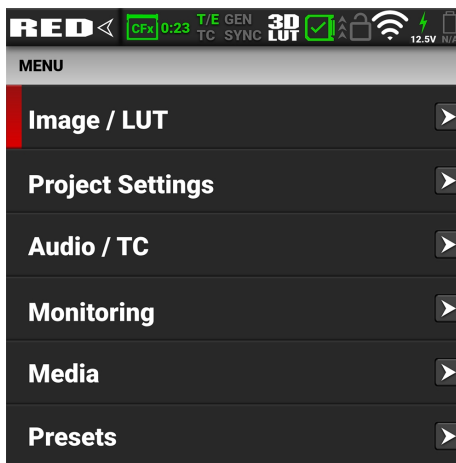

ICONO DE ESTADO DE LOS MEDIOS

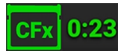

Este icono muestra el estado de la tarjeta CFexpress Tipo B y el tiempo de grabación restante para la configuración actual de la cámara.

El estado mostrado incluye:



Bien



Falta



Incompatible

ICONO DE CÓDIGO DE TIEMPO



Este icono indica el estado de la conexión del generador de código de tiempo.



El color gris indica que no se detecta ninguna señal del generador de código de tiempo.



El color verde indica que la fuente de código de tiempo está conectada y atascada.



El color rojo indica que la fuente de código de tiempo seleccionada no está presente o no se ha bloqueado en las últimas 12 horas.



El color blanco indica que la fuente de código de tiempo seleccionada no está conectada actualmente, sino que se atascó durante el arranque actual de la cámara.



El amarillo indica que la fuente de código de tiempo seleccionada no se ha bloqueado en el arranque actual de la cámara, pero sí en las últimas 12 horas, o que la fuente de código de tiempo está bloqueada de forma cruzada (en una **Project Time Base** diferente).

ICONO TEMPERATURA / EXPOSICIÓN



Este icono muestra los indicadores de calibración de temperatura (T) y exposición (E).

- Cuando T está en amarillo o rojo, indica que la cámara necesita recalibrar el sensor a la temperatura ambiente actual.
- Cuando E está en amarillo o rojo, indica que la cámara necesita recalibrar el sensor a la velocidad de obturación actual.

Consulte [Calibración del sensor](#).

ICONO GENLOCK



Este icono indica el estado de la conexión Genlock.



El color gris indica que no se detecta ninguna señal Genlock.



El verde indica que la cámara está recibiendo una señal Genlock.



Rojo indica que la cámara está recibiendo y no está bloqueada a una señal Genlock.

ICONO SYNC



Este icono indica que las señales Timecode y Genlock están sincronizadas con los ajustes de fotogramas por segundo (FPS) de la cámara.



El color gris indica que no se detecta sincronización.



El verde indica que la cámara está sincronizada con las señales Timecode y Genlock.



El amarillo indica que la cámara está sincronizada utilizando Genlock pero no Código de Tiempo.

ICONO 3D LUT



Este icono indica el estado de activación de las LUT 3D.



El color gris indica que no se está utilizando ninguna LUT 3D.



El blanco indica que la cámara está utilizando una LUT 3D.

ICONO DE ESTADO DE LA CÁMARA



Este icono indica el estado del hardware de la cámara. Los diferentes iconos y su correspondiente estado incluyen:



Bien: La cámara funciona como se esperaba.



Atención Requerida: La calibración de la cámara requiere atención o la cámara está a punto de sobrecalentarse.



Sobrecalentamiento: La cámara ha alcanzado el umbral de temperatura y el apagado es inminente.



Apagándose: La cámara se está apagando debido a un sobrecalentamiento.

ICONO DE ACTIVIDAD DE RED



Este icono indica el estado de la transferencia de datos FTPS o Cloud.



El color gris indica que no se está produciendo ninguna transferencia de datos de red.



El color verde indica que la cámara está transfiriendo datos FTPS o Cloud.

ICONO DE BLOQUEO DE LCD



Este icono indica el estado del bloqueo de la pantalla LCD integrada. Entre los estados figuran:



Gris y abierto indica que la pantalla LCD integrada de la cámara está desbloqueada.



Blanco y cerrado indica que la pantalla LCD de a bordo de la cámara está bloqueada.

ICONO WI-FI



Este icono indica el estado de la conexión Wi-Fi.



Gris y vacío indica que no se detecta señal Wi-Fi.



Las barras blancas indican que se detecta señal Wi-Fi (Infraestructura).



La antena blanca indica que la señal Wi-Fi está emitiendo (Ad-hoc).

ICONO DC-IN



Este icono indica el estado de la conexión de corriente continua.



El color gris indica que no hay corriente continua conectada.



El color verde indica que la cámara está recibiendo alimentación de CC y se muestra el número de voltaje.

ICONO DE BATERÍA



Este icono indica el estado de la conexión de la batería y el nivel de carga. Cuando la tensión es baja, muestra la tensión en rojo.



El color gris indica que no hay ninguna batería conectada.



El color blanco indica que la batería está conectada y el verde muestra el nivel relativo de carga restante.



El amarillo indica que quedan 10 minutos de energía.



El color rojo indica que quedan menos de 5 minutos de energía.



El signo de interrogación gris indica que no hay comunicación con la batería y no hay alimentación.



El signo de interrogación blanco indica que no hay comunicación con la batería y la alimentación.



El signo de exclamación gris indica error de comunicación con la batería y ausencia de alimentación.

PÁGINA DE ESTADO

La página de estado contiene información sobre el estado de la cámara y accesos directos a los menús asociados de la cámara:

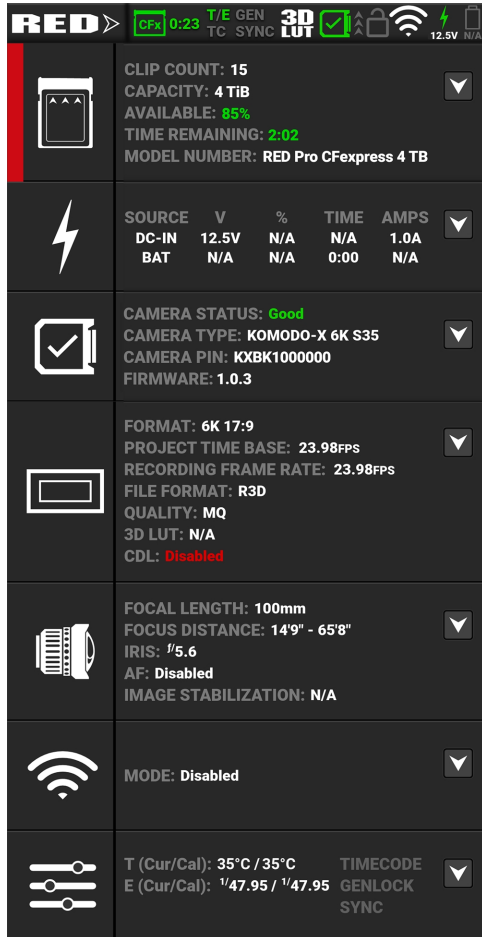

El estado de la cámara y los accesos directos del menú incluyen:

ARTÍCULO	DETALLES
Medios de comunicación	Muestra el estado de los medios y un enlace al Menú de Media .
Energía	Muestra el estado de la alimentación y un enlace al menú de ajustes de Energía .
Estado del sistema	Muestra el estado de temperatura de la cámara y un enlace al menú de Estado del sistema
Configuración del proyecto	Muestra el estado del proyecto y un enlace al Menú de configuración del proyecto .
Lente	Muestra el estado de la lente y un enlace al menú de ajustes de Lente .
Wi-Fi	Muestra el estado de la comunicación y un enlace al menú de configuración Wi-Fi .
Mantenimiento	Muestra la calibración de temperatura y exposición, el estado de la conexión externa y un enlace al Menú de mantenimiento .

HERRAMIENTAS DE CONTROL



Abra las herramientas de monitorización pulsando en la sección Exposición de la página de inicio de la pantalla LCD integrada .

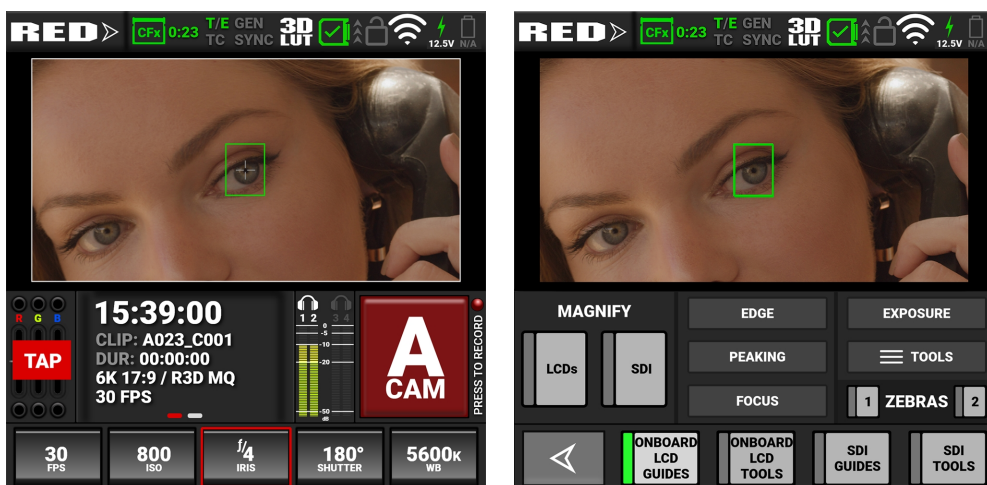

Vuelva a la página de inicio de la pantalla LCD de a bordo pulsando el botón de flecha 

Las herramientas de supervisión permiten activar y desactivar fácilmente muchas de las funciones de supervisión. Cuando se seleccionan las funciones, los botones indican la selección.

INTERRUPTORES LCD INTEGRADOS

Los interruptores de la pantalla LCD integrada le permiten ver u ocultar las Guías y Herramientas del monitor LCD activadas en la pantalla LCD integrada .



Cuando se seleccionan los interruptores, la barra gris se vuelve verde a la izquierda del interruptor.

El interruptor Guías de la pantalla LCD de a bordo muestra las **Guías** monitorización (guías de marco y guía central) en la pantalla LCD de a bordo .

El interruptor Onboard LCD Tools muestra las **Herramientas** monitorización (falso color, peaking, cebras) en la pantalla LCD Onboard y en Live Stream.

CONMUTADORES SDI

Los interruptores SDI permiten ver u ocultar las guías y herramientas del monitor SDI habilitado en la pantalla LCD integrada .

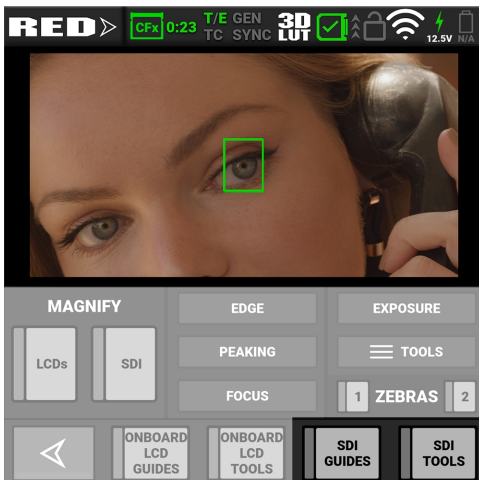

Cuando se seleccionan los interruptores, la barra gris se vuelve verde a la izquierda del interruptor.

El conmutador Guías SDI muestra las **Guías** monitorización (guías de cuadro y guía central) en la salida SDI.

El conmutador Herramientas SDI muestra las **Herramientas** monitorización (falso color, peaking, cebras) en la salida SDI.

AUMENTAR

La sección Ampliación permite activar o desactivar la ampliación de las pantallas LCD de la cámara(LCD integrada y LCD superior) y la salida de monitor SDI. Cuando se seleccionan los interruptores, la barra gris se vuelve verde a la izquierda del interruptor.

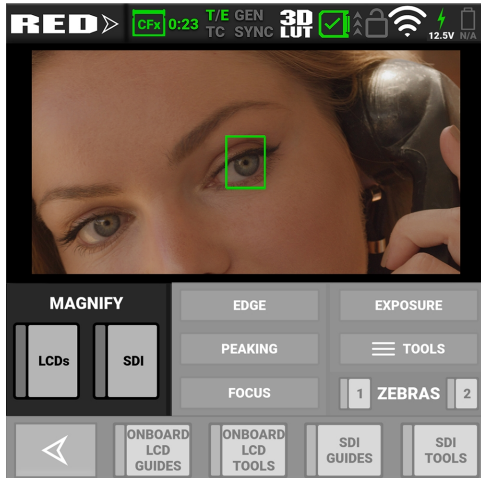

ENFOCAR

La sección Enfoque permite activar o desactivar una de las herramientas de enfoque. El botón de la herramienta de enfoque que se seleccione se volverá rojo.



Para obtener información sobre el uso de las herramientas de Focus, consulte [Herramientas](#).

EXPOSICIÓN

La sección Exposición le permite activar o desactivar una de las herramientas de exposición. El botón de la herramienta Exposición que seleccione se volverá rojo.



Para obtener información sobre el uso de las herramientas de exposición, consulte [Herramientas](#).

HERRAMIENTAS

La sección Herramientas permite abrir el menú Herramientas del monitor.

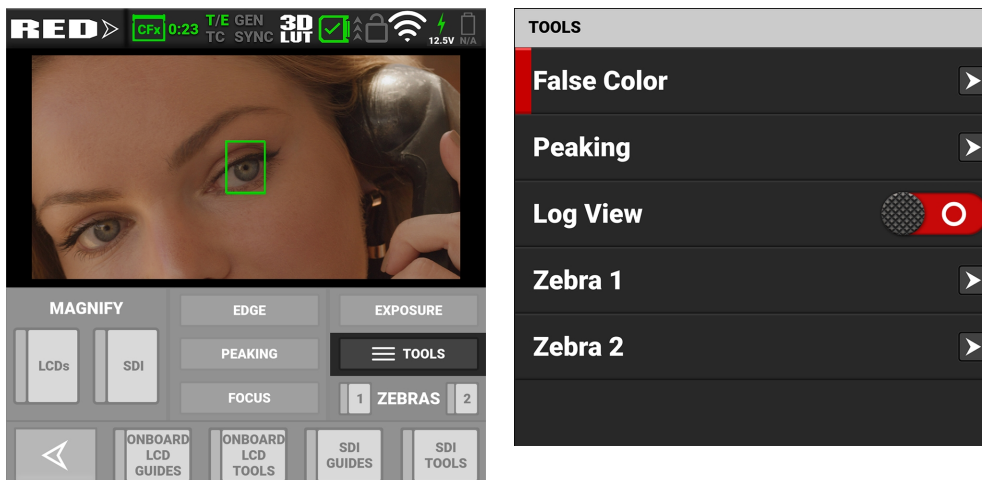

Para más información sobre el menú Herramientas del monitor, consulte [Herramientas](#).

CEBRA

La sección Cebra permite activar o desactivar los modos Cebra 1 y Cebra 2. Cuando se seleccionan los modos, la barra gris se vuelve verde en el lado izquierdo del interruptor.

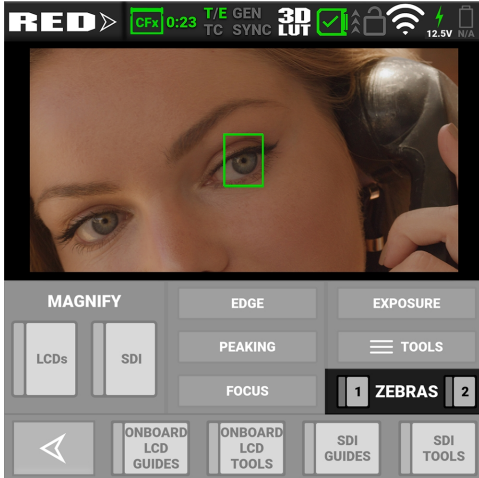

Para obtener información sobre el uso de los dos modos Cebra, consulte [Zebra 1](#) y [Zebra 2](#).

HISTOGRAMA

NOTA: La función Histograma está desactivada en las cámaras monocromáticas.

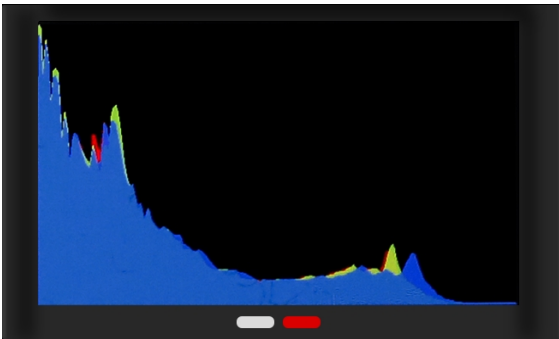

Pulse sobre la zona del histograma para alternar entre la visualización del histograma y la visualización de medios.

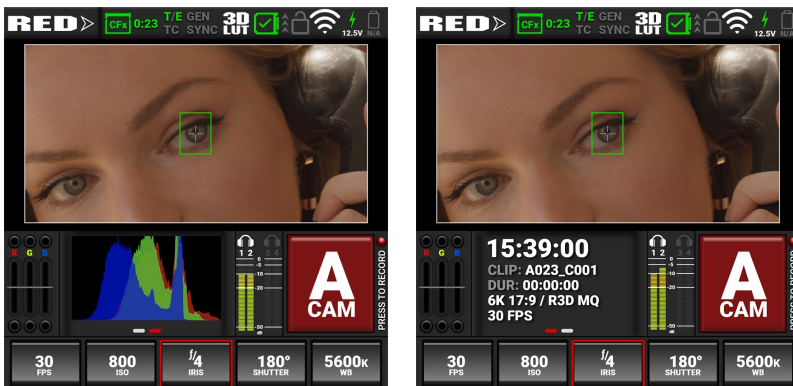

El área Histograma de la página de inicio de la pantalla LCD muestra un histograma de distribución de la exposición RGB de la imagen final tal y como aparece en pantalla. El histograma tiene en cuenta elementos de exposición como el ISO, las LUT y el balance de blancos.

El histograma muestra los elementos de imagen más oscuros en el extremo izquierdo, los tonos medios en el centro y los elementos de imagen más claros en el extremo derecho. Esto proporciona una herramienta visual rápida que puede utilizar para determinar los niveles generales de exposición de la imagen.

Ejemplo sobreexposto

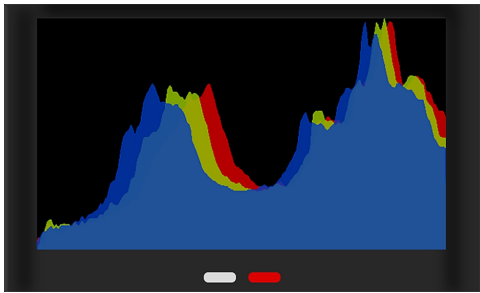

Ejemplo subexposto

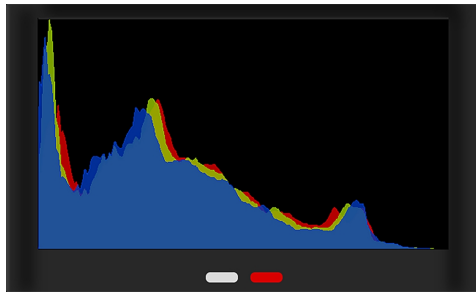

HERRAMIENTAS DE AUDIO



Abra las herramientas de Audio pulsando en la sección Audio de la página de inicio de la pantalla LCD.

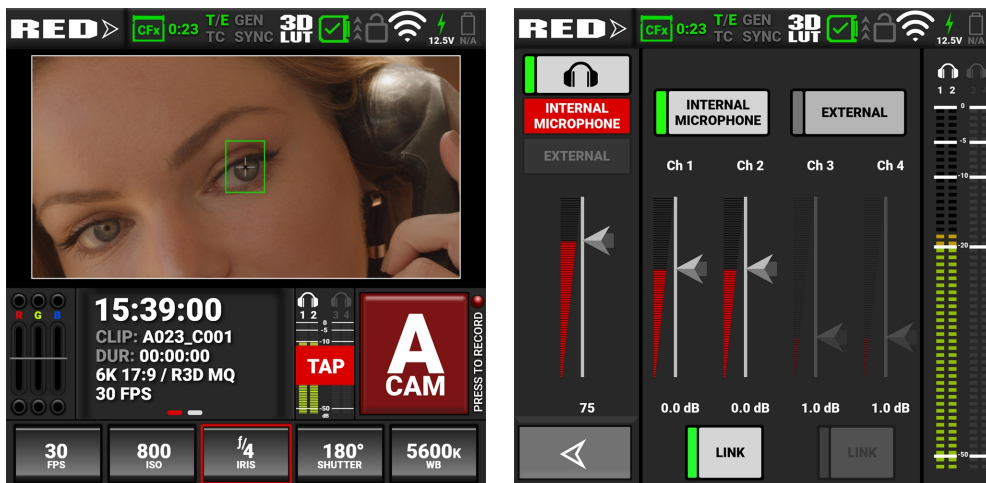

Vuelva a la página de inicio de la pantalla LCD pulsando la flecha .

Las herramientas de audio permiten controlar fácilmente muchas de las funciones de audio.

Cuando se seleccionan las funciones, los botones indican la selección.

AURICULAR

La sección de auriculares permite activar/desactivar la salida de auriculares, seleccionar la entrada de Micrófono interno o Externo y ajustar el volumen de los auriculares con un control deslizante.



FUENTE DE AUDIO

La sección Fuente de Audio le permite seleccionar la fuente de audio que la cámara grabará en el clip. Puede seleccionar Micrófono interno, externo, ambos o ninguno. Utilice los controles deslizantes para ajustar la ganancia de cada canal. Puede utilizar el botón Enlazar para enlazar los canales 1 y 2, o para enlazar los canales 3 y 4. Esto le permite ajustar los dos canales internos o externos a la vez.



MEDIDOR VU DE AUDIO

La sección Audio VU Meter muestra la entrada de audio recibida por la cámara desde los cuatro canales.

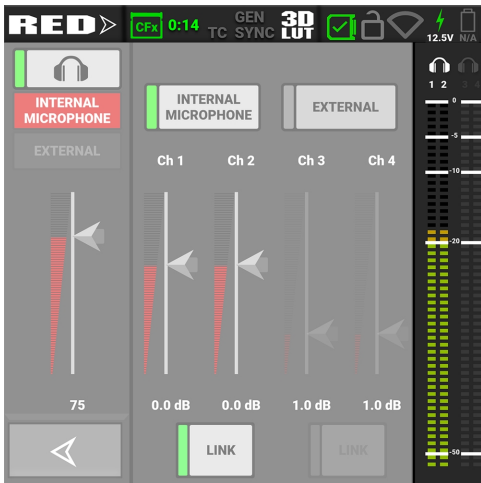

A medida que aumenta la entrada, el indicador de nivel pasa de verde a amarillo y de naranja a rojo. Cuando la entrada de audio se corta, el número de canal en la parte superior del medidor VU se vuelve rojo:

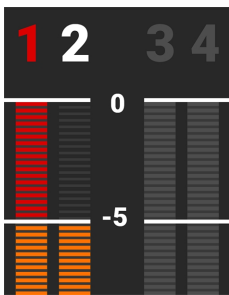

REPRODUCCIÓN

Al pulsar el botón de reproducción, la pantalla táctil LCD incorporada muestra la pantalla de reproducción.



Para cerrar la pantalla de reproducción, pulse el botón Reproducción.

NOTA: Al abrir la reproducción, desactiva muchos de los ajustes del menú.

PANTALLA DE REPRODUCCIÓN



La pantalla de reproducción muestra la imagen del clip junto con lo siguiente:

- Clip deslizante
- Exposición RGB
- Histograma
- Vúmetros de audio
- Información del clip
- Botones de la pantalla de reproducción

CLIP DESLIZANTE

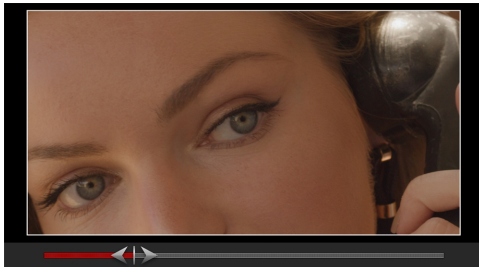

Utiliza el dedo para avanzar y retroceder por los fotogramas deslizando la imagen a izquierda y derecha. El deslizador de clip muestra en qué parte de la línea de tiempo se encuentra el fotograma visualizado en el clip.

EXPOSICIÓN RGB

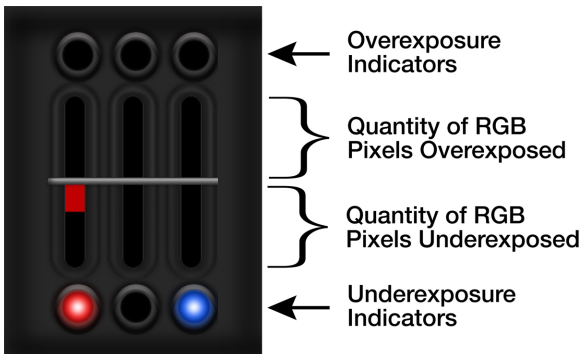

Exposición RGB muestra los niveles de exposición de los distintos canales RGB e indica cuándo un canal está subexpuesto o sobreexpuesto. Este medidor mide los datos de la imagen sin procesar independientemente de los ajustes de ISO y LUT.

HISTOGRAMA

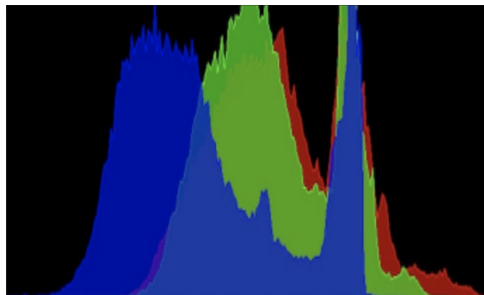

El histograma muestra los elementos de imagen más oscuros en el extremo izquierdo, los tonos medios en el centro y los elementos de imagen más claros en el extremo derecho. Esto le proporciona una forma rápida de ver los niveles generales de exposición de la imagen.

VÚMETROS DE AUDIO

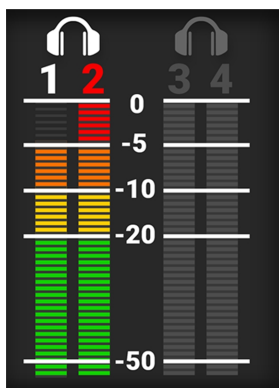

Los vúmetros de audio muestran los niveles de audio del clip reproducido.

INFORMACIÓN DEL CLIP

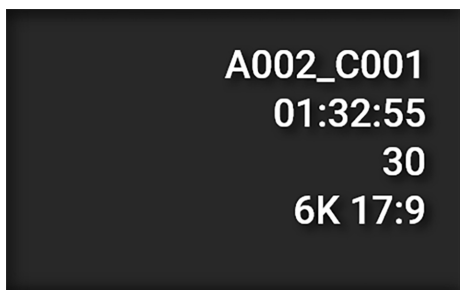

La información del clip muestra el nombre, la duración, la base de tiempo y el formato del clip.

BOTONES DE LA PANTALLA DE REPRODUCCIÓN



Con los botones de la pantalla de reproducción puedes ver la lista de clips, retroceder un clip, retroceder un fotograma, reproducir/pausar, avanzar un fotograma y avanzar un clip.

LISTA DE CLIPS

El botón Lista de clips muestra la lista de clips grabados en la tarjeta multimedia.

Cada clip muestra el primer fotograma del clip, la información del clip y el formato de archivo del clip.



Desliza el dedo hacia arriba y hacia abajo para desplazarte por la lista de clips. Pulse la flecha hacia abajo para abrir la pantalla de información del clip.

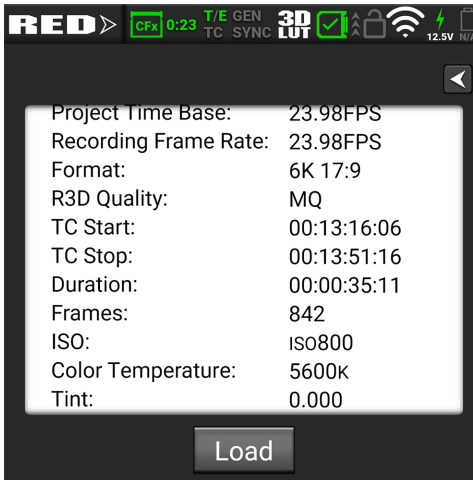
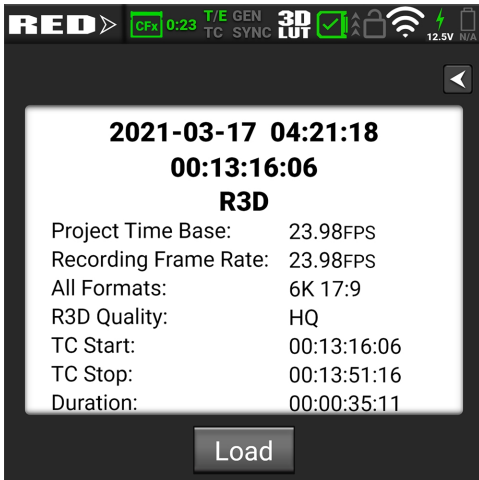

Al pulsar el botón Cargar, la cámara carga el clip en la pantalla de reproducción.

4. MENÚS

Esta sección describe los menús y submenús de la cámara. Para acceder a los menús, navegue a un elemento del menú desde el [Pantalla táctil LCD integrada](#).

MENÚS	DETALLES
Menú Imagen / LUT	ISO, Obturador, Balance de blancos, Espacio de color de salida, Mapa de tonos de salida, Desvanecimiento de altas luces, Preajuste de pantalla, LUT 3D, CDL, Ajuste de exposición
Menú de configuración del proyecto	Formato, velocidad de fotogramas de grabación, base de tiempo del proyecto, formato de archivo, calidad R3D, Resolución ProRes, códec ProRes, perfil de color ProRes, pregrabación, modo de grabación, timelapse, límite de fotogramas, pizarra
Audio / Menú TC	Fuente de audio, micrófono interno, audio externo, auriculares, fuente de código de tiempo, Auto-Jam Toggle, Jam Timecode to TOD, Manual Timecode, Timecode Display Mode
Menú de Monitoreo	LCD integrada, LCD superior, SDI, transmisión en directo, herramientas, guías
Menú de Media	Expulsar, información de medios, formato seguro
Menú Configuración de usuario	Crear preconfiguraciones y asignar funciones de botón de usuario
Menú Autoenfoco	Activar AF, Modo, Tamaño, Posición, Alternar
Menú de comunicación	Cámara, conexiones (USB-C, Wi-Fi, serie), clientes y servicios (FTPS, PTP), carga en la nube (Frame.io, AWS S3).
Menú de ajustes del sistema	Fecha / Hora, Licencias, Lente, Alimentación, Sensor, Indicadores, GPO, Ajustes de Estado, Estado del Sistema
Menú de idiomas	Inglés, chino, francés, alemán, japonés, español
Menú de mantenimiento	Calibrar, Calibración, Guardar registro, Restablecer valores predeterminados, Restablecer valores de fábrica, Actualizar FW

MENÚ IMAGEN / LUT

El menú Imagen / LUT contiene los ajustes que utiliza para configurar su imagen.

En el menú de la pantalla táctil LCD incorporada, pulse Imagen / LUT:

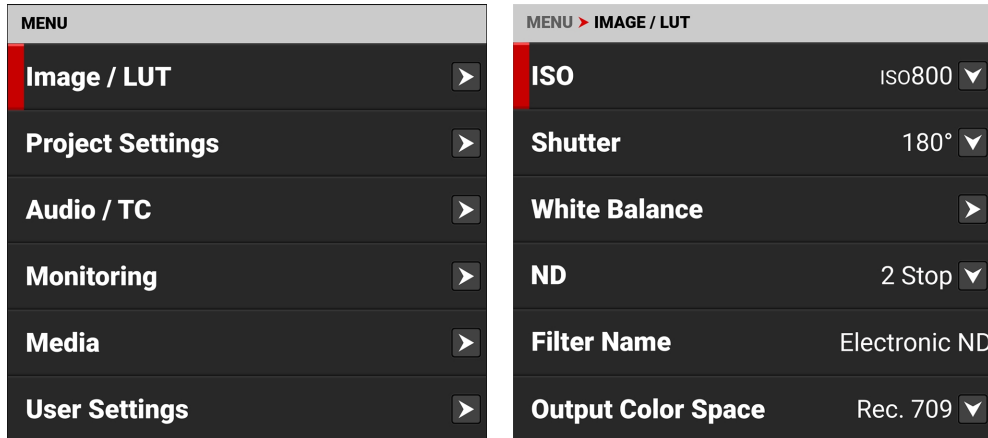

Utilice el menú Imagen / LUT para configurar la imagen de la cámara y los ajustes de la tabla de búsqueda (LUT):

ARTÍCULO	DETALLES
ISO	Ajusta el brillo de la imagen en la ruta de monitorización
Persiana	Ajusta la cantidad de tiempo que el sensor está expuesto a la luz
Balance de blancos	Ajusta los colores para compensar la temperatura de la fuente de luz
ND	Cuando está conectado, puede ajustar el valor ND para el adaptador RF a PL con ND electrónico.
Nombre del filtro	Cuando se adjunta, muestra el nombre del filtro PL.
Espacio de color de salida	Ajusta el espacio de color de trabajo en el set
Mapa de tonos de salida	Ajusta el contraste de la imagen
Destacar Roll-Off	Ajusta la compresión del resaltado de la imagen
Preselección de pantalla	Selecciona la gamma de la imagen de previsualización mostrada para el puerto SDI
3D LUT	Manejar las tablas de búsqueda de la cámara (LUTs).
CDL	Abre el menú de la Lista de Decisión de Color (CDL)
Ajuste de la exposición	Ajusta manualmente el nivel de exposición de los tonos medios

ISO

Utilice el ajuste ISO para ajustar la exposición de la imagen en la ruta de monitorización.

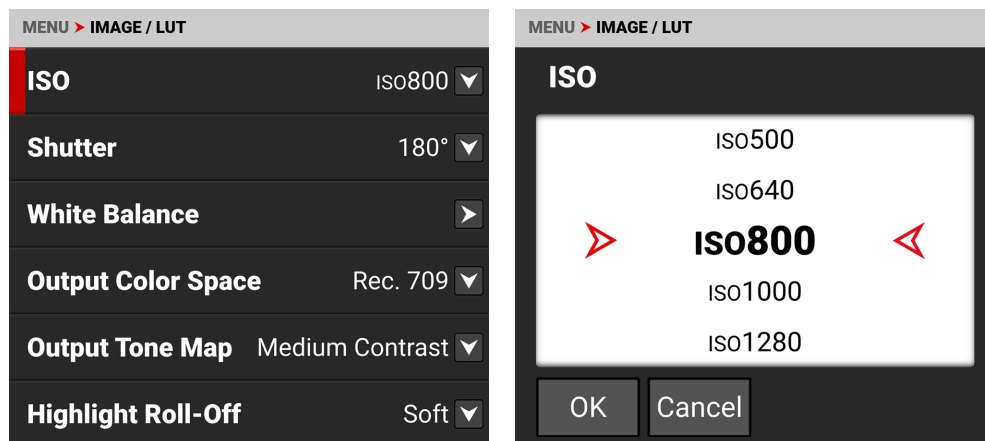

La gama ISO va de ISO 250 a ISO 12.800. El ISO por defecto es ISO 800 para color e ISO 2000 para monocromo.

Los valores ISO más altos crean imágenes más brillantes en el recorrido del monitor, y los valores ISO más bajos crean imágenes más oscuras en el recorrido del monitor.

Al grabar, los ajustes ISO se almacenan como metadatos y se pueden ajustar de forma no destructiva en el postprocesado con REDCINE-X PRO u otras herramientas de edición compatibles con archivos R3D.

RED recomienda ajustar el ISO al valor predeterminado de 800 y, a continuación, ajustar la apertura y la iluminación para que coincidan. Puedes ajustar el ISO más tarde para un ajuste más preciso.

NOTA: Cuando ajustas el Formato de archivo a ProRes, la ISO se incrusta en la imagen.

PERSIANA

Utilice Obturador para seleccionar el tiempo de exposición (velocidad de obturación / ángulo de obturación). La cámara le permite cambiar los ajustes del obturador mientras graba.

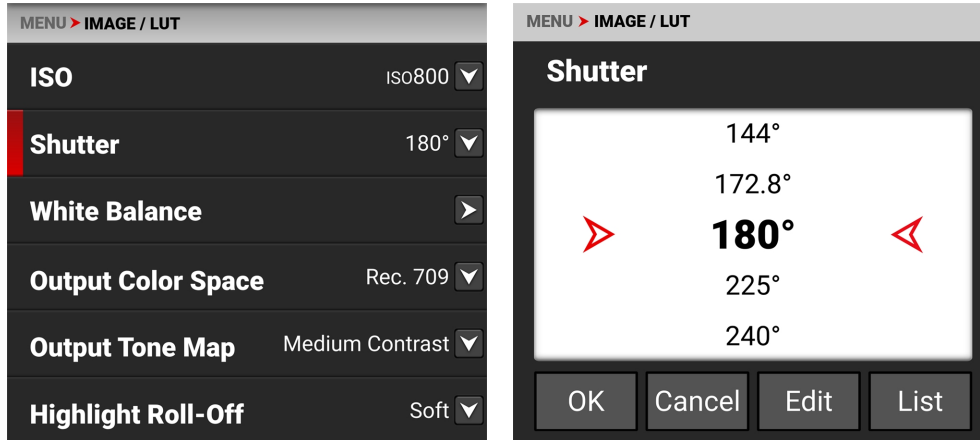

Puede cambiar entre los ajustes de ángulo y hora manteniendo pulsado el botón de ajuste rápido del obturador LCD integrado en el menú principal, o cambiando el modo de visualización del obturador en el menú **Ajustes de estado**.

Puede pulsar Editar para cambiar manualmente los valores del menú Obturador.

Puede pulsar Lista para elegir los valores que desea mostrar en la lista del menú.

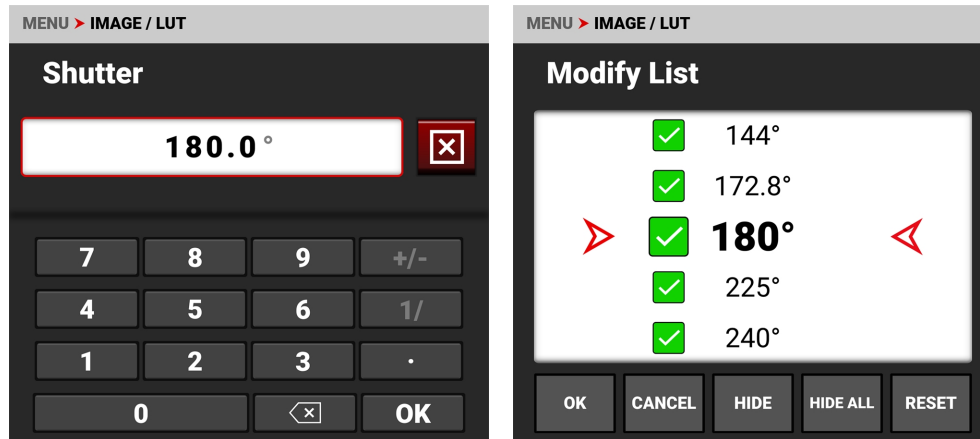

ÁNGULO DE OBTURACIÓN

Introduzca el valor de exposición como ángulo de obturación (xx°). La gama de ángulos de obturación va de 1° a 360°. El ángulo de obturación por defecto es de 180°. Haga clic en Editar para introducir un ángulo de obturación o una velocidad de obturación exactos.

CONVERSIONES DE EXPOSICIÓN

En la tabla siguiente se indican los ángulos de obturación y las velocidades de obturación equivalentes más comunes. Los cálculos de la tabla utilizan una frecuencia de imagen de grabación de 23,98 fps.

PERSIANA ÁNGULO (°)	VELOCIDAD DE OBTURACIÓN (1/XX SEG)	PERSIANA ÁNGULO (°)	VELOCIDAD DE OBTURACIÓN (1/XX SEG)
360°	1/23.98	105°	1/82.20
288°	1/29.97	90°	1/95.90
270°	1/31.97	72°	1/119.88
240°	1/35.96	45°	1/191.81
225°	1/38.36	22.5°	1/383.62
180°	1/47.95	11.2°	1/770.66
172.8°	1/49.95	8.6°	1/1003.65
144°	1/59.94	4°	1/2157.84
135°	1/63.95	1°	1/8000 (máx.)
120°	1/71.93		

VELOCIDAD DE OBTURACIÓN

Introduzca el valor de exposición como velocidad de obturación (1/xx seg).

La velocidad de obturación más lenta es 1/(frecuencia de imagen de grabación). Por ejemplo, si la frecuencia de imagen de grabación es de 23,98 fps, la velocidad de obturación más lenta disponible es de 1/23,98 seg. La velocidad de obturación más lenta disponible en la cámara es de 1/5,99 seg. cuando la frecuencia de fotogramas de grabación está ajustada a 5,99 fps. La velocidad de obturación más rápida es de 1/8000 seg. La velocidad de obturación predeterminada es 1/47,95 seg.

CONVERTIR VELOCIDAD DE OBTURACIÓN EN ÁNGULO DE OBTURACIÓN

Ángulo de obturación = (Velocidad de obturación x Frecuencia de imagen x 360)

Ejemplo: $(1/47,95 \times 23,98 \times 360) = 180$

CONVERTIR ÁNGULO DE OBTURACIÓN EN VELOCIDAD DE OBTURACIÓN

Velocidad de obturación = $1/(Frecuencia\ de\ imagen \times 360/\text{Ángulo})$

Ejemplo: $1/(23,98 \times 360/180) = 1/47,95$

BALANCE DE BLANCOS

Utilice el menú Balance de blancos para ajustar la **Temperatura de color**, **Preajustes de temperatura de color**, **Tinte** y ejecutar el **Auto White Balance (Balance Automático de Blancos)**.

NOTA: La temperatura de color está desactivada en las cámaras monocromáticas.

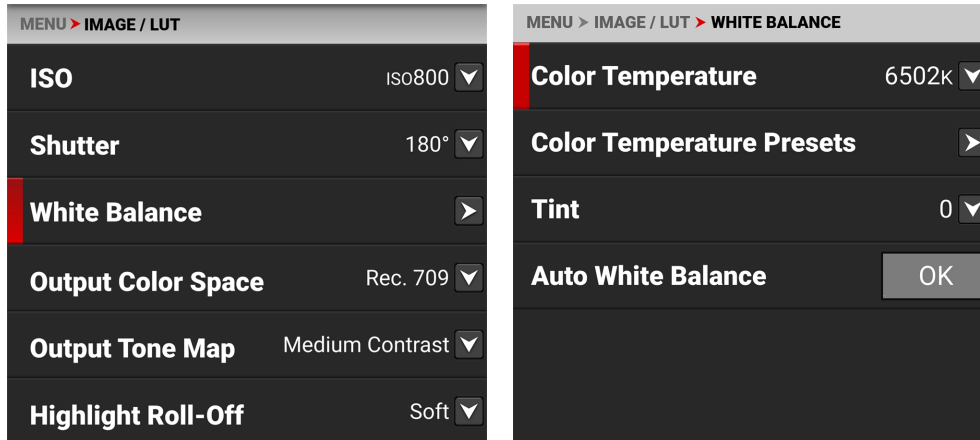

Se puede cambiar entre Kelvin y Preajustes manteniendo pulsado el botón de ajuste rápido del Balance de Blancos en el menú principal, o cambiando el modo de Lista de Balance de Blancos en el menú de **Ajustes de estado**. Al grabar en formato R3D, la cámara almacena el balance de blancos como metadatos, que se pueden ajustar de forma no destructiva en postproducción tras la grabación.

Utilice el menú Balance de blancos para configurar los ajustes de temperatura de color y matiz de la imagen:

ELEMENTOS	DETALLES
Temperatura de color	Corrección de la temperatura de color de la imagen
Preajustes de temperatura de color	Pulsa un botón para seleccionar una temperatura de color preestablecida
Tinte	Ajustar el componente de color magenta-verde
Auto White Balance (Balance Automático de Blancos)	La cámara ajusta automáticamente la temperatura del color y el matiz

NOTA: Cuando se ajusta el Formato de archivo a ProRes, el Balance de blancos se incorpora a la imagen.

TEMPERATURA DE COLOR

Utilice Temperatura de color para ajustar la temperatura de color de la imagen en unidades Kelvin (K) o seleccionando preajustes.

NOTA: La temperatura de color está desactivada en las cámaras monocromáticas.

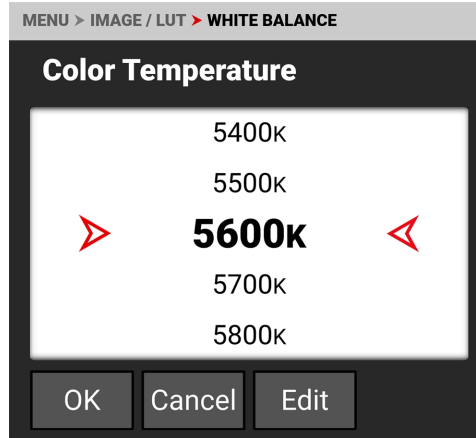
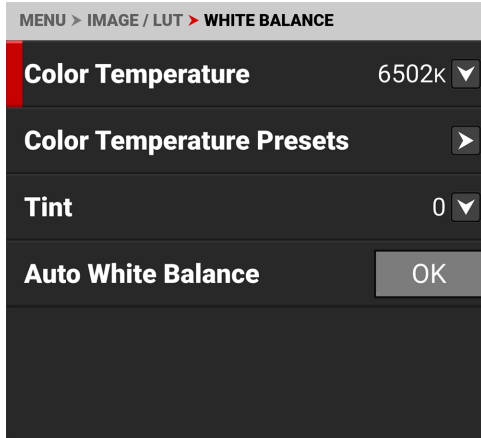

Cuando la temperatura de color de la fuente de luz de la imagen es cálida, puedes compensarlo ajustando la cámara a una temperatura de color más cálida. Cuando la temperatura de color de la fuente de luz de la imagen es fría, puedes compensarlo ajustando la cámara a una temperatura más fría.

La gama de temperaturas de color va de 1.700 K a 10.000 K. La temperatura de color por defecto es de 5.600 K.

Cuando el Modo de lista de balance de blancos (consulte [Ajustes de estado](#)) está ajustado en Preajustes, la lista del menú Temperatura de color utiliza las temperaturas preajustadas en lugar de las temperaturas Kelvin.

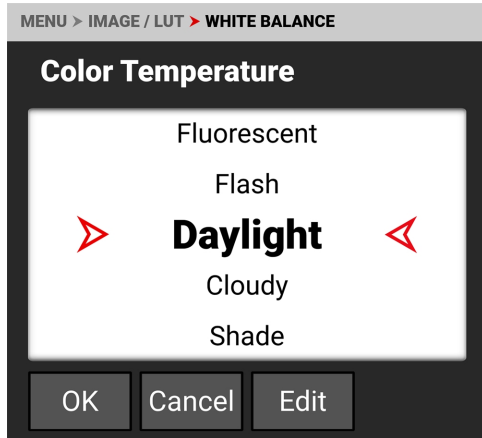

PREAJUSTES DE TEMPERATURA DE COLOR

Utiliza los preajustes de temperatura de color para seleccionar una temperatura de color preconfigurada.

NOTA: La temperatura de color está desactivada en las cámaras monocromáticas.

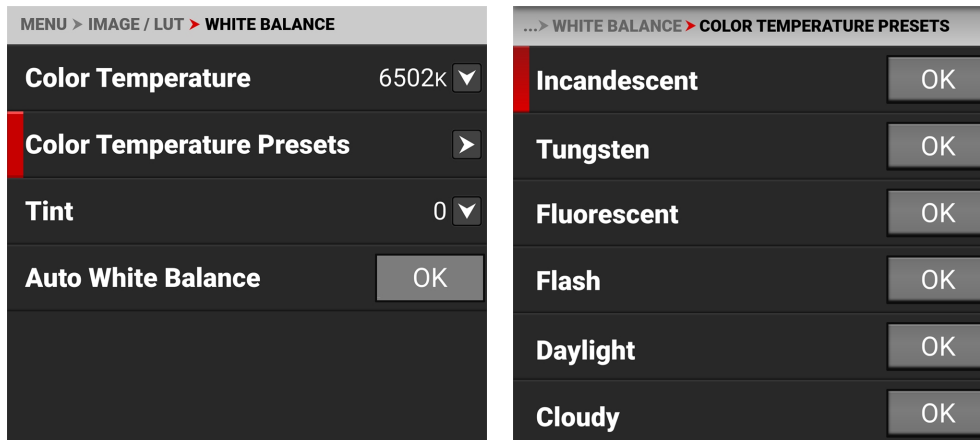

Los preajustes de temperatura de color que puedes seleccionar incluyen:

ARTÍCULOS	DETALLES	ARTÍCULOS	DETALLES
Incandescente	2800 K	Luz diurna	5600 K
Tungsteno	3200 K	Nublado	7500 K
Fluorescente	4500 K	Sombra	9000 K
Flash	5500 K		

TINTE

Utilice Matiz para ajustar el matiz de color de la imagen.

NOTA: El matiz está desactivado en las cámaras monocromáticas.

Los cálculos de temperatura de color asumen una fuente de luz pura que puede no ser cierta en la escena específica que la cámara está fotografiando. Para compensar cualquier emisión de color residual, la opción Tinte ajusta el balance de color RGB con un componente de color magenta-verde de compensación.

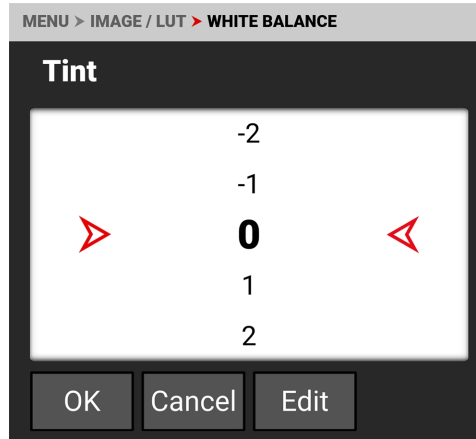
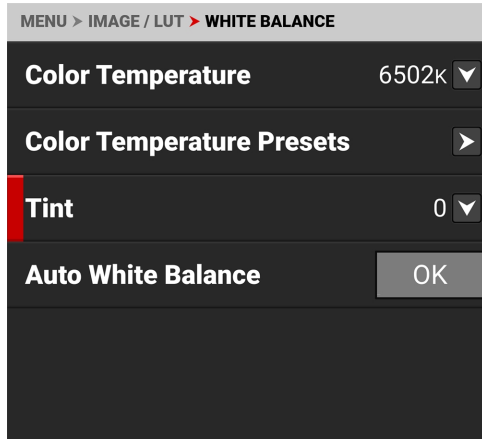

La gama de tonos va de -100 a 100. El valor predeterminado de Tinte es 0.

Utilice Editar para abrir la pantalla del teclado donde puede introducir un valor de Tinte específico.

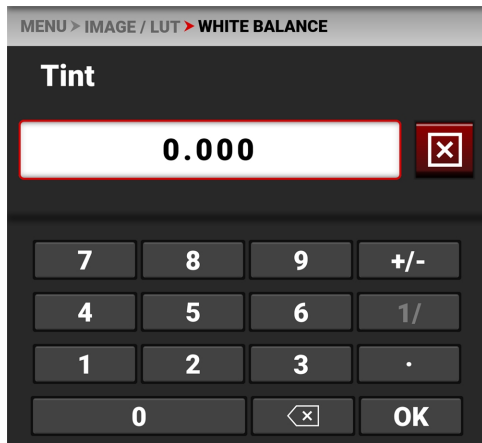

AUTO WHITE BALANCE (BALANCE AUTOMÁTICO DE BLANCOS)

Utilice el balance de blanco automático para utilizar el ajuste de balance de blanco automático de la cámara.

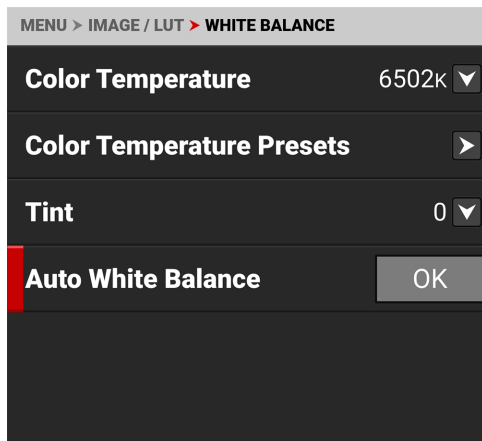

Al grabar en formato R3D, la cámara almacena el balance de blancos como metadatos, que se pueden ajustar de forma no destructiva en postproducción tras la grabación.

Para usar el balance de blancos automático:

1. Coloca una tabla gris del 18% en el centro de la imagen bajo la exposición correcta.
2. En el menú de Balance de blanco, toque OK junto a **Balance de blanco automático**.
3. La cámara ajusta automáticamente la temperatura de color y los ajustes de tinte.

NOTA: Coloca el gráfico en el mismo lugar que el sujeto e ilumínalo con la misma luz. Asegúrese de centrar el gráfico y de que ocupe al menos el 25% del área del sensor.

ND

Cuando el Adaptador RF a PL con ND electrónico está conectado y el filtro ND electrónico está insertado, puede utilizar este menú para seleccionar la densidad del filtro ND.

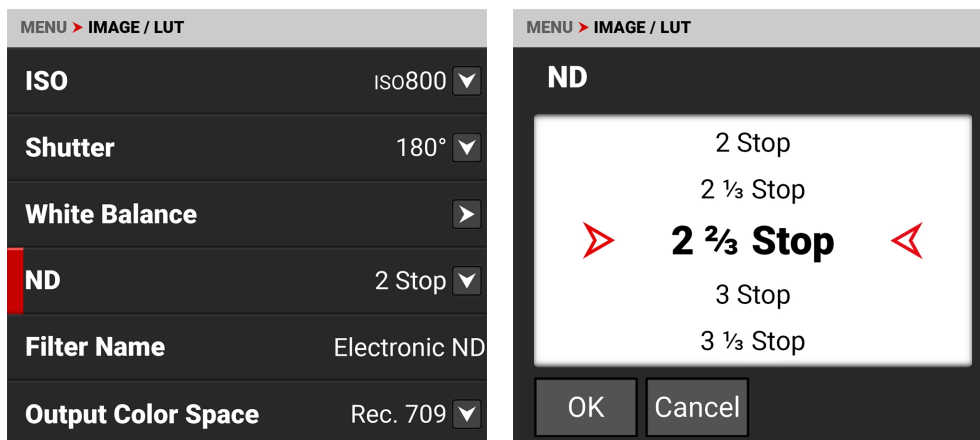

La gama de filtros ND es de 2 a 7 pasos, es decir, de 0,6 a 2,1 densidades. En el menú Configuración de estado, puede utilizar el submenú Modo de visualización ND para seleccionar Stops o unidades de Densidad, y puede utilizar el submenú Incrementos ND para seleccionar el tamaño de los incrementos ND mostrados en la cámara (consulte [Ajustes de estado](#) para obtener más información).

ESPACIO DE COLOR DE SALIDA

Utilice Espacio de color de salida para seleccionar el espacio de color deseado asociado al clip. Cuando el formato de archivo de la cámara es R3D, guarda este espacio de color como metadatos, que puedes ajustar en el post-procesado. Cuando la cámara utiliza el formato de archivo ProRes, y el Perfil de Color ProRes es Imagen/LUT, la cámara bakea el espacio de color en la imagen resultante.

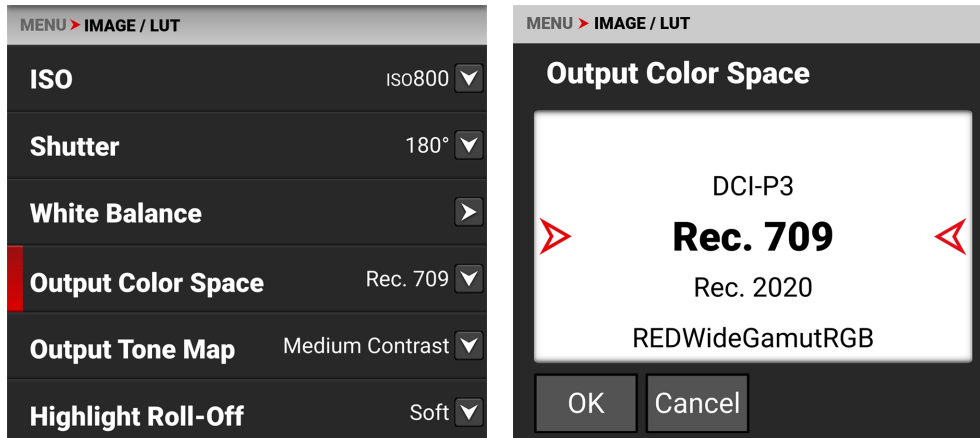

Las selecciones del espacio de color de salida incluyen:

- DCI-P3 - Espacio de color estándar para proyectores de cine de la Iniciativa de Cine Digital
- Rec. 709 - Espacio de color estándar para HDTV (por defecto)
- Rec. 2020 - Espacio de color estándar para UHD y HDR
- REDWideGamutRGB - Espacio de color que abarca todos los colores que la cámara RED puede generar sin recorte.

MAPA DE TONOS DE SALIDA

Utilice el Mapa de Tonos de Salida para ajustar el contraste de la imagen al visualizar la salida de la cámara.

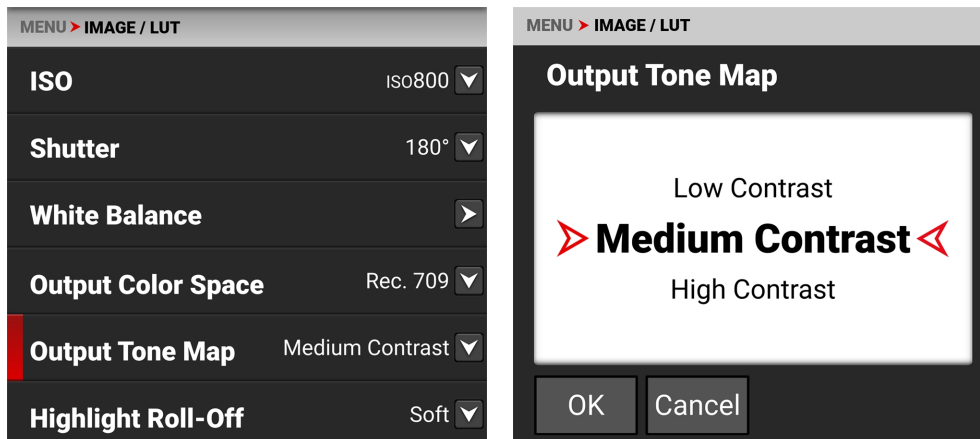

Cuando se graba en formato R3D, la cámara almacena estos datos como metadatos, que se pueden ajustar de forma no destructiva en postproducción tras la grabación.

Las selecciones del mapa de tonos de salida incluyen:

- Contraste bajo - Se aplica un contraste bajo a la imagen
- Contraste medio - Se aplica un contraste medio a la imagen (por defecto)
- Alto contraste - Se aplica un alto contraste a la imagen.

DESTACAR ROLL-OFF

Utilice Desactivar resalte para seleccionar la compresión de resalte deseada que se utilizará al visualizar la salida de la cámara.

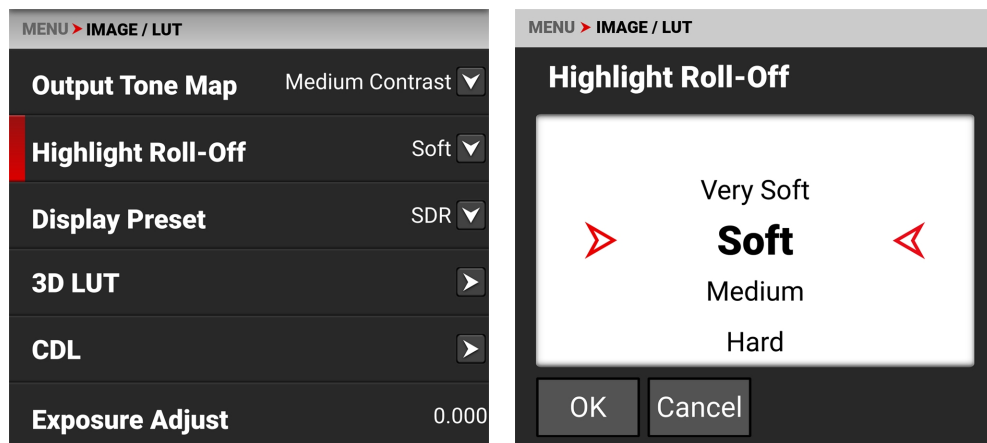

Cuando se graba en formato R3D, la cámara almacena estos datos como metadatos, que se pueden ajustar de forma no destructiva en postproducción tras la grabación.

Las selecciones Highlight Roll-Off incluyen:

- Muy suave: se aplica la compresión más ligera a los puntos destacados de la imagen.
- Suave: se aplica una compresión suave a los resaltes de la imagen (por defecto)
- Media - Se aplica una compresión media a los puntos destacados de la imagen
- Fuerte - Se aplica la máxima compresión a los resaltes de la imagen.

PRESELECCIÓN DE PANTALLA

Utilice Preajuste de pantalla para seleccionar la gamma de la imagen de previsualización mostrada para el puerto SDI:

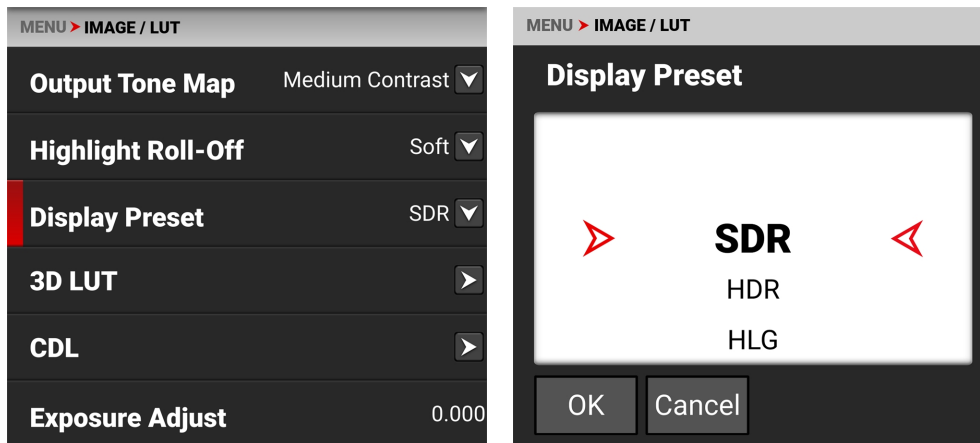

Cuando se graba en formato R3D, la cámara almacena estos datos como metadatos, que se pueden ajustar de forma no destructiva en postproducción tras la grabación.

El preajuste de pantalla permite seleccionar la gamma para la vista previa de la cámara y la salida del monitor.

Cada monitor está diseñado para mostrar utilizando una gamma específica. La mayoría de los monitores utilizan SDR. Sin embargo, algunos admiten señales gamma HDR y HLG. Selecciona la configuración de pantalla que mejor se adapte a tu monitor.

Las selecciones son:

- SDR - Rango dinámico estándar (por defecto)
- HDR - Alto rango dinámico
- HLG - Log-Gamma híbrido

El vídeo de rango dinámico estándar (SDR) describe imágenes o vídeo que utilizan una señal de curva gamma convencional.

Las imágenes de vídeo de alto rango dinámico (HDR) se graban utilizando la curva PQ SMPTE-2084. Esta tecnología captura y emite un mayor rango de luminancia que las imágenes grabadas con métodos de rango dinámico estándar (SDR).

El log-gamma híbrido (HLG) ofrece resolución HDR sin necesidad de metadatos. Esto permite que HLG se vea bien en monitores SDR y HDR.

3D LUT

Utiliza el menú 3D LUT para aplicar y gestionar las tablas de búsqueda de la cámara (LUT).

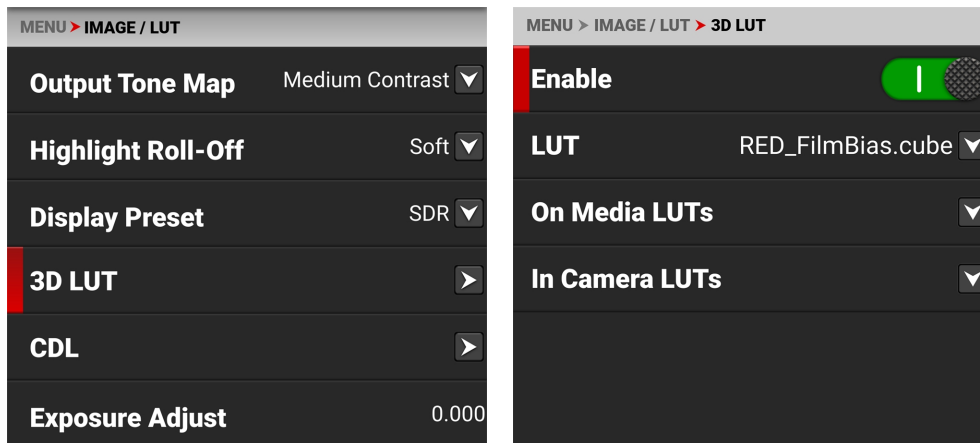

LUT

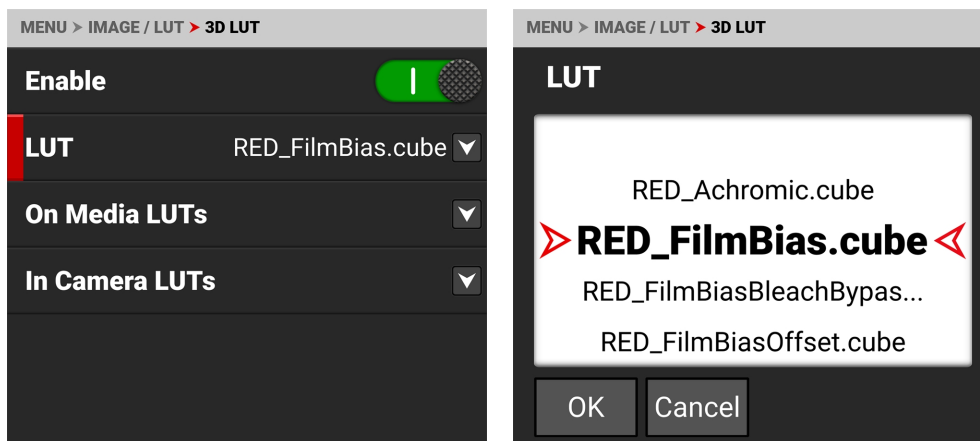

Si grabas en formato ProRes, puedes elegir codificar (bakear) de forma irreversible la LUT 3D en el archivo grabado. Para más información, consulte la [Perfil de color ProRessección](#)

Cuando grabes en formato R3D, esta LUT se guardará junto con cada clip en el que se active durante la grabación. El formato del nombre del archivo de salida para la LUT es clip_LUTNombre.cubo.

La LUT no es destructiva y es reversible cuando se graba en formato R3D.

Para aplicar un LUT 3D, siga las instrucciones a continuación:

1. Ir al **MENÚ > IMAGEN / LUT > 3D LUT > LUT** .
2. Selecciona un LUT de la lista de LUT.

EN LOS MEDIOS DE COMUNICACIÓN LUT

Para importar LUTs 3D de los medios, ir a **MENÚ > IMAGEN / LUT > 3D LUT > En los medios LUTs** .

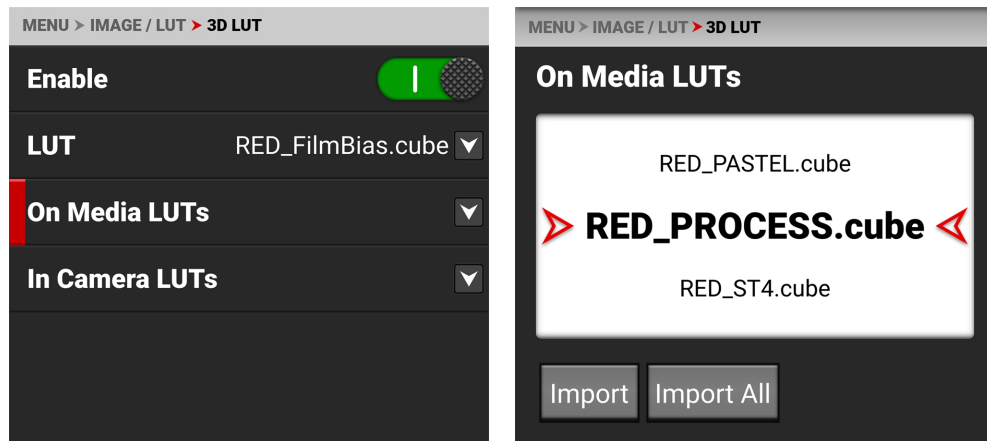

Los LUTs 3D pueden ser importados de los medios a la cámara. Al importar LUTs 3D de un soporte a la cámara, las LUTs 3D deben guardarse en la ruta raíz de su soporte, en una carpeta titulada "luts". La cámara sólo admite LUTs de 33x33x33.

Desde On Media LUTs, puedes:

- Importar el LUT 3D seleccionado de los medios de comunicación a la cámara
- Importar todos los LUTs 3D de los medios de comunicación a la cámara.

Cuando copie LUTs desde un ordenador al soporte, asegúrese de que el lector de tarjetas no está configurado como sólo lectura.

EN LA CÁMARA LUT

Para exportar y borrar los LUTs 3D almacenados en la cámara, vaya a **MENU > IMAGEN / LUT > 3D LUT > En la cámara LUTs**.

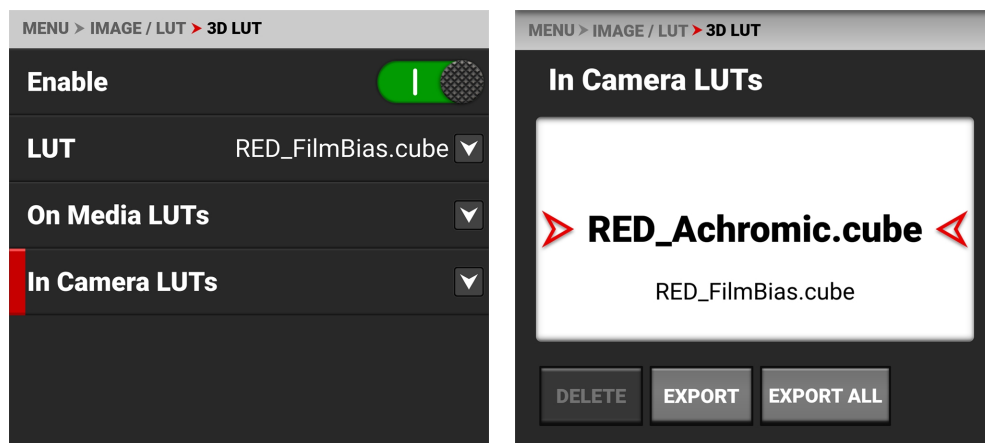

Puedes exportar los LUTs 3D almacenados en la cámara, a los medios de comunicación, para usarlos en otras cámaras. Cuando exporta LUTs 3D desde la cámara a un soporte, las LUTs 3D se guardan en una carpeta del soporte llamada "luts".

NOTA: Cuando una LUT está activa durante la grabación, la cámara guardará automáticamente la LUT junto con el clip grabado.

Desde In Camera LUTs puedes:

- Borrar un LUT 3D seleccionado de la cámara
- Exportar un LUT 3D seleccionado de la cámara a los medios de comunicación
- Exporta todos los LUTs 3D de la cámara a los medios de comunicación.

CDL

La Lista de Decisiones de Color (CDL) le permite definir el aspecto de los colores de la cámara en su proyecto.

NOTA: El menú CDL está desactivado en las cámaras monocromáticas.

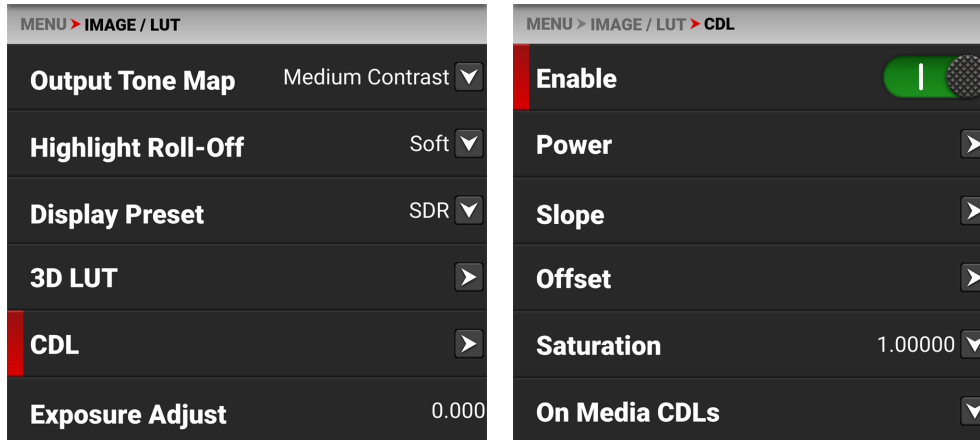

Utilice el menú CDL para:

- Habilitar las CDL
- Configurar **Potencia CDL**
- Configurar **Pendiente CDL**
- Configurar **Compensación CDL**
- Configurar **Saturación de CDL**

ADMINISTRAR LAS CDL

Utilice el menú de CDLs para importar y exportar CDLs.

Las CDL pueden ser almacenadas en la cámara o transferidas a los medios para ser compartidas con otras cámaras. Cuando se exportan CDLs de la cámara a un medio, los CDLs se guardan en una carpeta del medio llamada "cdls". Al importar CDLs desde un soporte a la cámara, los CDLs deben almacenarse en el soporte en una carpeta llamada "cdls".

Cuando grabas con un CDL en formato ProRes, el CDL se incorpora al archivo ProRes. Al grabar con un CDL en formato R3D, la cámara guarda automáticamente el archivo CDL junto con los archivos R3D.

Para exportar las CDL seleccionadas de la cámara a los medios de comunicación, consulte la [CDL en cámara](#) sección

Para importar las CDL seleccionadas de los medios a la cámara, consulte la [On Media CDL](#) sección

RESUMEN DE LA CDL

Una lista de decisiones de color (CDL) es un formato de archivo de metadatos desarrollado por la American Society of Cinematographers (ASC) para intercambiar información estándar de corrección del color entre herramientas de postproducción. Esta capa de ajuste de color no destructiva simplifica el versionado de las miradas actualizando metadatos simples sin necesidad de volver a transferir los datos de la imagen.

Las CDL son muy comunes en los flujos de trabajo de VFX porque el artista de VFX necesita tanto la toma sin graduar como el aspecto deseado. La toma sin graduar permite al artista compilar en luz verdaderamente lineal, y el aspecto deseado es necesario para confirmar que las placas individuales aún se mantienen juntas después de aplicar la graduación.

PENDIENTE, DESPLAZAMIENTO Y POTENCIA

Los tres parámetros de la curva de tono de la CDL son: Pendiente, Compensación y Potencia. Estos algoritmos permiten a la cámara modificar la imagen grabada.

- La pendiente multiplica los datos entrantes
- La compensación es la suma de los datos entrantes
- La energía es una función de potencia para los datos entrantes

Estos tres se relacionan con Gain, Lift y Gamma de las siguientes maneras:

- Pendiente = Ganancia
Gana Ajusta las mechas.
- Desplazamiento = Levantamiento
Levantamiento Aumenta el valor de los colores oscuros.
- Poder = Gamma
La gamma ajusta los tonos medios.

Estos tres se relacionan entre sí de las siguientes maneras:

Pendiente = entrada x pendiente

Offset= (entrada x pendiente) + offset

Potencia= ((entrada x pendiente) + desplazamiento) ^ potencia

La fórmula para la corrección de color ASC CDL es:

$$out = ((i \times s) + o)^p$$

donde

out es el valor del código de píxeles de color

i es el valor del código de píxeles de entrada (0=negro, 1=blanco)

s es la pendiente (cualquier número 0 o mayor, el valor nominal es 1.0)

o está compensado (cualquier número, el valor nominal es 0)

p es la potencia (cualquier número mayor que 0, el valor nominal es 1.0)

La fórmula se aplica a los tres valores de color para cada píxel usando los correspondientes números de pendiente, desplazamiento y potencia para cada canal de color.

SATURACIÓN

Un cuarto parámetro, "Saturación", se logra convirtiendo los datos de salida en un componente de Luma y Croma. La señal cromática se multiplica entonces por el parámetro "Saturación".

GRADO DE CINE Y GRADO DE VIDEO

Con Pendiente y Desplazamiento puede producir tanto una "Exposición" y "Contraste" de Grado de Película como una "Elevación" y "Ganancia" de Grado de Vídeo.

- La exposición se logra por medio de la compensación
- El contraste se logra mediante una combinación de Offset y Slope
- La ganancia se logra con Slope
- El levantamiento se logra mediante una combinación de Offset y Slope
- La gamma se consigue con el poder

POTENCIA CDL

Los ajustes de potencia CDL controlan la potencia de los datos de color rojo, verde y azul.

NOTA: Las opciones CDL están desactivadas en las cámaras monocromáticas.

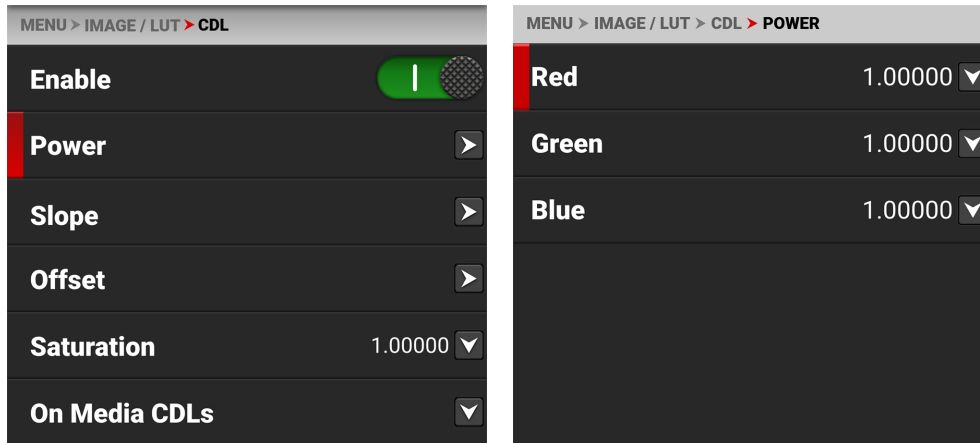

Utilice el menú Potencia CDL para ajustar la potencia de los datos CDL rojo, verde y azul.

AJUSTES DE POTENCIA CDL

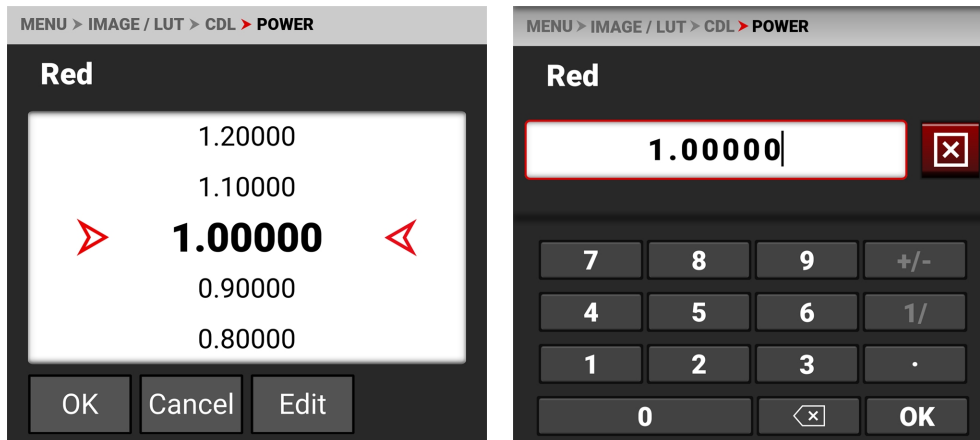

Los ajustes de potencia CDL van de 0,00000 a 4,00000. El valor predeterminado de la potencia CDL para cada color es 1,00000. El botón Editar abre el teclado donde puede introducir un valor específico de Potencia CDL.

PENDIENTE CDL

Los ajustes de Pendiente CDL multiplican los datos RGB entrantes.

NOTA: Las opciones CDL están desactivadas en las cámaras monocromáticas.

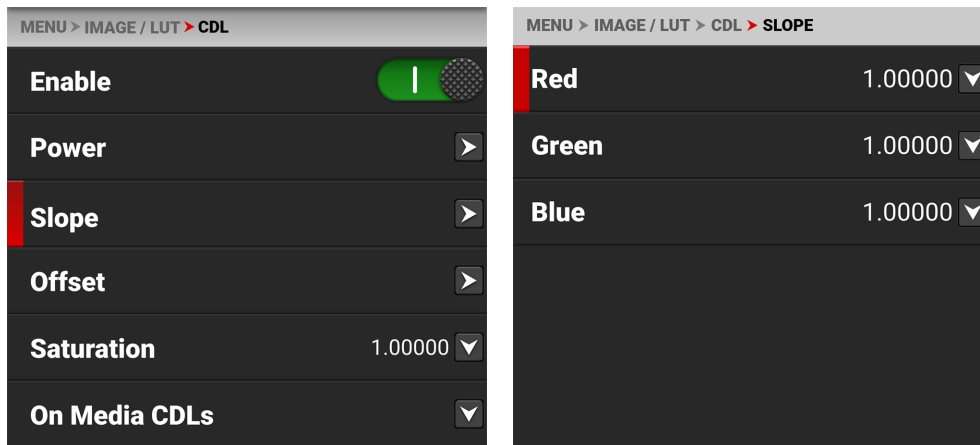

Utilice el menú Pendiente CDL para ajustar la pendiente de las señales roja, verde y azul.

AJUSTES DE PENDIENTE

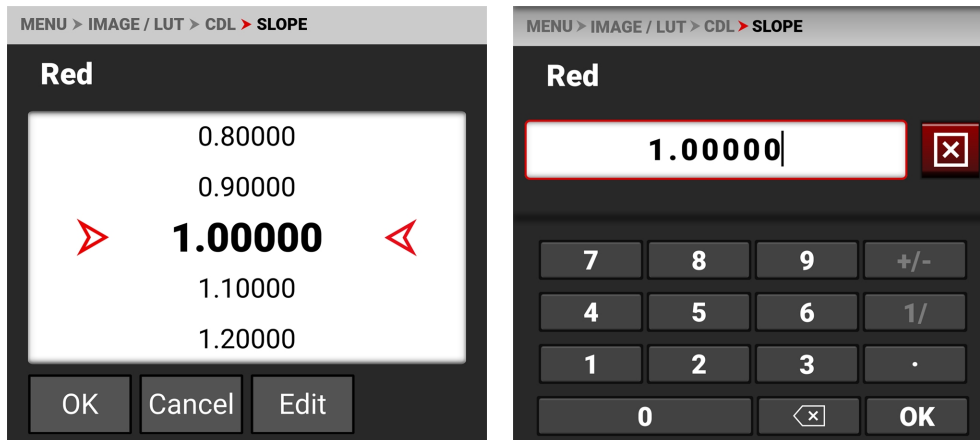

Los ajustes de Pendiente CDL van de 0,00000 a 2,00000. La configuración por defecto de la Pendiente CDL es 1.00000. El botón Editar abre un teclado en el que puede introducir un valor específico de Pendiente CDL.

COMPENSACIÓN CDL

Los ajustes de Offset CDL controlan el offset de los datos de color RGB.

NOTA: Las opciones CDL están desactivadas en las cámaras monocromáticas.

El menú LCD de la cámara para el desplazamiento CDL:

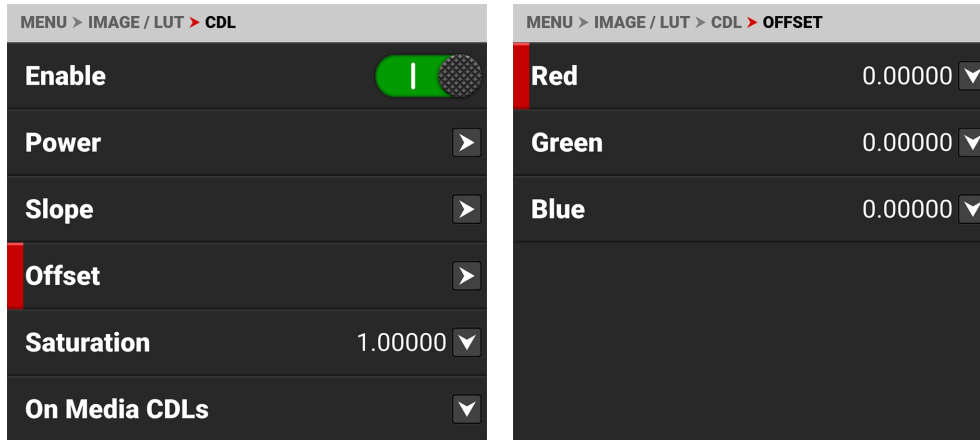

Utilice el menú Offset CDL para ajustar el offset de la **Pendiente CDL** para los datos CDL Rojo, Verde y Azul.

DESPLAZAMIENTOS ROJO, VERDE Y AZUL

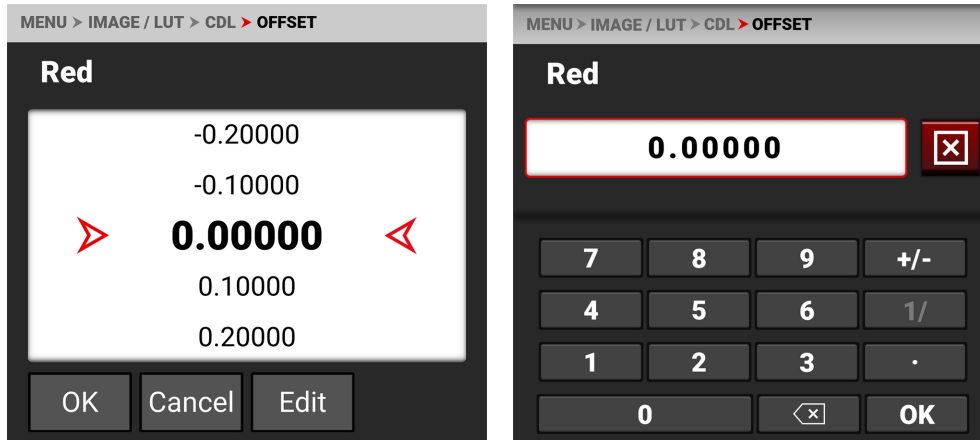

Estos ajustes de Offset CDL van de -1.00000 a 1.00000. La configuración por defecto de CDL Offset para cada uno es 0.00000. El botón Editar abre el teclado, donde puede introducir un valor específico de Desplazamiento CDL.

SATURACIÓN DE CDL

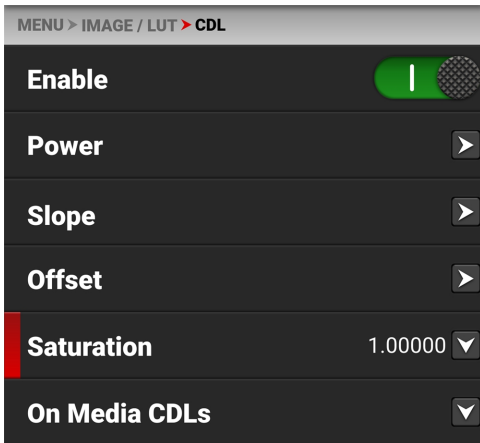

Los ajustes de Saturación CDL controlan la intensidad de los datos de color.

NOTA: Las opciones CDL están desactivadas en las cámaras monocromáticas. Utilice el menú Saturación CDL para ajustar la intensidad del color de la imagen.

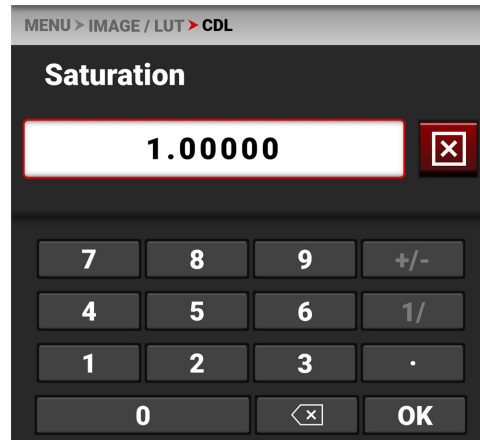
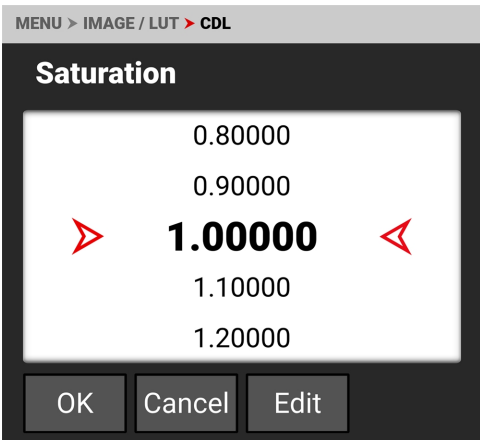

Los ajustes de Saturación CDL van de 0,00000 a 4,00000. El ajuste por defecto de Saturación CDL es 1.00000. El botón Editar abre un teclado en el que puede introducir un valor específico de Saturación CDL.

ON MEDIA CDL

Utilice CDLs en soporte para importar CDLs del soporte a la cámara.

NOTA: Las opciones CDL están desactivadas en las cámaras monocromáticas.

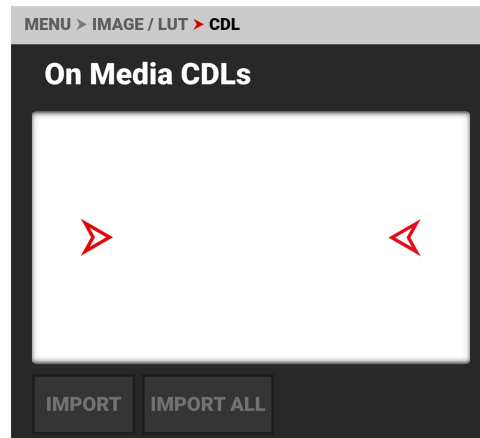
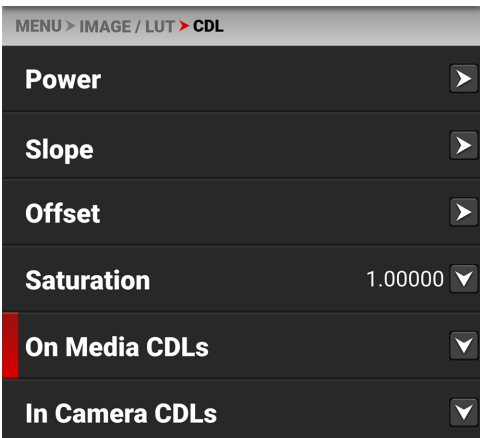

Al importar CDLs desde un soporte a la cámara, los CDLs se guardan en una carpeta de la cámara llamada "cdls".

Desde CDLs En Soporte puede importar un CDL seleccionado desde el soporte a la cámara, o puede importar todos los CDLs desde el soporte a la cámara.

Cuando copie CDL desde un ordenador al soporte, asegúrese de que el lector de tarjetas no está configurado en Sólo lectura.

CDL EN CÁMARA

Utilice CDLs en cámara para exportar CDLs desde la cámara al soporte. También puede seleccionar qué CDL almacenada desea aplicar a la cámara.

NOTA: Las opciones CDL están desactivadas en las cámaras monocromáticas.

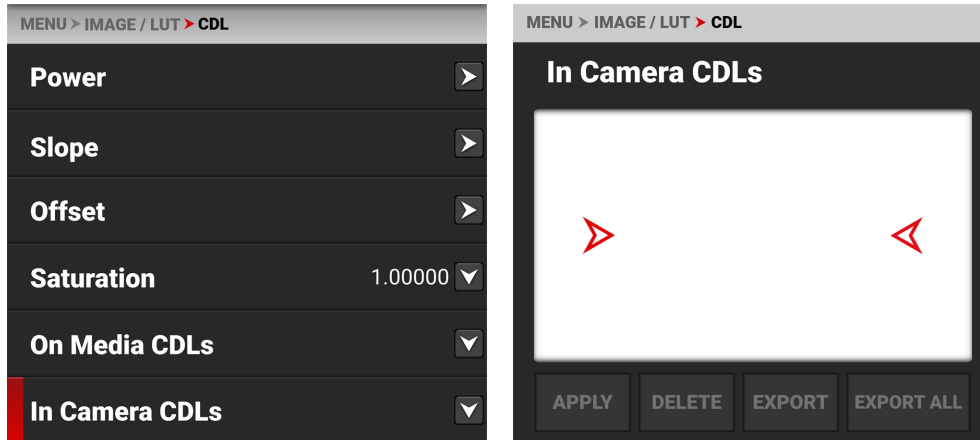

Al exportar CDLs desde la cámara al soporte, los CDLs se guardan en una carpeta del soporte llamada "cdls".

Desde CDLs en cámara, puede aplicar el CDL seleccionado a la cámara, eliminar el CDL seleccionado de la cámara, exportar el CDL seleccionado de la cámara al soporte, o exportar todos los CDLs de la cámara al soporte.

AJUSTE DE LA EXPOSICIÓN

Utilice el ajuste de exposición para ajustar manualmente el nivel de exposición de los tonos medios.

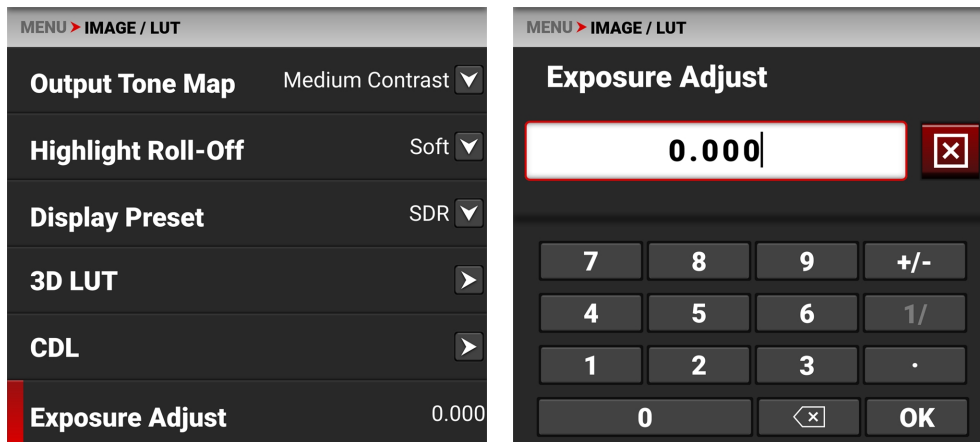

El rango de ajuste de la exposición es de -8.000 a 8.000. El valor por defecto es 0,000.

El ajuste de exposición permite ajustar los niveles de exposición de los tonos medios conservando las altas luces y las sombras, incluso cuando se modifican sustancialmente. El ajuste de exposición se expresa en términos de valor de exposición relativo (EV), donde cada unidad representa un cambio de 1 parada en el nivel de exposición de medios tonos.

MENÚ DE CONFIGURACIÓN DEL PROYECTO

El menú de Configuración del Proyecto contiene los principales ajustes de configuración de grabación de la cámara.

En el menú de la pantalla táctil Onboard LCD, pulse Configuración del proyecto:

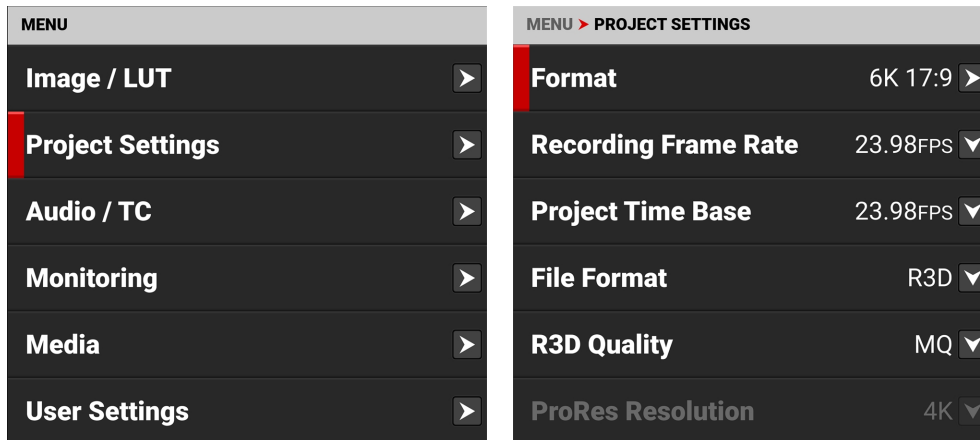

Utilice el menú Ajustes del proyecto para configurar los ajustes de grabación:

ELEMENTOS	DETALLES
Formato	El tamaño del área capturada por el sensor
Velocidad de Recuadro en Grabación	Fotogramas grabados por segundo
Base temporal del proyecto	La tasa de reproducción de imágenes
Formato de archivo	Formatos de archivo R3D o ProRes
Calidad R3D	Nivel de compresión del archivo de imagen grabado
Resolución ProRes	Resolución del archivo de imagen ProRes grabado
Códec ProRes	Selección del códec ProRes
Perfil de color ProRes	Ajustes RWG / Log3G10 o Imagen / LUT
Pre-Record	Activar y configurar un clip de pregrabación
Modo de grabación	Selecciona el modo Movimiento o Timelapse
Timelapse	Tiempo de intervalo y fotogramas por intervalo
Límite del marco	Activación, fotogramas y duración de la reproducción
Pizarra	Introduzca el ID de cámara, la posición de cámara, el operador de cámara, la escena, el plano, la toma, la producción, el director, el director de fotografía y la unidad.

FORMATO

Utilice el ajuste Formato para designar qué parte del sensor debe utilizar la cámara para capturar imágenes.

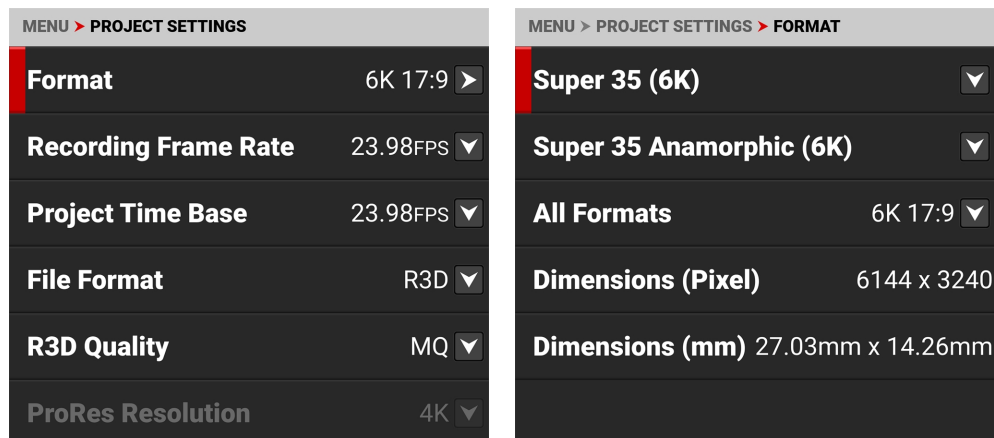

Utilice el menú Formato para configurar los ajustes del área de captura del sensor de la cámara:

ARTÍCULOS	DETALLES
Super 35 (6K)	Seleccione entre las áreas de captura del sensor Super 35
Super 35 Anamórfico (6K)	Seleccione entre las áreas de captura del sensor anamórfico Super 35
Todos los formatos	Seleccione entre todas las áreas de captura del sensor
Dimensiones (píxeles)	Muestra las dimensiones del formato seleccionado en píxeles
Dimensiones (mm)	Muestra las dimensiones del formato seleccionado en milímetros.

Las relaciones de aspecto disponibles vienen determinadas por la resolución seleccionada. El formato por defecto es 6K 17:9.

Al bajar la resolución en el menú Formato, sólo se utiliza una parte del sensor. La cámara no reduce la escala del formato 6K 17:9 al grabar RAW.

SUPER 35 (6K)

Utilice el ajuste de formato Super 35 (6K) para designar qué parte del sensor debe utilizar la cámara para capturar imágenes.

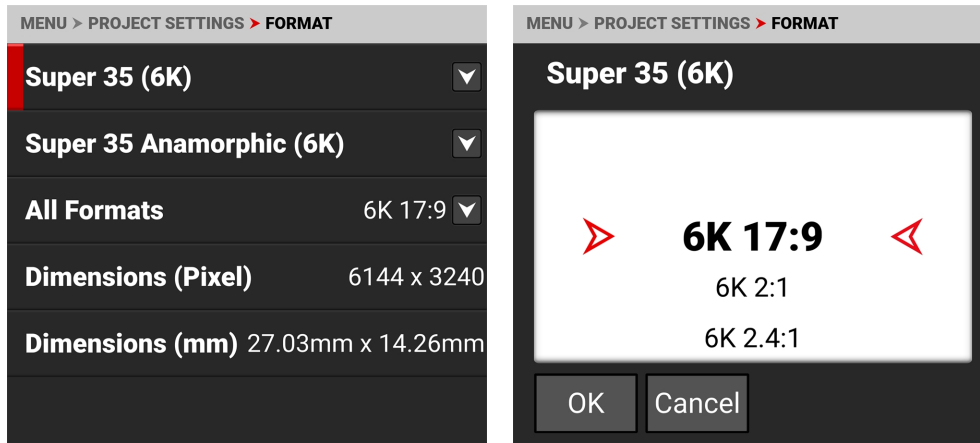

Las relaciones de aspecto disponibles vienen determinadas por la resolución seleccionada.

Al bajar la resolución de la cámara, sólo se utiliza una parte del sensor. La cámara no reduce la escala del formato 6K 17:9 al grabar RAW.

ESPECIFICACIONES DEL FORMATO SUPER 35 (6K)

Esta tabla contiene las dimensiones del área del sensor en Píxeles y en Milímetros utilizada por cada formato Super 35 (6K).

El formato por defecto es 6K 17:9.

FORMATO	DIMENSIÓN (PÍXELES)		DIMENSIONES (MM)		
	Anchura	Altura	Anchura	Altura	Diagonal
6K 17:9	6144	3240	27.03	14.26	30.56
6K 2:1	6144	3072	27.03	13.52	30.22
6K 2.4:1	6144	2592	27.03	11.40	29.34
6K 16:9	5760	3240	25.34	14.26	29.08
6K 1:1	3240	3240	14.26	14.26	20.17

SUPER 35 ANAMÓRFICO (6K)

Utilice el ajuste Formato Anamórfico Super 35 para designar qué parte del sensor debe utilizar la cámara para capturar imágenes.

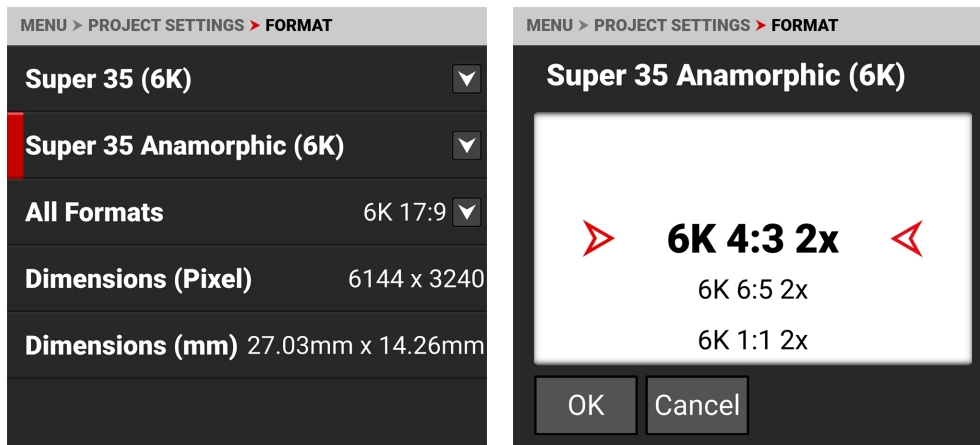

Las relaciones de aspecto disponibles vienen determinadas por la resolución seleccionada.

Al bajar la resolución de la cámara, sólo se utiliza una parte del sensor. La cámara no reduce la escala del formato 6K 17:9 al grabar RAW.

ESPECIFICACIONES DEL FORMATO SUPER 35 ANAMÓRFICO (6K)

Esta tabla contiene las dimensiones efectivas del área del sensor en Píxeles y en Milímetros utilizadas por cada formato Super 35 Anamórfico (6K).

El ajuste por defecto es 6K 4:3 2x.

FORMATO	DIMENSIÓN (PÍXELES)		DIMENSIÓN DE-SQUEEZED (PÍXELES)		DIMENSIONES (MM)		
	ANCHURA	ALTURA	ANCHURA	ALTURA	ANCHURA	ALTURA	DIAGONAL
6K 4:3 2x	4320	3240	8640	3240	19.01	14.26	23.76
6K 6:5 2x	3888	3240	7776	3240	17.11	14.26	22.27
6K 1:1 2x	3240	3240	6480	3240	14.26	14.26	20.17
6K 3:2 1,8x	4860	3240	8748	3240	21.38	14.26	25.70
6K 4:3 1,8x	4320	3240	7776	3240	19.01	14.26	23.76
6K 3:2 1,6x	4860	3240	7776	3240	21.38	14.26	25.70
6K 16:9 1,5x	5760	3240	8640	3240	25.34	14.26	29.08
6K 17:9 1.3x	6144	3240	8192	3240	27.03	14.26	30.56
6K 17:9 1,25x	6144	3240	7680	3240	27.03	14.26	30.56

TODOS LOS FORMATOS

Utilice el ajuste Todos los formatos para seleccionar entre todos los formatos posibles para designar qué parte del sensor debe utilizar la cámara para capturar imágenes.

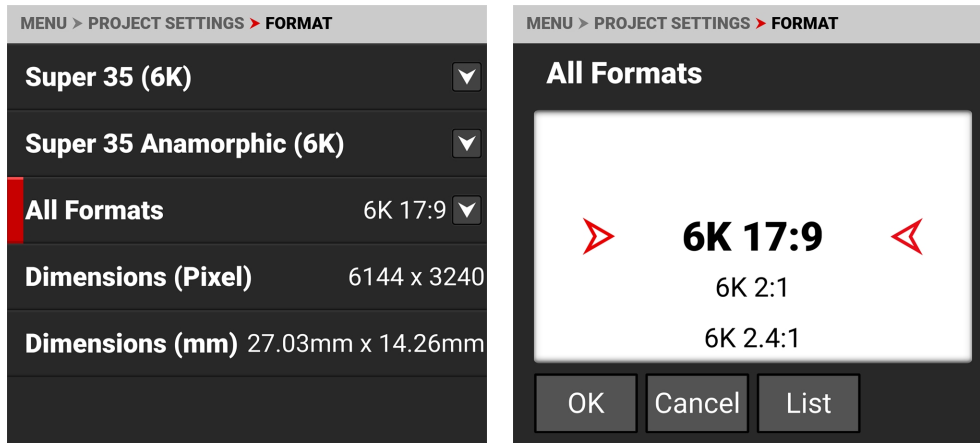

Las relaciones de aspecto disponibles vienen determinadas por la resolución seleccionada.

Al bajar la resolución de la cámara, sólo se utiliza una parte del sensor. La cámara no reduce la escala del formato 6K 17:9 al grabar RAW.

ESPECIFICACIONES DE FORMATO

Esta tabla contiene las dimensiones del área del sensor en Píxeles y en Milímetros utilizadas por todos los formatos de cámara. El ajuste por defecto es 6K 17:9.

FORMATO	DIMENSIÓN (PÍXELES)		DIMENSIONES (MM)		
	ANCHURA	ALTURA	ANCHURA	ALTURA	DIAGONAL
6K 17:9	6144	3240	27.03	14.26	30.56
6K 2:1	6144	3072	27.03	13.52	30.22
6K 2.4:1	6144	2592	27.03	11.40	29.34
6K 16:9	5760	3240	25.34	14.26	29.08
6K 1:1	3240	3240	14.26	14.26	20.17
6K 4:3 2x	4320	3240	19.01	14.26	23.76
6K 6:5 2x	3888	3240	17.11	14.26	22.27
6K 1:1 2x	3240	3240	14.26	14.26	20.17
6K 3:2 1,8x	4860	3240	21.38	14.26	25.70
6K 4:3 1,8x	4320	3240	19.01	14.26	23.76
6K 3:2 1,6x	4860	3240	21.38	14.26	25.70
6K 16:9 1,5x	5760	3240	25.34	14.26	29.08
6K 17:9 1.3x	6144	3240	27.03	14.26	30.56
6K 17:9 1,25x	6144	3240	27.03	14.26	30.56
5K 17:9	5120	2700	22.53	11.88	25.47
5K 16:9	4800	2700	21.12	11.88	24.23
4K 17:9	4096	2160	18.02	9.50	20.37
4K 16:9	3840	2160	16.90	9.50	19.39
2K 17:9	2048	1080	9.01	4.75	10.19

VELOCIDAD DE RECUADRO EN GRABACIÓN

Use la Velocidad de cuadros de grabación para seleccionar la velocidad de cuadros de grabación (también conocida como la tasa de cuadros de captura).

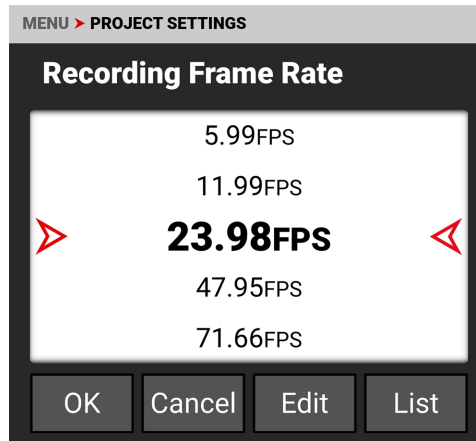
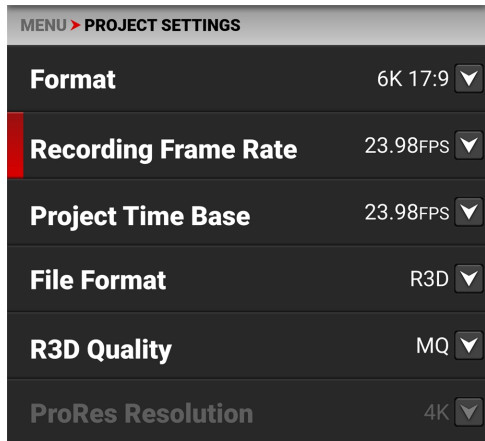

La velocidad de cuadros de grabación es el número de cuadros por segundo (FPS) que se graban. La frecuencia de grabación de cuadro es diferente del tiempo base del proyecto, que es la velocidad a la que el metraje se reproducirá. Los valores inferiores a la base de tiempo del proyecto darán como resultado un sub-ranking (reproducción a cámara rápida) y los valores superiores a la base de tiempo del proyecto darán como resultado un sobre-ranking

(reproducción a cámara lenta).

Puede pulsar **EDITAR** para cambiar manualmente los valores del menú Velocidad de grabación.

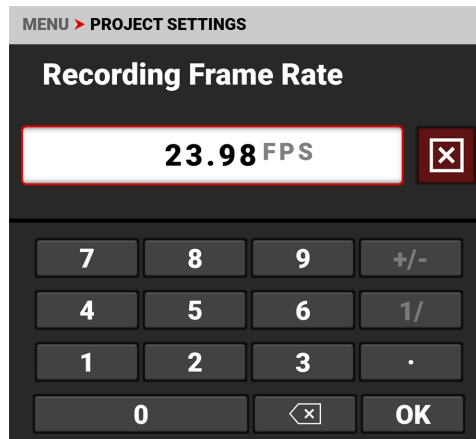
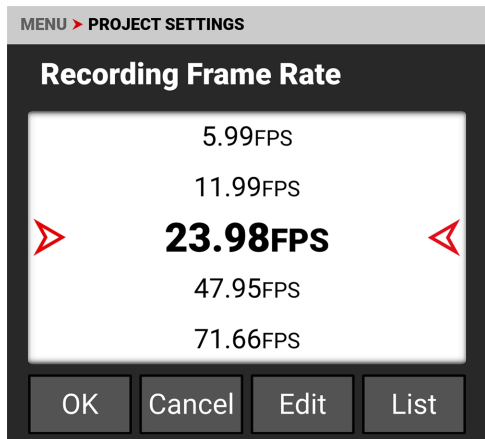

Puede pulsar **LISTAR** para elegir los valores que desea mostrar en la lista del menú.

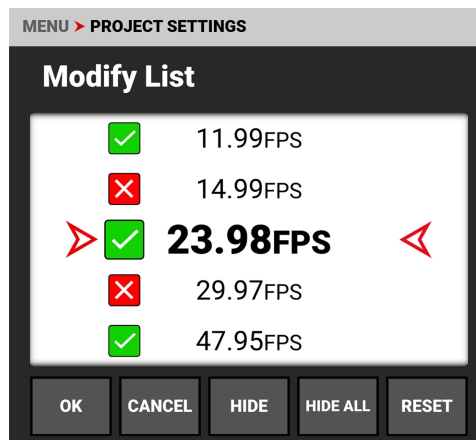
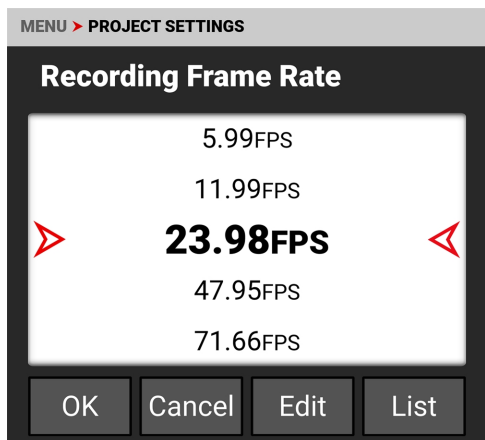

La velocidad de fotogramas máxima para cada formato está determinada por **Base temporal del proyecto** y **Formato**.

Cuando selecciona una Base de Tiempo de Proyecto, la cámara selecciona automáticamente una Frecuencia de Cuadro de Grabación y una Calidad R3D (cuando sea posible). Debe cambiar la Velocidad de Fotogramas de Grabación y la Calidad R3D después de la Base de Tiempo del Proyecto para seleccionar un ajuste diferente.

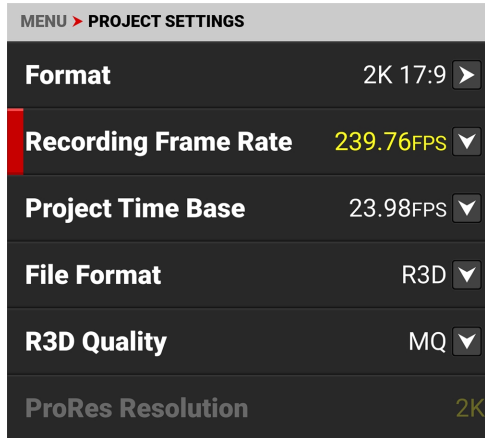

Una velocidad de fotogramas de grabación resaltada en amarillo hará que la reproducción se produzca a una velocidad de fotogramas diferente a la de la grabación original, y grabará audio a velocidad variable.

FORMATOS Y FRECUENCIAS DE IMAGEN

Esta tabla enumera las frecuencias de imagen máximas de grabación de la cámara. Estas velocidades se basan en un ajuste de Base de tiempo del proyecto de 24 fotogramas por segundo (24 FPS).

FORMATO	FPS
6K 17:9	80
6K 2:1	84
6K 2.4:1	100
6K 16:9	80
6K 1:1	80
5K 17:9	96
5K 16:9	96
4K 17:9	120
4K 16:9	120
2K 17:9	240

BASE TEMPORAL DEL PROYECTO

Utilice el ajuste Base de tiempo del proyecto para elegir la velocidad de reproducción de las secuencias grabadas.

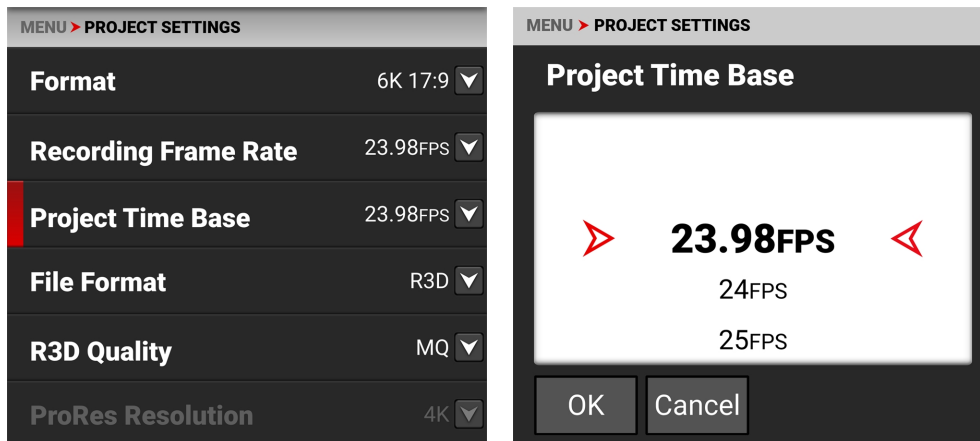

Están disponibles las siguientes bases temporales de proyectos:

- 23,98 FPS (predeterminado) - 25,00 FPS - 30,00 FPS - 59,94 FPS
- 24,00 FPS - 29,97 FPS - 50,00 FPS - 60,00 FPS

Cuando se selecciona la Base de Tiempo del Proyecto, cambia la Frecuencia de Cuadro de Grabación al mismo ajuste (cuando sea posible).

Cuando se cambia el Formato, la Frecuencia de Cuadro de Grabación y la Base de Tiempo del Proyecto no se actualizan automáticamente. Debe seleccionar la Base de tiempo del proyecto después de cambiar la configuración del Formato.

NOTA: Cuando la frecuencia de fotogramas de grabación se ajusta a una velocidad superior a la de la base de tiempo del proyecto, el audio se graba como audio de velocidad variable (consulte [Audio / Menú TC](#)).

FORMATO DE ARCHIVO

Utilice Formato de Archivo para seleccionar el formato que la cámara utiliza para grabar los archivos de imagen.

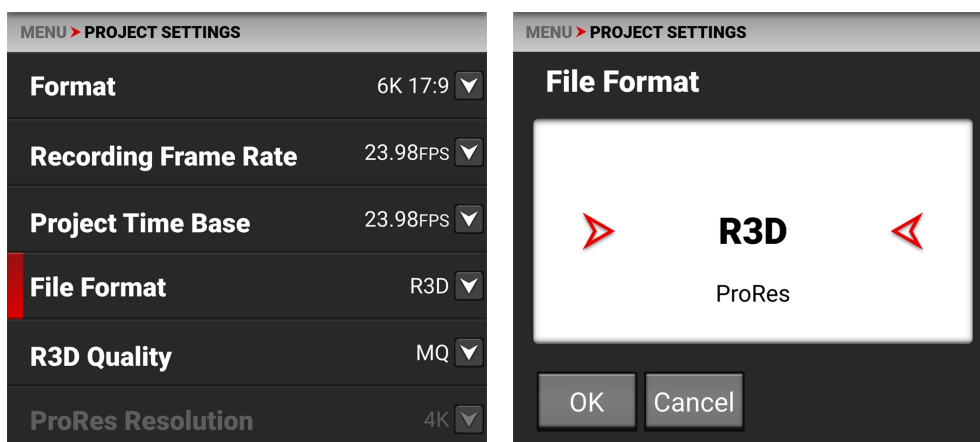

Cuando se cambia el formato de archivo, un mensaje le advierte que la cámara debe ser reiniciada para completar el cambio:

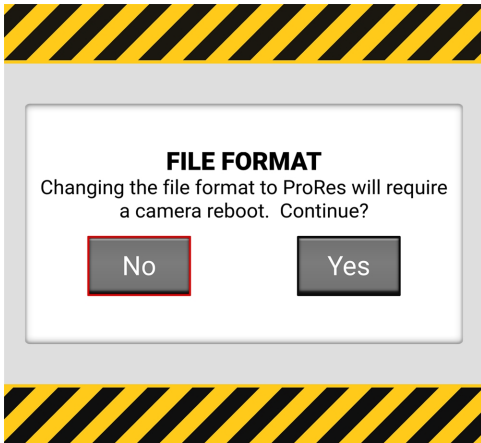

FORMATO DE ARCHIVO R3D REDCODE

El formato de archivo RED R3D graba las imágenes en un formato RAW comprimido. En comparación con Apple ProRes, los datos RAW de REDCODE no incorporan ajustes de imagen como ISO, saturación o LUTs, lo que permite una mayor flexibilidad en los flujos de trabajo de posprocesamiento sin reducir la calidad de la imagen o el rango dinámico. En cambio, los archivos R3D almacenan los ajustes de la imagen como metadatos. Puede abrir y procesar archivos R3D con REDCINE-X PRO o con un software de edición no lineal (NLE) compatible con el SDK de RED.

R3D es el formato de archivo por defecto de la cámara.

FORMATO APPLE PRORES

Esta sección proporciona información general sobre la grabación de archivos Apple ProRes con la cámara, incluyendo:

- La frecuencia de imagen máxima de grabación en ProRes es de 120 fotogramas por segundo (FPS).
- Los archivos QuickTime tienen los mismos metadatos que los archivos REDCODE RAW. Los metadatos son por clip, y no por cuadro.
- Puedes seleccionar un **Formato** en el **Menú de configuración del proyecto** y la cámara lo escalará a la resolución lente que selecciones en **Resolución ProRes**.
- La grabación de archivos ProRes 4K requiere formatos 4K y superiores en 17:9. En ProRes, los formatos inferiores a 4K se grabarán automáticamente como 2K o HD.
- Para más información sobre Apple ProRes, incluyendo las tasas de datos de cada códec, consulta el **Libro Blanco de Apple ProRes**.

DESCRIPCIÓN DE APPLE PRORES

La siguiente tabla describe cada uno de los códecs Apple ProRes compatibles.

NOMBRE	MUESTREO CROMÁTICO	VELOCIDAD DE DATOS
ProRes 4444 XQ	Y' Cb _{Cr} +α 4:4:4:4	1697 Mbps en 4K 17:9 y 24 FPS
ProRes 4444	Y' Cb _{Cr} +α 4:4:4:4	1131 Mbps a 4K 17:9 y 24 FPS
ProRes 422 HQ	Y' Cb _{Cr} 4:2:2	754 Mbps en 4K 17:9 y 24 FPS
ProRes 422	Y' Cb _{Cr} 4:2:2	503 Mbps a 4K 17:9 y 24 FPS
ProRes 422 LT	Y' Cb _{Cr} 4:2:2	350 Mbps a 4K 17:9 y 24 FPS

ESTRUCTURA DE ARCHIVO DE LOS ARCHIVOS APPLE PRORES GRABADOS

Cuando se graba con R3D + ProRes Proxy, ésta es la estructura de los archivos grabados en el soporte:

- Carpeta .RDM
 - Carpeta .RDC
 - .mov
 - .R3D
 - .rtn (archivo Miniatura RED)

NOTA: La cámara crea múltiples archivos .mov, de forma similar a como la cámara crea múltiples archivos R3D.

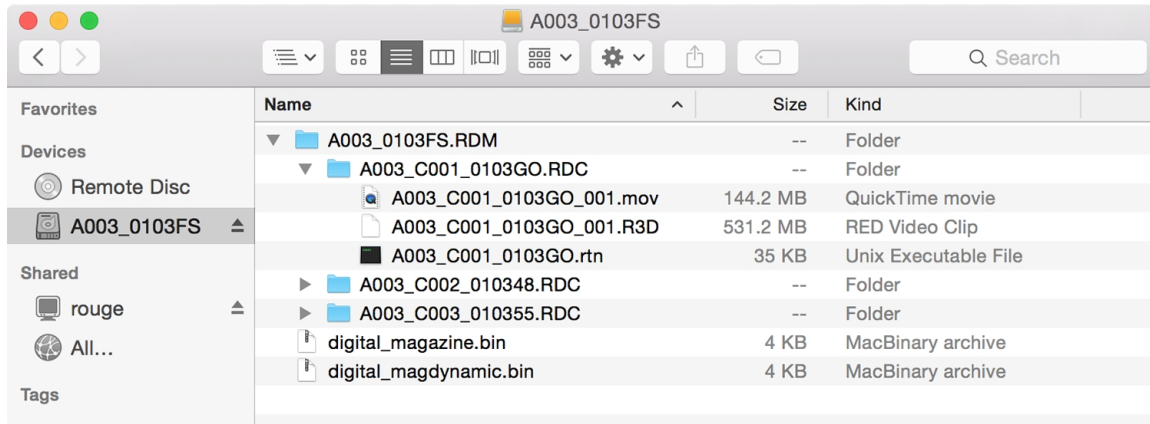

Cuando se graba en formato ProRes, ésta es la estructura de los archivos grabados en el soporte:

- Carpeta .RDM
 - Carpeta .RDC
 - .mov

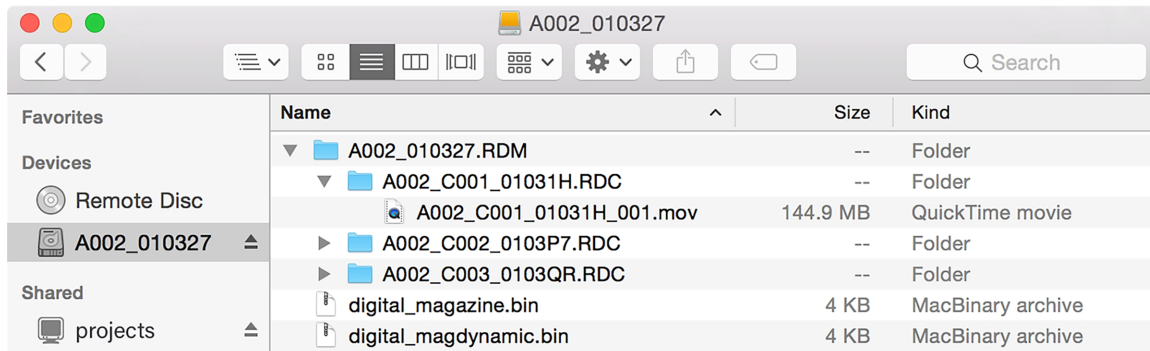

CALIDAD R3D

Utilice Calidad R3D para seleccionar la velocidad de datos R3D que utiliza la cámara para grabar los archivos de imagen.

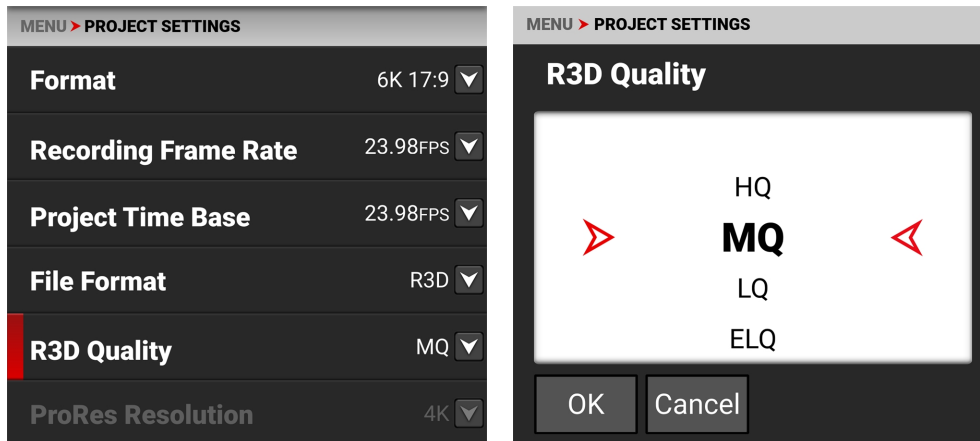

Las selecciones de Calidad R3D incluyen:

- HQ - Alta velocidad de datos y menos tiempo de grabación
- MQ - Velocidad de datos media (por defecto) y mayor tiempo de grabación
- LQ - Baja velocidad de datos y largo tiempo de grabación
- ELQ - Velocidad de datos más baja y mayor tiempo de grabación

Para escenas de alta complejidad, VFX y fotogramas de flujos de trabajo en movimiento, RED recomienda el ajuste HQ. Para cine (no VFX) y TV de gama alta, RED recomienda el ajuste MQ. Para televisión, contenidos online, documentales y entrevistas, RED recomienda el ajuste LQ. El modo de compresión ELQ proporciona casi un 50% más de tiempo de grabación que LQ, y RED recomienda utilizar ELQ para escenas en las que la complejidad es baja o la resolución de entrega final es inferior a la resolución de adquisición (downsampling).

TASAS DE DATOS DE CALIDAD R3D

FORMATO	24P HQ	24P MQ	24P LQ	24P ELQ
6K 17:9	239 MB/s	168 MB/s	105 MB/s	65 MB/s

RESOLUCIÓN PRORES

Cuando activas ProRes como **Formato de archivo**, puedes seleccionar la resolución ProRes.

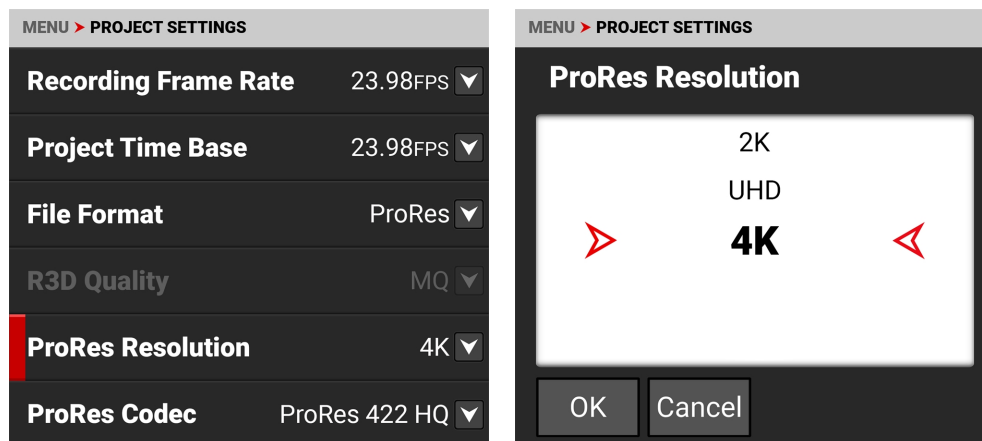

Las selecciones de resolución ProRes incluyen:

- HD (16:9)
- 2K (17:9)
- UHD (16:9)
- 4K (17:9, por defecto).

La cámara reducirá la escala para alcanzar la resolución ProRes seleccionada cuando las relaciones de aspecto de tu formato y la resolución ProRes no coincidan. Se recomienda rodar en 4K o 2K ProRes cuando el formato sea 17:9, y en UHD o HD cuando el formato sea 16:9.

CÓDEC PRORES

Cuando activas ProRes como **Formato de archivo** puedes seleccionar el Codec ProRes.

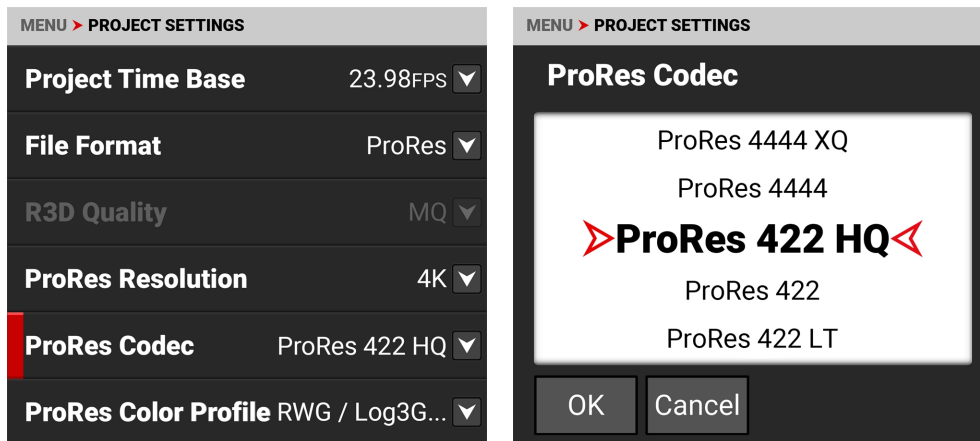

Las selecciones de códec ProRes incluyen:

- ProRes 4444 XQ
- ProRes 4444
- ProRes 422 HQ
- ProRes 422
- ProRes 422 LT

NOTA: Algunas selecciones de códec ProRes no están disponibles en todas las frecuencias de cuadro.

PERFIL DE COLOR PRORES

Cuando activas ProRes como **Formato de archivo**, puedes seleccionar el perfil de color.

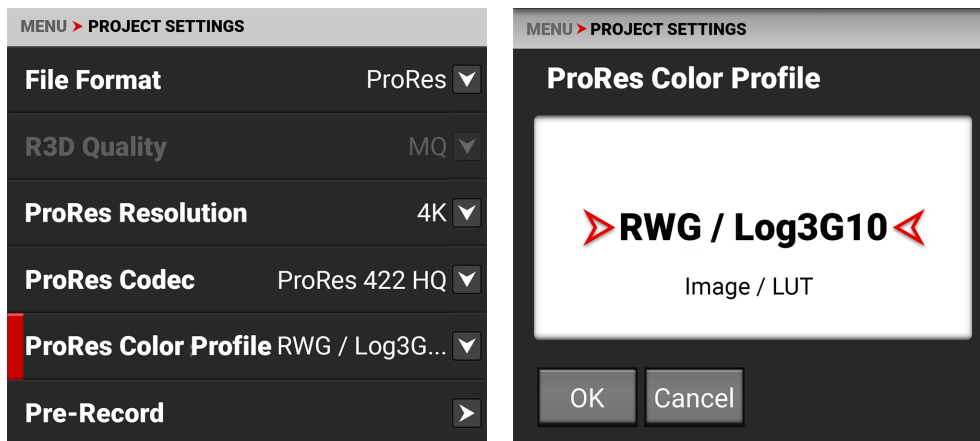

Los ajustes del perfil de color ProRes incluyen:

- RWG/Log3G10 - Espacio de color REDWideGamutRGB y curva gamma Log3G10
- Imagen / LUT - Aplica todos los ajustes de Imagen / LUT para **Espacio de color de salida**, **Preselección de pantalla**, **3D LUT** y **CDL**.

NOTA: Todos los ajustes del perfil de color ProRes se hornean en los ajustes ISO y de balance de blancos.

PRE-RECORD

Utilice el menú Pregrabación para activar o desactivar la pregrabación y para ajustar la duración del clip pregrabado.

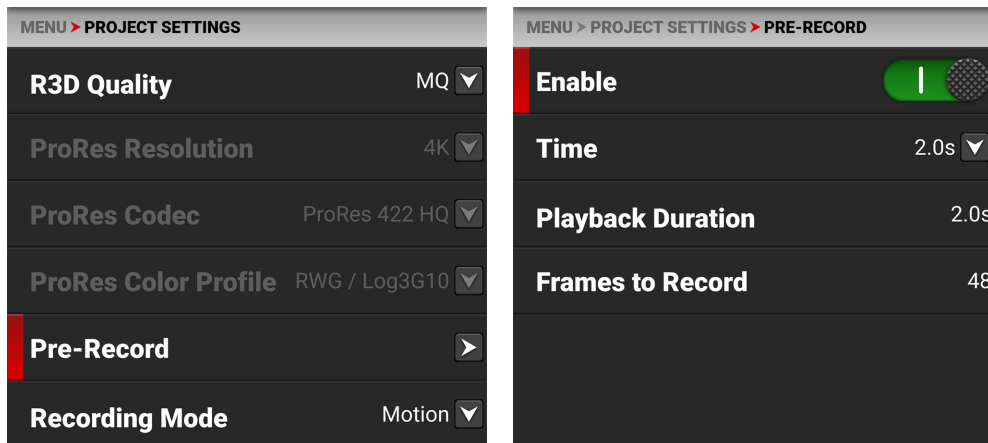

La Pre-Grabación te permite capturar imágenes continuamente en una pequeña cantidad de memoria mientras esperas para empezar a grabar. Esto le permite capturar acontecimientos inesperados, como una ballena saltando al agua o un atleta marcando un gol. Cuando termines de grabar, el clip pregrabado se añade al principio de la grabación.

Puedes configurar el clip de pregrabación para que grabe desde medio segundo hasta 30 segundos, en función del formato, el tipo de archivo, la resolución y la calidad. El ajuste por defecto es de 2 segundos en la Base de Tiempo de Proyecto por defecto de 23.98 FPS.

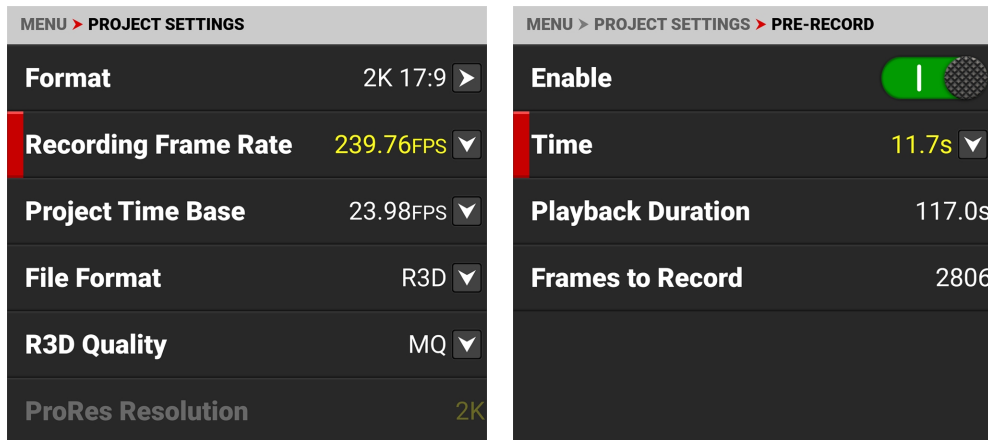

Cuando el tiempo de pregrabación seleccionado no es posible en el formato seleccionado, el tiempo más cercano disponible se mostrará en **amarillo**.

Para obtener más información, consulte [Contenido previo a la grabación](#).

ACTIVAR

Seleccione Activar para activar o desactivar la pregrabación.



TIEMPO

Seleccione Tiempo para elegir o introducir el número de segundos a pregrabar.

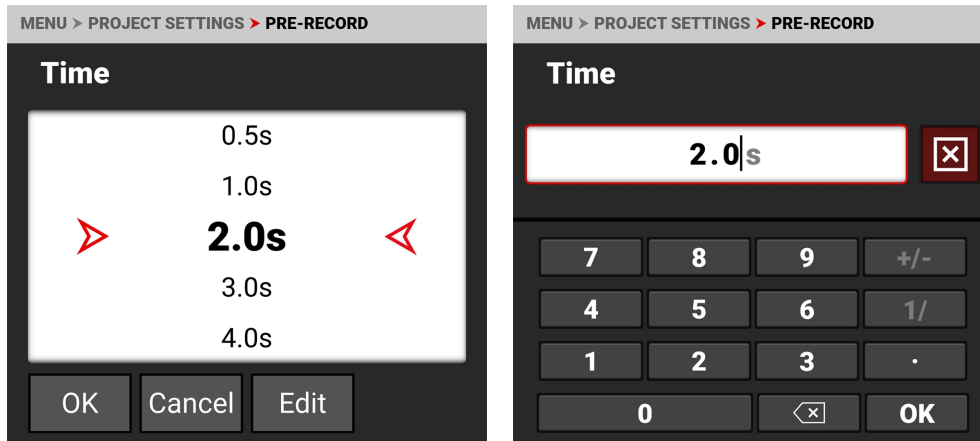

Quando selecciona un valor de Tiempo mayor que el que permiten los ajustes actuales, la cámara cambia el valor de Tiempo al valor máximo que puede soportar y resalta el valor en **amarillo**.

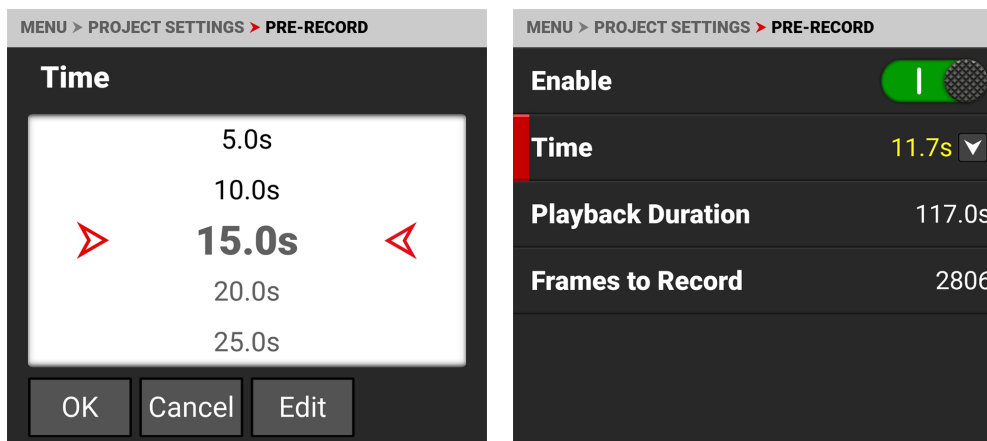

DURACIÓN DE LA REPRODUCCIÓN

Duración de reproducción muestra la duración en segundos que durará el clip de pregrabación en reproducción.

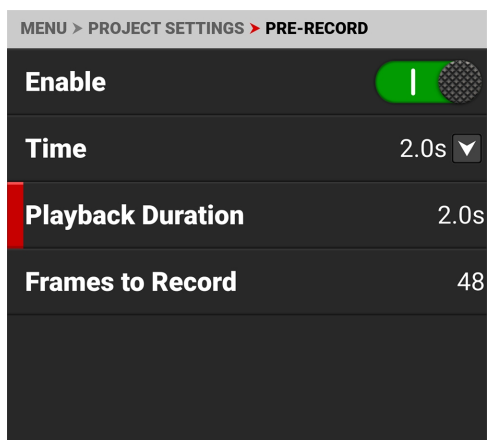

FOTOGRAMAS A GRABAR

Fotogramas a grabar muestra el número de fotogramas que contendrá el clip pregrabado con la configuración actual.

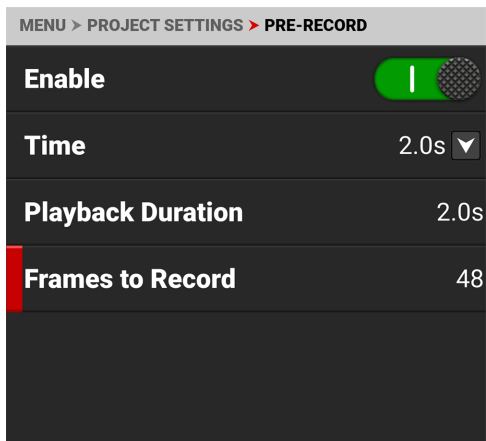

MODO DE GRABACIÓN

Utilice el Modo Grabación para seleccionar entre grabación en movimiento normal o grabación timelapse.

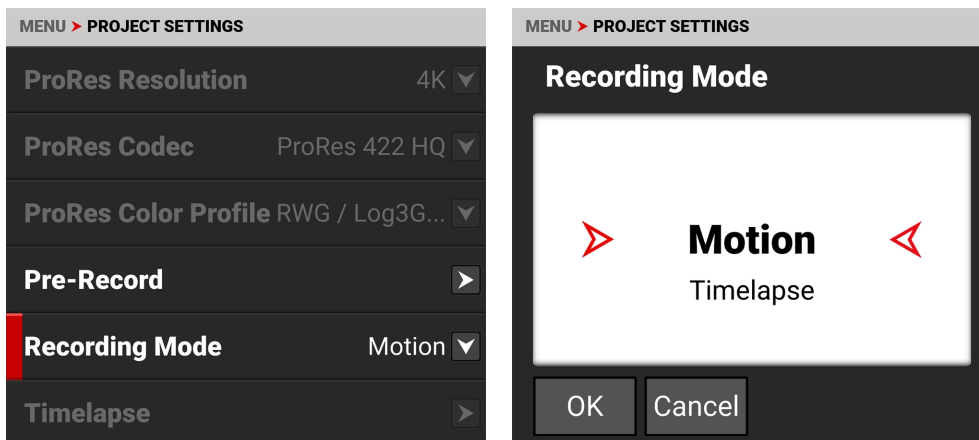

Al seleccionar Timelapse, se activa la opción Timelapse en el menú.

TIMELAPSE

Utilice Timelapse para seleccionar los ajustes de timelapse.

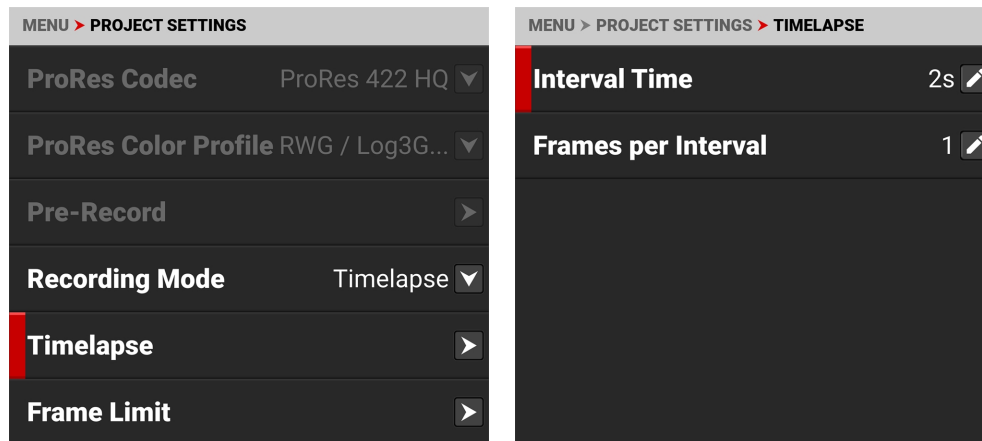

Desde Timelapse puede seleccionar el tiempo de intervalo entre el grupo de fotografías por intervalo, y puede seleccionar el número de fotografías capturados por intervalo.

TIEMPO DE INTERVALO

Seleccione Tiempo de intervalo para introducir el tiempo transcurrido entre el grupo de fotografías por intervalo.

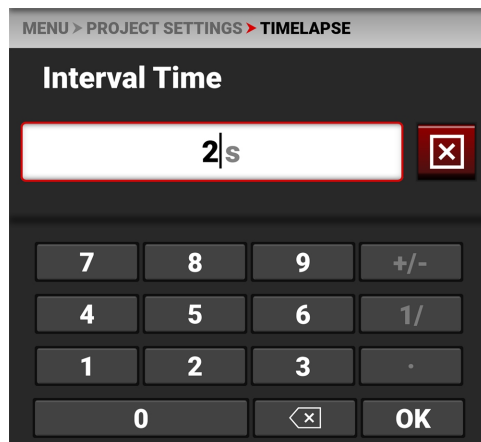

Por ejemplo:

60s = 1 minuto

3600s = 1 hora

86400s = 1 día

FOTOGRAMAS POR INTERVALO

Seleccione Fotogramas por intervalo para introducir el número de fotogramas a grabar por intervalo.

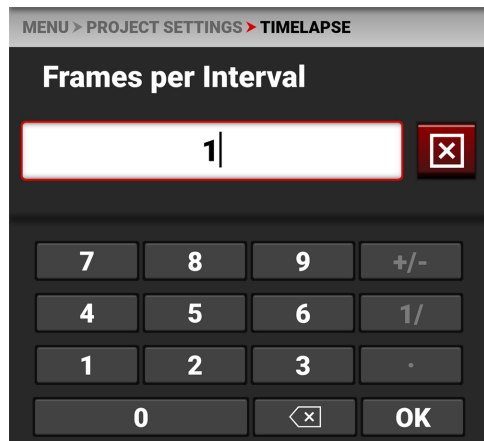

Añadir más fotogramas por intervalo te permite tener más flexibilidad en postproducción (por ejemplo: apilamiento de imágenes).

LÍMITE DEL MARCO

Utilice Límite de fotogramas para limitar el número total de fotogramas grabados por clip. El límite de fotogramas se aplica a los modos de grabación Movimiento y Lapsos de tiempo.

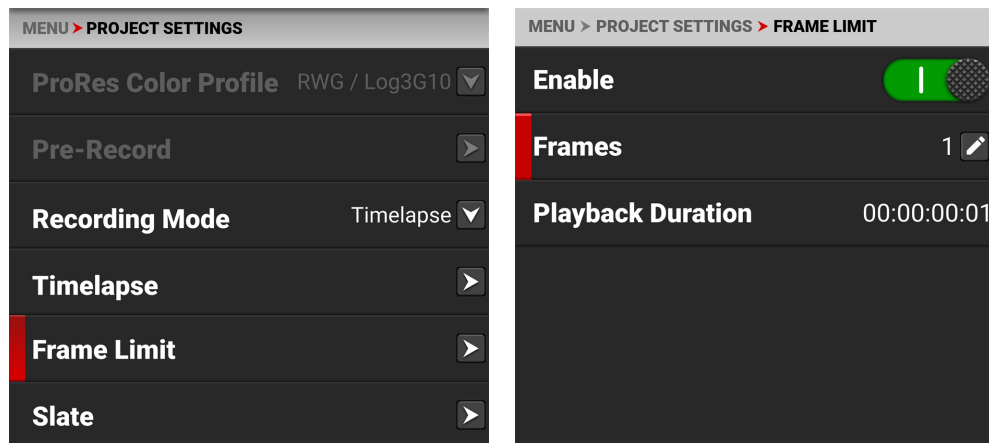

Las selecciones de Límite de fotogramas incluyen Activar, Fotogramas y Duración de la reproducción.

ACTIVAR

Seleccione Activar para conmutar la activación de la función Límite de fotogramas.



MARCOS

Utilice fotogramas para introducir el número máximo de fotogramas que puede grabar el clip.

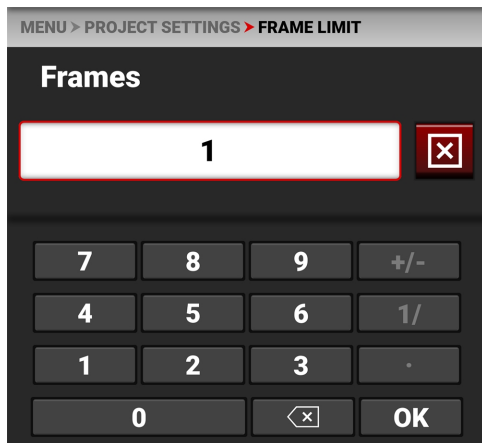

DURACIÓN DE LA REPRODUCCIÓN

Duración de la reproducción muestra la duración calculada de la reproducción del clip con el límite de fotogramas y los FPS seleccionados.

Por ejemplo, utilizar 1440 fotogramas como límite de fotogramas a 24 FPS da como resultado un minuto de duración de la reproducción.

PIZARRA

Utilice el menú Pizarra para asignar un ID de cámara y una posición de cámara al clip.

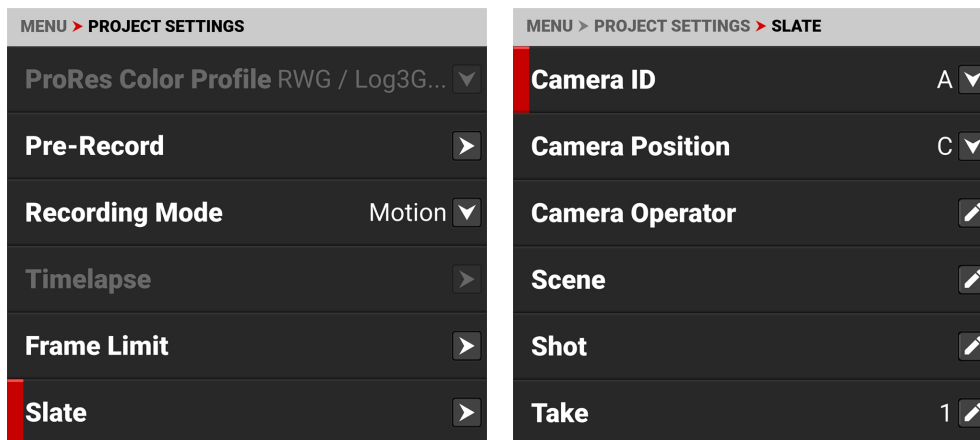

La información que puedes añadir a un clip incluye:

- ID de cámara
- Escena
- Producción
- Unidad
- Posición de la cámara
- Disparo
- Director
- Operador de cámara
- Toma
- DoP

NOTA: Al configurar el ID de cámara y la Posición de la cámara, también se configuran en los elementos del menú Media>Secure Format.

ID DE CÁMARA

Utilice ID de cámara para asignar un ID de cámara cuando la cámara grabe clips.

NOTA: También puede cambiar el ID de la cámara utilizando **Formato seguro**(consulte).

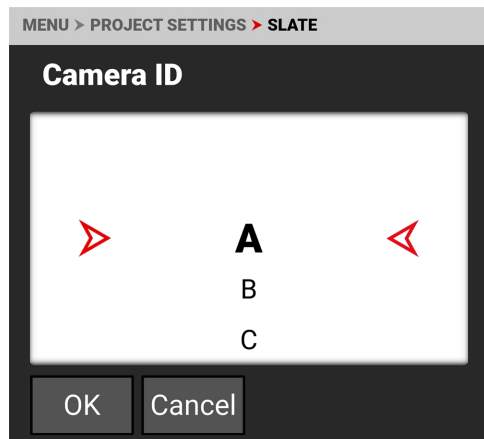

Los identificadores de cámara que puedes asignar al grabar un clip incluyen las letras A-Z.

POSICIÓN DE LA CÁMARA

Utilice Posición de cámara para asignar una letra de posición de cámara cuando la cámara grabe clips.

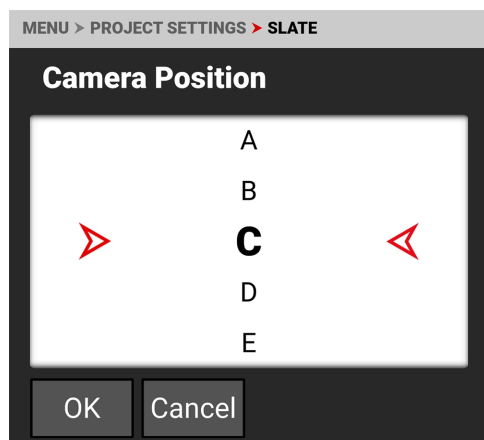

Las posiciones de cámara que puedes asignar al grabar un clip incluyen las letras A-Z.

OPERADOR DE CÁMARA

Utilice Operador de cámara para introducir el nombre del operador de cámara.

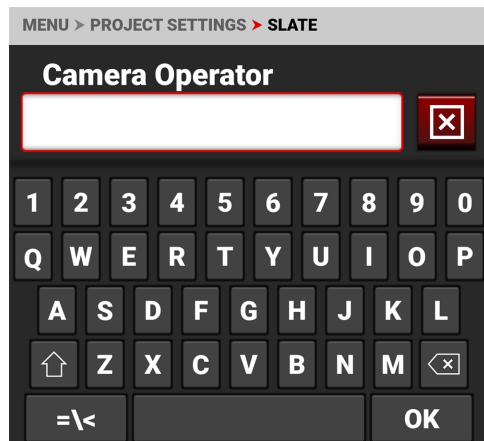

ESCENA

Utilice Escena para introducir el nombre de la escena.

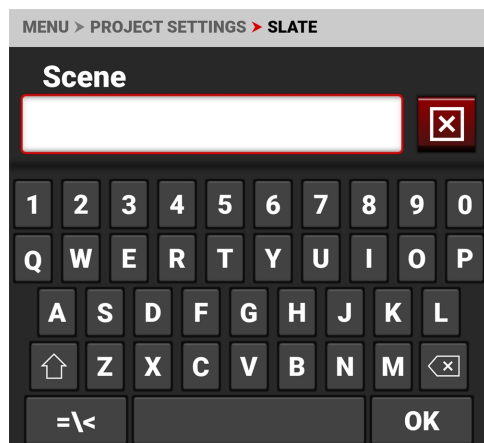

DISPARO

Utilice Disparo para introducir el número del disparo.

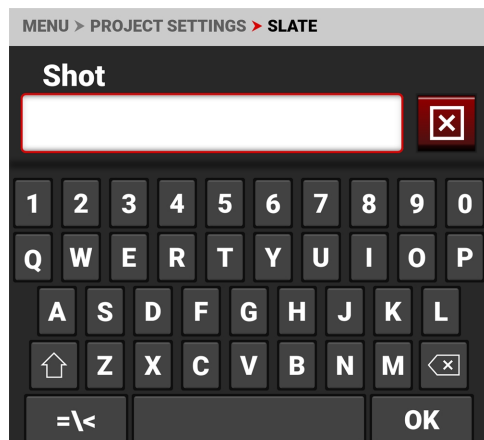

TOMA

Utilice Toma para introducir el número de la toma.

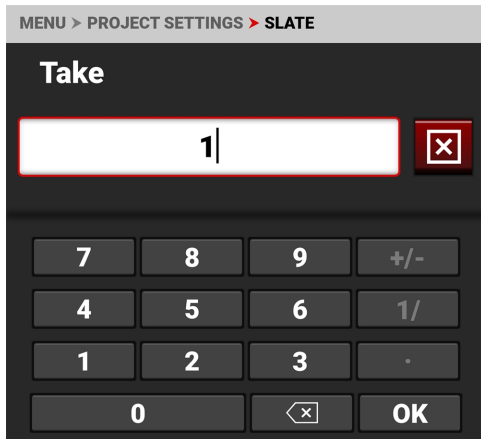

PRODUCCIÓN

Utilice Producción para introducir el nombre de la producción.

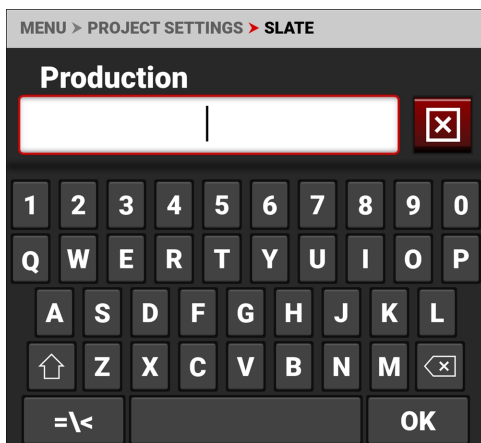

DIRECTOR

Utilice Director para introducir el nombre del director.

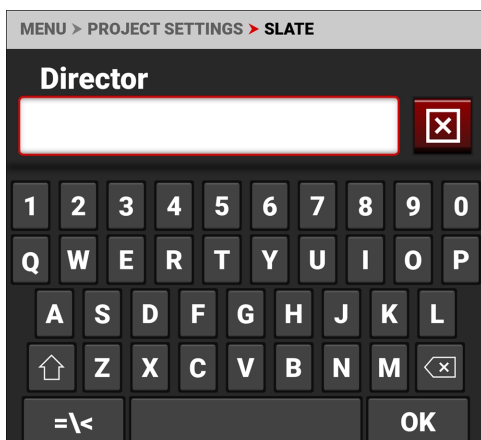

DOP

Utilice DoP para introducir el nombre del director de fotografía.

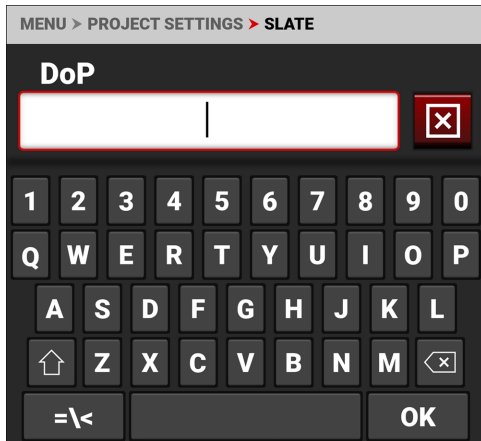

UNIDAD

Utilice Unidad para introducir el nombre de la unidad de producción.

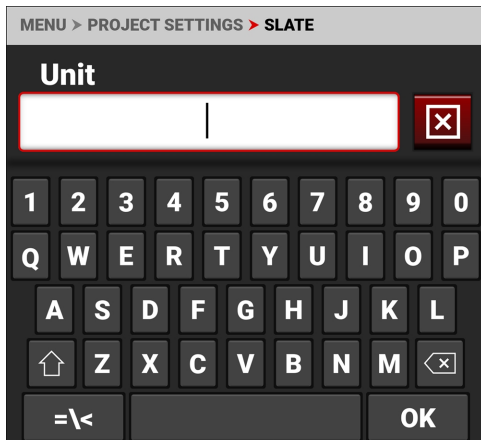

AUDIO / MENÚ TC

El menú Audio / TC contiene los ajustes que se utilizan para configurar el audio de la cámara y el código de tiempo.

En el menú de la pantalla táctil LCD de a bordo, seleccione Audio / TC:

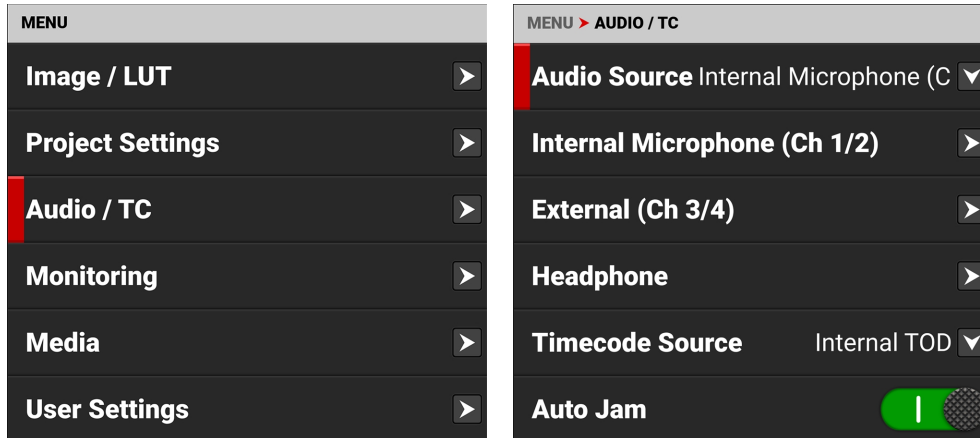

Utilice el menú Audio / TC para configurar los ajustes de audio y de código de tiempo de la cámara:

OBJETO	DETALLES
Fuente de audio	Fuente de entrada de audio
Micrófono interno	Niveles de micrófono interno izquierdo y derecho
External (Ch 3/4)	Niveles de audio externo izquierdo y derecho
Auriculares	Nivel de volumen de los auriculares
Fuente de código de tiempo	Fuente del código de tiempo
Auto Jam	Botón para activar la interferencia automática de código de tiempo a código de tiempo del día (TOD)
Jam Jamecode to TOD	Botón para cambiar el código de tiempo a la hora del día (TOD)
Código de tiempo manual	Botón para conectarse al generador interno de código de tiempo de la cámara y editar el número de inicio del código de tiempo
Modo de visualización del código de tiempo	Tipo de código de tiempo a mostrar

DETALLES DE AUDIO

La cámara está equipada con dos micrófonos integrados adecuados para audio scratch-track (Ch 1 y 2), y está equipada con un conector de audio ODU de 5 pines que acepta audio de 2 canales, configurable para entradas de nivel de línea o micrófono, y puede proporcionar alimentación Phantom de +48V (Ch 3 y 4).

Puedes enlazar la ganancia de los dos canales internos entre sí y puedes enlazar los dos canales externos entre sí. Esto le permite ajustar los dos canales internos (o externos) juntos como uno solo.

Puedes grabar audio desde los micrófonos internos, desde el conector de audio externo (grabación de 2 canales) o desde fuentes internas y externas combinadas como cuatro pistas de audio sin comprimir de 24 bits y 48 kHz.

Puedes ajustar el audio externo utilizando los ajustes de ganancia de la cámara. El ajuste por defecto de la ganancia de la cámara es de 1 dB.

Los datos de audio de la cámara se sincronizan con el vídeo y el código de tiempo, y se incrustan en el archivo R3D. Si es necesario, puede exportar los datos de audio como archivos de audio independientes utilizando REDCINE-X PRO.

La cámara también incorpora el audio en la salida SDI.

Puedes controlar el audio durante la grabación y la reproducción utilizando el puerto de auriculares estéreo de 3,5 mm.

AUDIO SDI

Cuando se selecciona Micrófono Interno (Ch 1/2) como fuente de audio, la cámara enruta las señales de Micrófono Interno a los canales SDI 1 y 2. Cuando selecciona Externo (Ch 3/4), la cámara dirige la señal de audio externa a los canales SDI 1 y 2. Cuando selecciona Interno + Externo, la cámara dirige la señal del Micrófono Interno a los canales SDI 1 y 2, y la señal de Audio Externo a los canales SDI 3 y 4.

VARISPEED AUDIO

Esta cámara tiene la capacidad de grabar audio cuando la Frecuencia de Cuadro de Grabación de la cámara está ajustada a una velocidad mayor que el ajuste de la Base de Tiempo del Proyecto (modo Varispeed).

NOTA: La cámara graba el audio como un archivo WAV separado y lo almacena en la carpeta RDC del clip en la unidad multimedia.

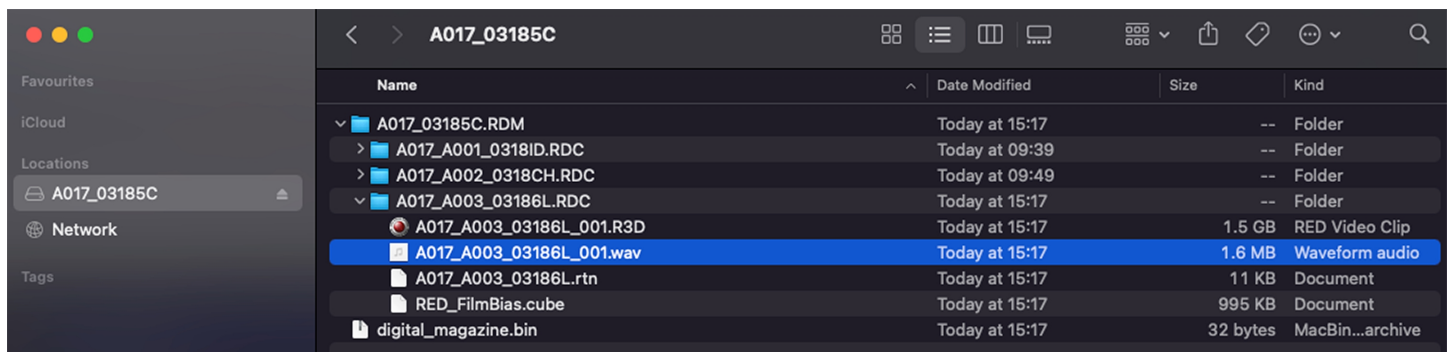

DETALLES DEL CÓDIGO DE TIEMPO

El código de tiempo proporciona un mecanismo para referenciar fotogramas de los clips grabados por la cámara a dispositivos externos, como otras cámaras o grabadoras de audio. Algunos dispositivos también pueden recopilar datos adicionales como, por ejemplo, metadatos de lentes u orientación de la cámara, que el código de tiempo puede utilizar más tarde para fusionar los datos de nuevo en el post-procesamiento.

La cámara ofrece dos formatos distintos de código de tiempo:

- **Hora del día (TOD)** - La cámara registra la hora del día como el código de tiempo para cada clip
- **Código de borde** - La cámara registra el tiempo transcurrido como el código de tiempo de cada clip. La hora se reajusta a la 01:00:00 cuando se inserta una nueva tarjeta de medios en la cámara. Todos los clips de los medios de comunicación tendrán una pista continua de código de tiempo. Sin embargo, cada nueva tarjeta de medios de comunicación por defecto a una pista de código de tiempo a partir de la 01:00:00. Edgecode es equivalente a RUN RECORD tal y como se utiliza en las cámaras de emisión. Puede cambiar el código de borde para comenzar en cualquier momento que desee utilizando el menú de formato de medios (consulte [Edgecode](#)).

La cámara sincroniza (jams) el código de tiempo TOD a un generador de código de tiempo externo (cuando hay uno conectado a la cámara) o jams el código de tiempo a su reloj interno de tiempo real.

Cuando se utiliza TOD interno, se requiere un atasco entre el código de tiempo en ejecución y un reloj de tiempo real. El momento en que se produce este atasco tendrá un efecto en la deriva general del código de tiempo durante un período de 24 horas debido a la naturaleza del código de tiempo sin caída de fotograma (NDF). Al activar Auto-Jam, la cámara bloquea automáticamente su código de tiempo, lo que garantiza una deriva repetible en varias cámaras y días.

Cuando Auto Jam está desactivado, puedes elegir manualmente el instante en el que quieres interferir el código de tiempo en el reloj de tiempo real.

La cámara almacena TOD y Edgecode en el archivo R3D. Puede seleccionar cuál desea visualizar en la [Pantalla táctil LCD integrada](#) lateral (consulte [Modo de visualización del código de tiempo](#)).

FUENTE DE AUDIO

Utilice los ajustes de la Fuente de audio para seleccionar la fuente de entrada de audio.

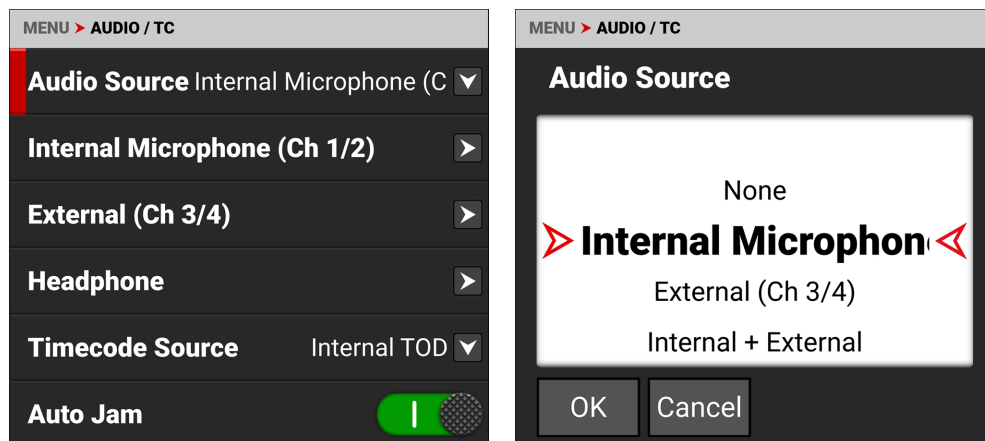

Las fuentes de entrada de audio incluyen:

- Ninguno
 - Micrófono interno - activa los canales 1 y 2 **Micrófono interno** (por defecto)
 - Externo: activa el puerto de entrada de audio de 5 patillas 00B para los canales de **Audio externo** 3 y 4.
 - Interno y externo: activa el micrófono interno y el audio de **Puerto de audio**, 5 mm de 5 patillas 00B para todos los canales del 1 al 4.
- NOTA:** Los auriculares sólo pueden monitorizar dos canales. Puedes monitorizar los canales 1 y 2 (micrófono interno) o puedes monitorizar los canales 3 y 4 (puerto externo). Consulte **Herramientas de audio** para obtener más información.

MICRÓFONO INTERNO

Utilice los ajustes de Micrófono interno para establecer los niveles del micrófono interno izquierdo y derecho. Este menú sólo se activa cuando la **Fuente de audio** está configurada como Micrófono interno o Interno y externo.

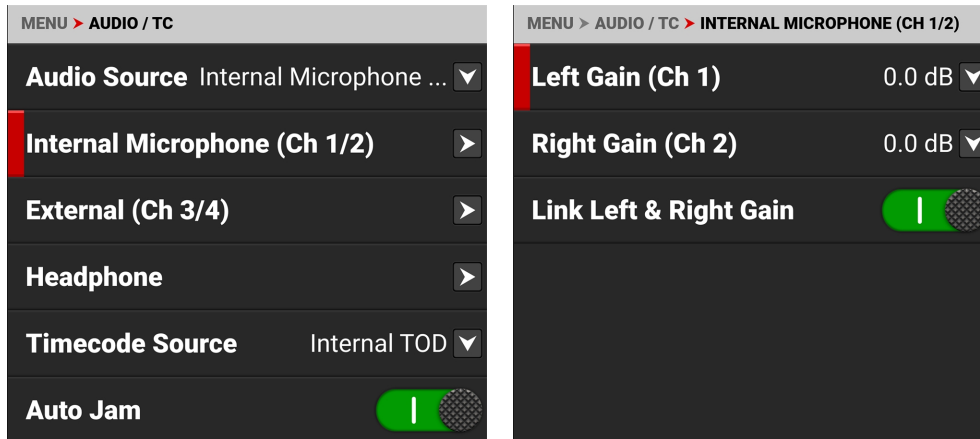

El micrófono interno se representa como los canales 1 y 2 en los medidores VU de la interfaz de usuario (consulte **Reproducción** para obtener más información). El canal izquierdo es el canal 1 (Ch 1) y el canal derecho es el canal 2 (Ch 2).

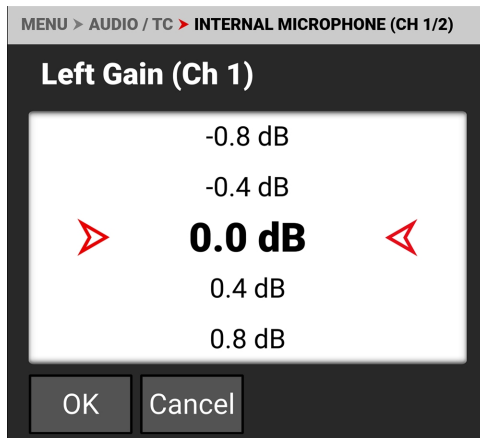

Puedes ajustar los niveles de audio internos para la izquierda y la derecha entre -52,5 dB y 36,0 dB.

El ajuste por defecto es 0 dB.

Cuando activas Link Left & Right Gain, los ajustes que realices en cualquiera de los canales de ganancia ajustarán ambos canales a la misma configuración.

AUDIO EXTERNO

Utiliza los ajustes de Audio externo para establecer los niveles de audio externo izquierdo y derecho. Este menú sólo se activa cuando la **Fuente de audio** está configurada como Externa o como Interna y Externa.

NOTA: Cuando la frecuencia de fotogramas de grabación se ajusta a una velocidad superior a la de la base de tiempo del proyecto, el audio se graba como audio de velocidad variable.

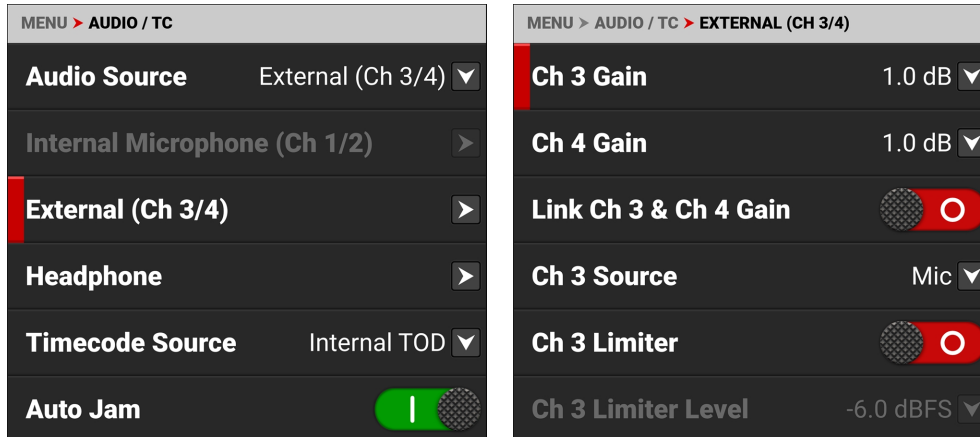

El micrófono externo se representa como los canales 3 y 4 en los medidores VU de la interfaz de usuario (consulte [Reproducción](#) para obtener más información).

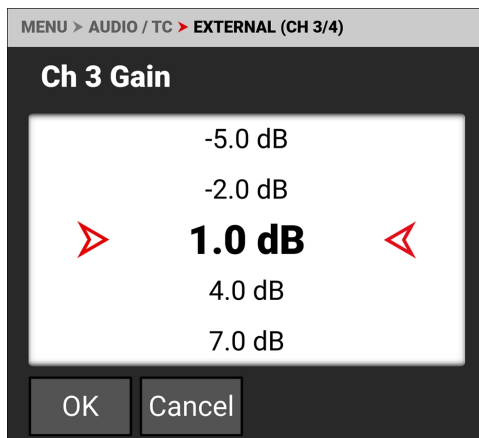

Puede ajustar los niveles de audio externo para los canales 3 y 4 entre -8,0 dB y 34,0 dB.

El ajuste por defecto es 1,0 dB.

Al activar Link Ch 3 & Ch 4 Gain, los ajustes que realice en cualquiera de los canales de ganancia ajustarán ambos canales a la misma configuración.

FUENTE

Utilice Fuente para seleccionar el tipo de entrada conectada a los puertos de los canales 3 y 4 de audio externo.

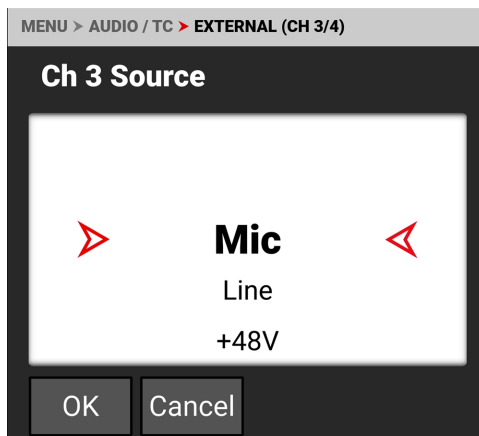

Puede seleccionar alimentación fantasma de micrófono, línea o +48 V.

El ajuste predeterminado es micrófono (Mic).

LIMITADOR

Cuando está activado, utiliza el limitador para poner un límite más allá del cual el nivel de audio de los canales 3 y 4 no puede exceder.

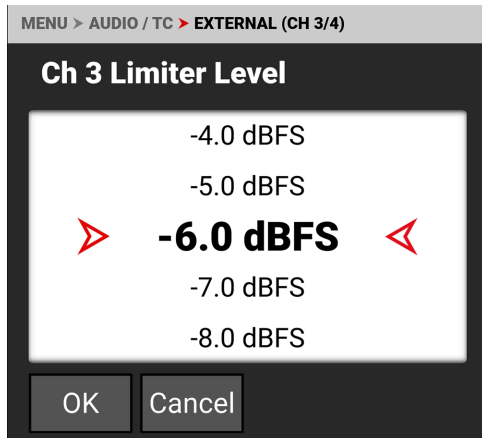

Puede seleccionar entre -2,0 y -12,0 Decibelios Escala Completa (dBFS) como límite.

El límite por defecto es -6,0 dBFS.

AURICULARES

Utilice la configuración de los auriculares para activar la toma de auriculares y ajustar el volumen de los auriculares.

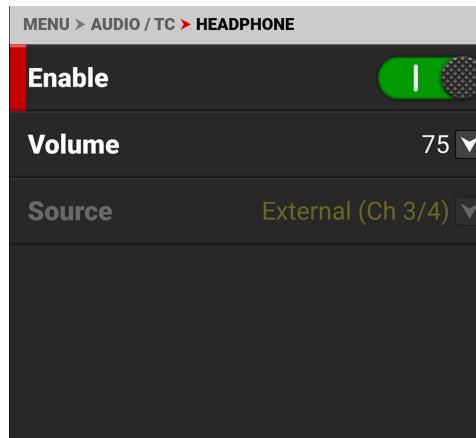
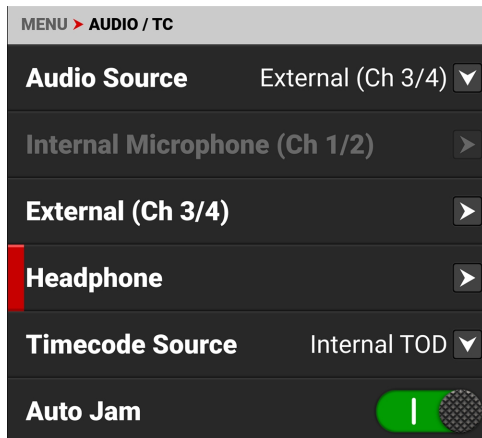

Puedes activar y desactivar el conector de audio para auriculares pulsando el conmutador Activar hacia la derecha (verde) y hacia la izquierda (rojo).



Puedes ajustar el volumen de los auriculares de 0 a 100. El valor por defecto es 75.

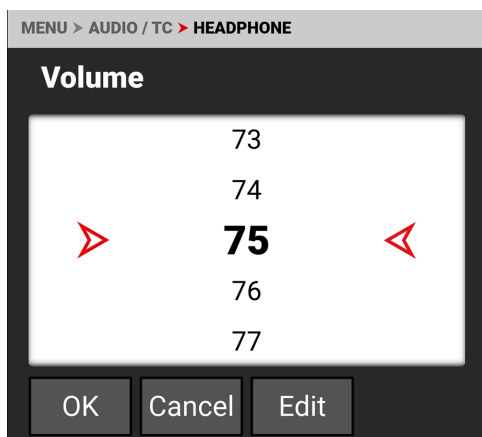

FUENTE DE CÓDIGO DE TIEMPO

Utilice Fuente de Código de Tiempo para configurar la fuente de Código de Tiempo que la cámara aplica a las grabaciones.

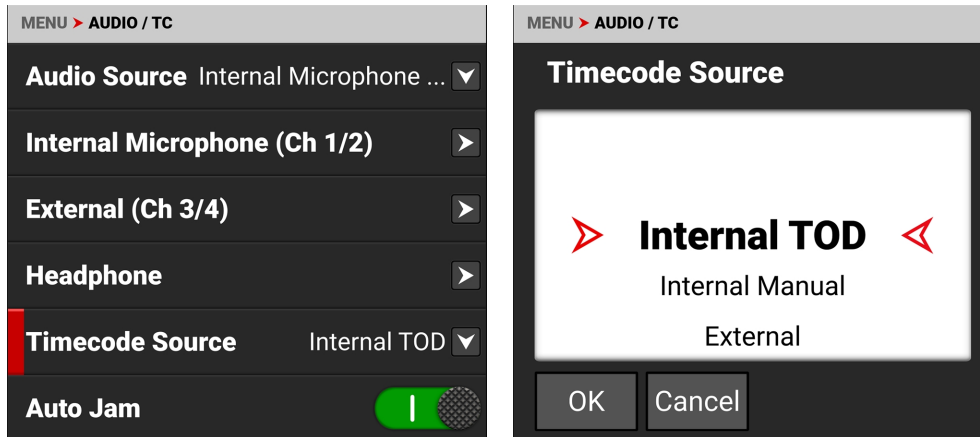

Puede seleccionar las siguientes fuentes de código de tiempo:

- Hora interna del día (TOD)
- Manual interno
- Exterior
- Protocolo de tiempo de precisión (PTP)

TOD INTERNO

Utilice la Hora del Día Interna (TOD) para hacer JAM con el generador de Código de Tiempo interno de la cámara. Cuando se utiliza TOD interno, se requiere un atasco entre el código de tiempo en ejecución y un reloj de tiempo real. El momento en que se produce este atasco tendrá un efecto en la deriva general del código de tiempo durante un período de 24 horas debido a la naturaleza del código de tiempo sin caída de fotograma (NDF).

Al activar Auto-Jam, la cámara bloquea automáticamente su código de tiempo, lo que garantiza una deriva repetible en varias cámaras y días. Cuando Auto Jam está desactivado, puedes elegir manualmente el instante en el que quieres interferir el código de tiempo en el reloj de tiempo real.

MANUAL INTERNO

Utilice Manual Interno para hacer JAM con el generador interno de código de tiempo de la cámara y editar el número de inicio del código de tiempo.

Seleccione Manual Timecode OK para abrir el JAM y las opciones de edición:

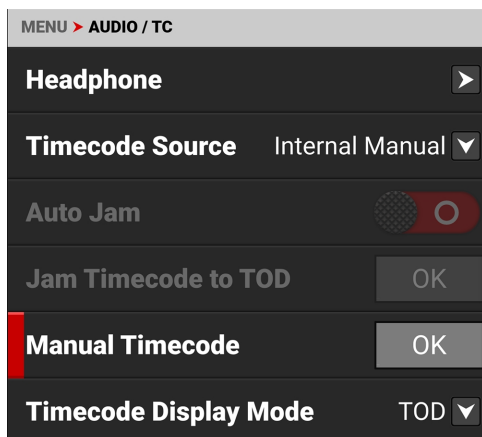

Seleccione JAM para interferir en el código de tiempo interno o seleccione Código de tiempo manual para abrir la pantalla de edición:

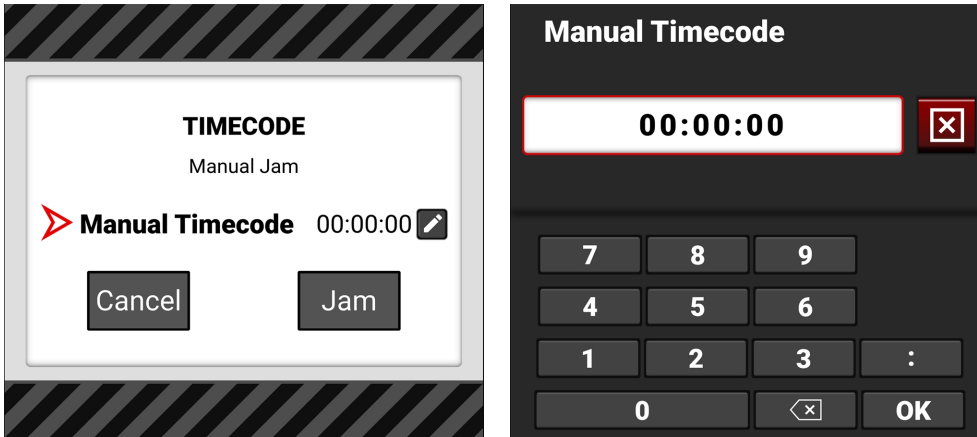

Introduzca el número de código de tiempo deseado y seleccione OK. Seleccione JAM para interferir en el número de código de tiempo editado.

EXTERIOR

Utilice Externo para conectar un generador de código de tiempo externo al puerto de extensión 0B de 9 contactos (consulte [Cuerpo de cámara](#) y [Puerto de extensión](#) para obtener más información).

PROTOCOLO DE TIEMPO DE PRECISIÓN (PTP)

Precision Time Protocol (SMPTE 2059-1) es un método de sincronización basado en red que, cuando se configura mediante un adaptador USB-C a Ethernet, ofrece un nivel de precisión que admite la sincronización de cámaras con precisión de fotogramas a través de IP. PTP en el cuerpo de la cámara KOMODO-X sólo ofrece precisión a nivel de fotograma y por lo tanto no se puede utilizar para la sincronización de escaneo del sensor. El código de tiempo PTP puede enviarse a través de USB-C mediante un adaptador Ethernet.

MODO DE VISUALIZACIÓN DEL CÓDIGO DE TIEMPO

Utilice el Modo de Visualización de Código de Tiempo para configurar el tipo de visualización de Código de Tiempo que la cámara aplica a las grabaciones.

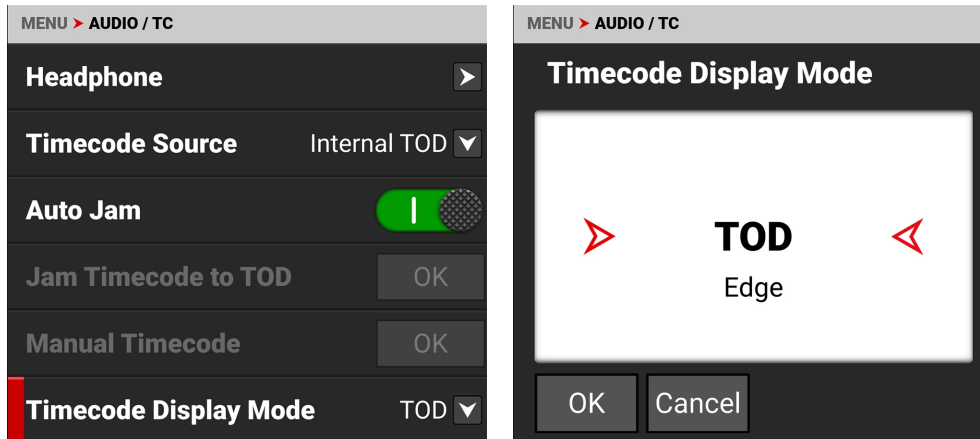

Puede configurar el modo de visualización del código de tiempo como Hora del día (TOD) o Código de borde (Edge).

MODO DE VISUALIZACIÓN TOD

El modo de visualización Hora del día (TOD) muestra el código de tiempo como la hora del día en que se grabó el fotograma.

MODO DE VISUALIZACIÓN DE BORDES

El modo de visualización Edgecode (Edge) muestra el código de tiempo como el tiempo de grabación secuencial que ha transcurrido a partir del primer fotograma. En el menú Media > Secure Format > Edgecode, puede introducir un número edgecode único como número inicial en el soporte.

Edgecode es una pista de código de tiempo SMPTE, que por defecto comienza en 01:00:00 en el primer fotograma de cada tarjeta multimedia. Es un código secuencial que es continuo de fotograma a fotograma y también entre clips. Edgecode es equivalente a RUN RECORD tal y como se utiliza en las cámaras de emisión.

MENÚ DE MONITOREO

El menú Monitoreo contiene los ajustes que se utilizan para configurar las opciones de monitoreo de la cámara.

En el **Pantalla táctil LCD integrada** menú, seleccione Monitoreo:

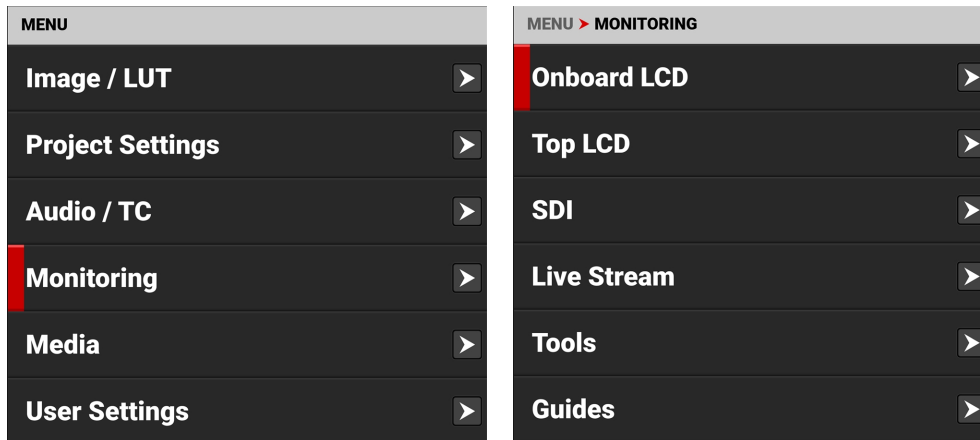

Utilice el menú de Monitoreo para configurar los ajustes de monitoreo:

ELEMENTOS	DETALLES
LCD integrado	Pantalla táctil LCD integrada ajustes
LCD superior	DSMC3™ RED® Táctil 7,0" LCD ajustes
SDI	Resolución, frecuencia, aspecto, guías, herramientas, superposición y modo de superposición del puerto SDI
Retransmisión en directo	Activar o desactivar la transmisión Wi-Fi en directo
Herramientas	Diversas herramientas de vigilancia, incluyendo Color falso , Pico , y Modos Zebra
Guías	Guías de marco y una guía de centro

LCD INTEGRADO

Utilice LCD integrado para configurar los ajustes de la **Pantalla táctil LCD integrada** .

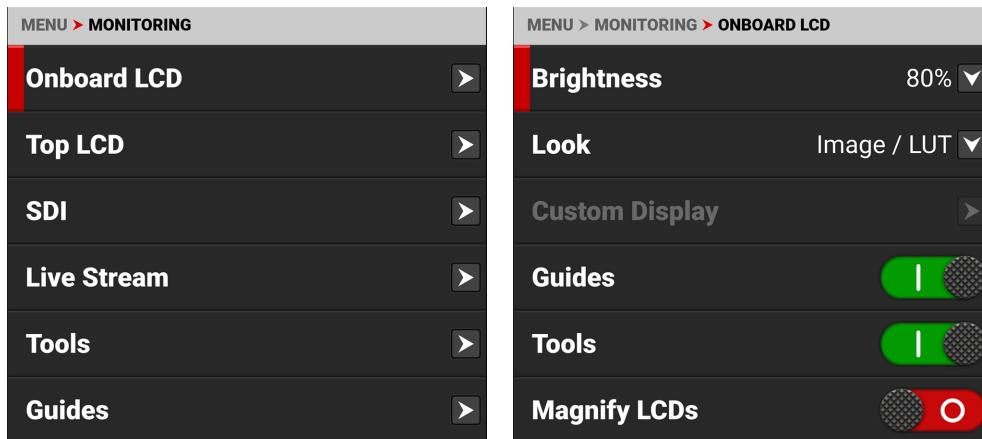

Los ajustes de LCD que puedes configurar incluyen:

ARTÍCULOS	DETALLES
Luminosidad	Ajustar el brillo de la pantalla táctil LCD de a bordo
Mira	Seleccione la vista previa de la imagen / LUT, RWG, Log3G10 o una visualización personalizada
Pantalla personalizada	Configure los ajustes de la pantalla personalizada cuando esté activada
Guías	Activar o desactivar las guías de la cámara
Herramientas	Activar o desactivar las herramientas de la cámara
Ampliar LCD	Activar o desactivar la ampliación de las pantallas LCD
Ampliar posición (global)	Seleccione la posición del área de ampliación
Modo Prism Finder	Activar o desactivar el modo de buscador de prisma (voltear horizontalmente la pantalla LCD)

LUMINOSIDAD

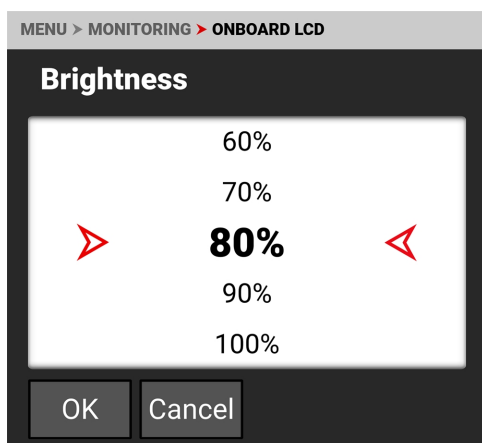

Puede ajustar el brillo de la pantalla LCD superior de la cámara entre el 10% y el 100%. El valor por defecto es 80%.

MIRA

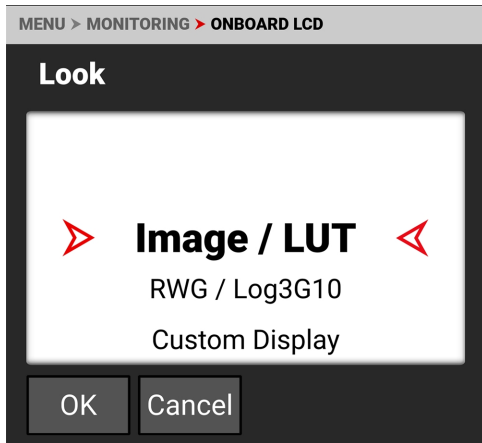

Puede seleccionar el aspecto de la señal de previsualización de imagen enviada a la pantalla LCD superior.

Las selecciones incluyen:

- Imagen / LUT (por defecto)
- REDWideGamutRGB / Log3G10
- Pantalla personalizada (activa el menú Pantalla personalizada)

PANTALLA PERSONALIZADA

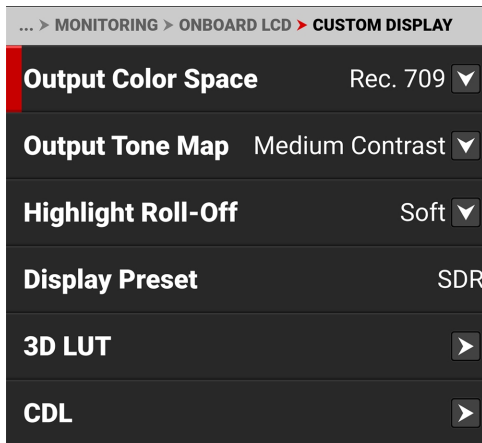

Utilice Visualización personalizada (activada en el menú Aspecto) para seleccionar la configuración de Imagen/LUT de la pantalla LCD integrada.

Consulte el [Image / LUT Menu](#) para obtener más información sobre los ajustes y menús de aspecto específicos.

GUÍAS

Utilice el conmutador para activar (por defecto) o desactivar las guías de la cámara.



HERRAMIENTAS

Utilice el conmutador para activar (por defecto) o desactivar las herramientas de la cámara.



AMPLIAR LCD

Utilice el conmutador para activar o desactivar (por defecto) la LCD integrada y la ampliación de la LCD superior.



AMPLIAR POSICIÓN (GLOBAL)

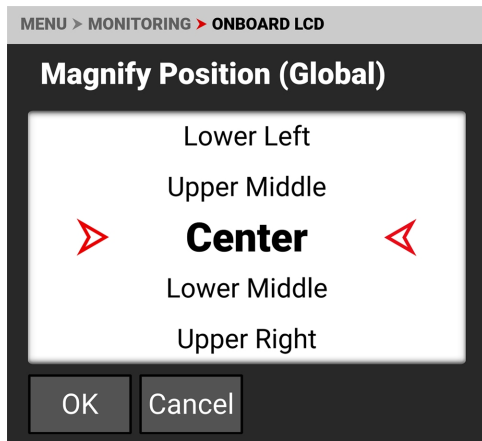

Utilice Posición de ampliación (Global) para seleccionar la posición del área ampliada para todas las ampliaciones de LCD.

MODO PRISM FINDER

Utilice el conmutador para activar o desactivar (por defecto) la vista abatible de LCD.



LCD SUPERIOR

Utilice Top LCD para configurar los ajustes de la **DSMC3™ RED® Táctil 7,0" LCD**.

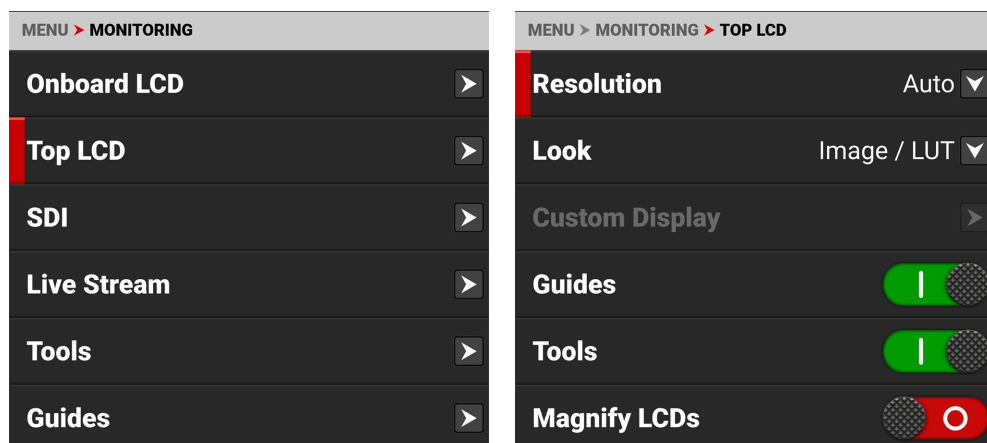

Los ajustes de LCD que puedes configurar incluyen:

ARTÍCULOS	DETALLES
Resolución	Ajuste la resolución de la pantalla RED® Touch 7.0" LCD
Mira	Seleccione la vista previa de la imagen / LUT, RWG, Log3G10 o una visualización personalizada
Pantalla personalizada	Configure los ajustes de la pantalla personalizada cuando esté activada
Guías	Activar o desactivar las guías de la cámara
Herramientas	Activar o desactivar las herramientas de la cámara
Ampliar LCD	Activar o desactivar la ampliación de la pantalla LCD
Ampliar posición (global)	Seleccione la posición del área de ampliación de la pantalla LCD
Modo Prism Finder	Activar o desactivar el modo de buscador de prisma (voltar horizontalmente la pantalla LCD)

RESOLUCIÓN

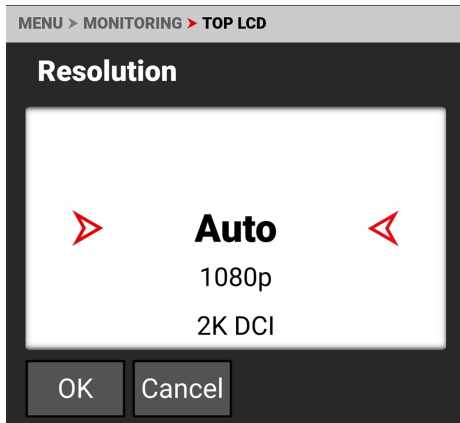

Puede seleccionar la resolución de la pantalla LCD superior.

Las selecciones incluyen:

- Auto (por defecto)
- 1080p
- 2K DCI

MIRA

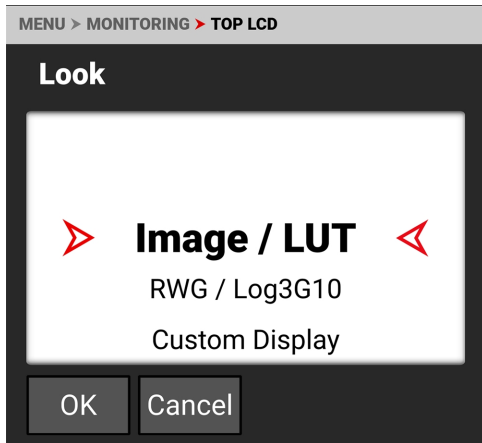

Puede seleccionar el aspecto de la señal de previsualización de imagen enviada a la pantalla LCD superior.

Las selecciones incluyen:

- Imagen / LUT (por defecto)
- REDWideGamutRGB / Log3G10
- Pantalla personalizada (activa el menú Pantalla personalizada)

PANTALLA PERSONALIZADA

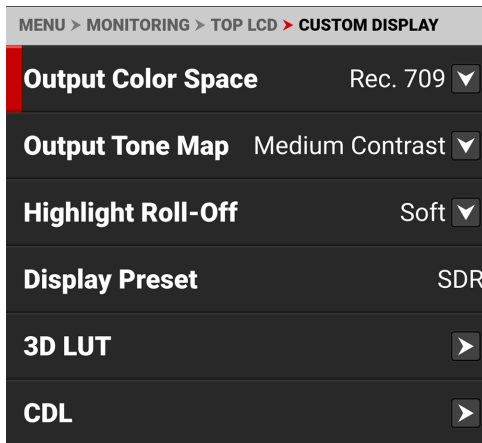

Utilice Visualización personalizada para configurar la pantalla LCD superior independientemente de los ajustes de Imagen / LUT de la cámara o de otras configuraciones de salida del monitor.

Consulte [Image / LUT Menu](#) para más información sobre los ajustes y menús Imagen/LUT.

GUÍAS

Utilice el conmutador para activar (por defecto) o desactivar las guías de la cámara.



HERRAMIENTAS

Utilice el conmutador para activar (por defecto) o desactivar las herramientas de la cámara.



AMPLIAR LCD

Utilice el conmutador para activar o desactivar (por defecto) la ampliación de la pantalla LCD.



AMPLIAR POSICIÓN (GLOBAL)

Utilice Posición de ampliación (Global) para seleccionar la posición del área ampliada para todas las ampliaciones de LCD.

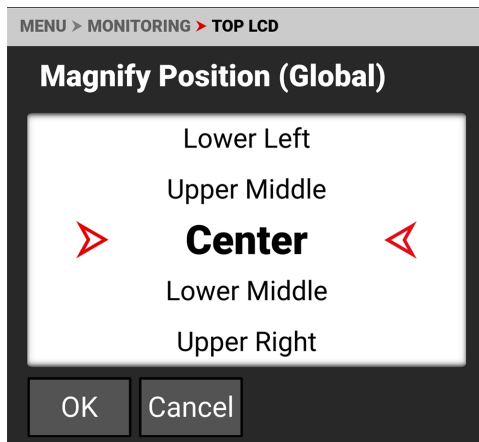

Utilice Ampliar posición para seleccionar globalmente el área de la imagen que desea ampliar.

Las selecciones incluyen:

- Izquierda
- Superior Medio
- Superior derecha
- Superior izquierda
- Centro (por defecto)
- Inferior derecha
- Inferior izquierda
- Media baja
- Correcto

MODO PRISM FINDER

Utilice el conmutador para activar o desactivar (por defecto) la vista abatible de LCD.



SDI

Utilice SDI para configurar los ajustes del puerto SDI.

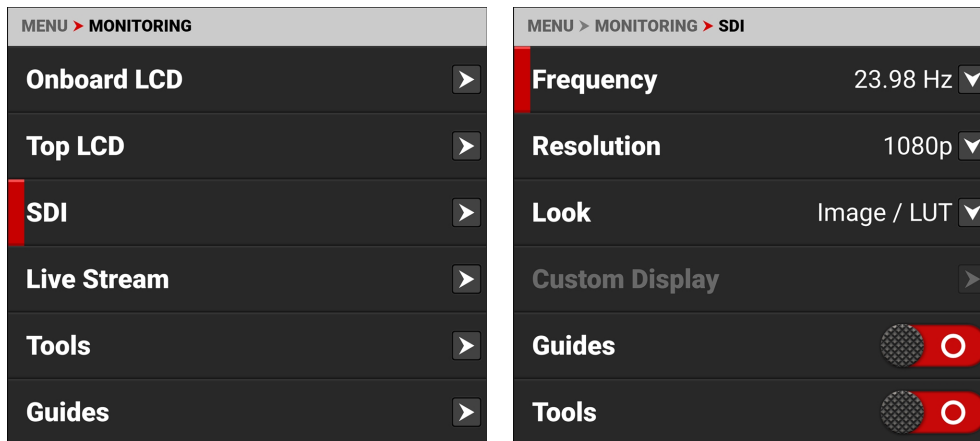

Los ajustes del puerto SDI que puedes configurar incluyen:

ELEMENTOS	DETALLES
Frecuencia	Selecciona la frecuencia del puerto SDI
Resolución	Seleccione la resolución del puerto SDI
Mira	Seleccione la vista previa de la imagen / LUT, RWG, Log3G10 o una visualización personalizada
Pantalla personalizada	Configure los ajustes de la pantalla personalizada cuando esté activada
Guías	Activar o desactivar las guías del monitor
Herramientas	Activar o desactivar las herramientas de supervisión
Aumentar	Activar o desactivar la ampliación del monitor
Ampliar posición (global)	Seleccione la posición del área de ampliación
Superposición	Activar o desactivar la superposición del monitor
Modo Superposición	Seleccione el tipo de superposición
Opacidad de la superposición	Seleccione la opacidad de la superposición
Flip / Espejo	Voltear y reflejar la imagen en el monitor

ADVERTENCIA: En determinadas circunstancias, es posible que un conector SDI sufra daños cuando se conecta a un accesorio y se alimenta sin utilizar cables apantallados. RED recomienda utilizar únicamente cables BNC apantallados de alta calidad aptos para señales SDI 12G y utilizar únicamente cables de alimentación apantallados para alimentar los accesorios SDI.

Asegúrese de que la alimentación está conectada al accesorio SDI en todo momento antes de conectar el BNC a la cámara. La alimentación sin toma de tierra de los accesorios SDI puede dañar el puerto SDI de la cámara. Para evitar este posible daño, conecte la fuente de alimentación al accesorio antes de conectarlo al cable BNC. Cuando utilice placas de batería de terceros aprobadas por RED, desenchufe el cable BNC antes de realizar el cambio en caliente.

En la medida de lo posible, evite utilizar cables P-Tap (también conocidos como D-Tap) para alimentar los accesorios. Para evitar daños al utilizar P-Tap/D-Tap, es imprescindible seguir con precisión la secuencia de conexión/desconexión (abajo).

INSTRUCCIONES DE FIJACIÓN BNC

Al acoplar accesorios SDI:

1. Conecte una fuente de alimentación al accesorio SDI; encienda el accesorio SDI.
2. Asegúrese de que hay una fuente de alimentación conectada a la cámara. Esto asegura que ambos estén conectados a tierra antes de conectar el BNC. El estado de alimentación de la cámara no afecta a la secuencia de conexión SDI.
3. Conecte el cable BNC al accesorio y, a continuación, a la cámara.

Al desconectar un accesorio montado en una salida SDI, asegúrese de retirar la conexión BNC a la cámara antes de quitar la alimentación al dispositivo SDI:

1. Apague el accesorio SDI.
2. Desconecte el cable BNC de la cámara.
3. Desconecte la fuente de alimentación del accesorio SDI.

Cuando necesites cambiar la batería de un accesorio montado en el puerto SDI de la cámara, deberás hacerlo:

1. Apague el accesorio SDI.
2. Desconecte el cable BNC de la cámara.
3. Sustituya la batería del accesorio SDI.
4. Conecte el cable BNC a la cámara.
5. Encienda el accesorio SDI.

Para más información, consulte [Prevención de daños en las salidas SDI](#).

FRECUENCIA

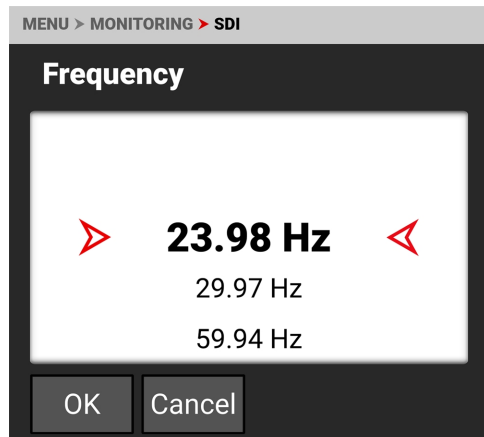

Utilice Frecuencia para seleccionar uno de los siguientes ajustes de frecuencia de puerto SDI:

- 23,98 Hz (por defecto)
- 29,97 Hz
- 59,94 Hz

RESOLUCIÓN

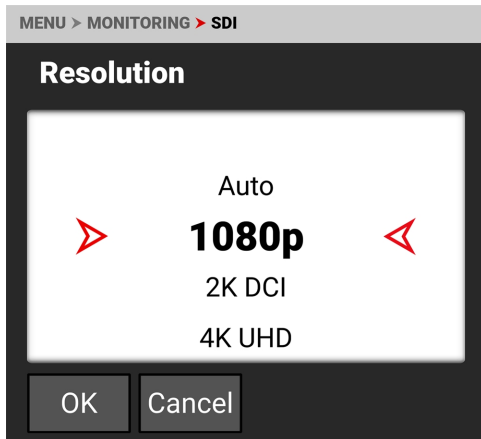

Utilice resolución para seleccionar uno de los siguientes ajustes de resolución del puerto SDI:

- 1080p (por defecto)
- 2K DCI
- 4K UHD
- 4K DCI

La resolución seleccionada aquí controla la resolución de salida SDI de la página de previsualización.

VISTA PREVIA DE LA ESCALA

Al monitorizar en 1080p o 4K UHD mientras se captura en formato 17:9, toda la imagen 17:9 se reducirá a la relación de aspecto 16:9 de 1080p o 4K UHD. Las pequeñas barras negras sólo aparecerán en la parte superior e inferior del fotograma en el recorrido del monitor y no en la imagen grabada.

MIRA

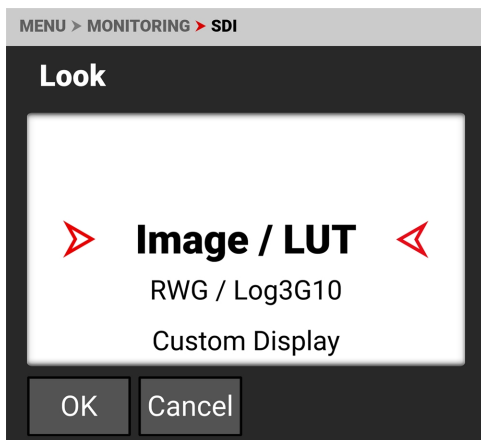

Puedes seleccionar el aspecto de la señal de previsualización de imagen enviada al puerto SDI.

Las selecciones incluyen:

- Imagen / LUT (por defecto)
- REDWideGamutRGB / Log3G10
- Pantalla personalizada (activa el menú Pantalla personalizada)

PANTALLA PERSONALIZADA

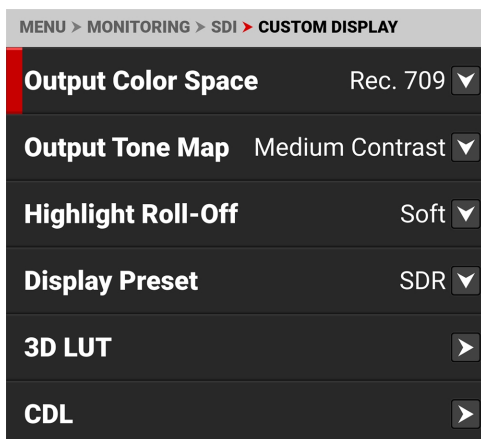

Utilice Visualización personalizada (activada en el menú Aspecto) para seleccionar los ajustes de aspecto aislado de la IDE.

Consulte el **Image / LUT Menu** para obtener más información sobre los ajustes y menús de aspecto específicos.

GUÍAS

Utilice Guías para activar o desactivar (por defecto) la visualización de guías. Pulse el interruptor para alternar entre activado y desactivado.

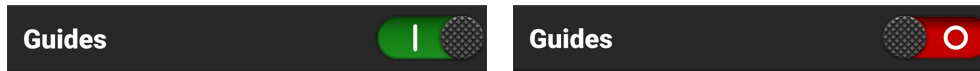

HERRAMIENTAS

Utilice Herramientas para activar o desactivar (por defecto) la visualización de herramientas. Pulse el interruptor para alternar entre activado y desactivado.

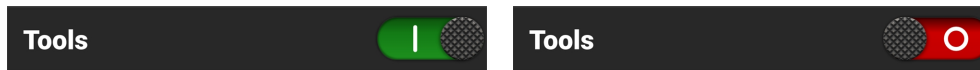

AUMENTAR

Utilice Ampliar para activar o desactivar (por defecto) la ampliación del monitor. Pulse el interruptor para alternar entre activado y desactivado.



AMPLIAR POSICIÓN (GLOBAL)

Utilice Posición de ampliación (Global) para seleccionar la posición del área ampliada para todas las ampliaciones.

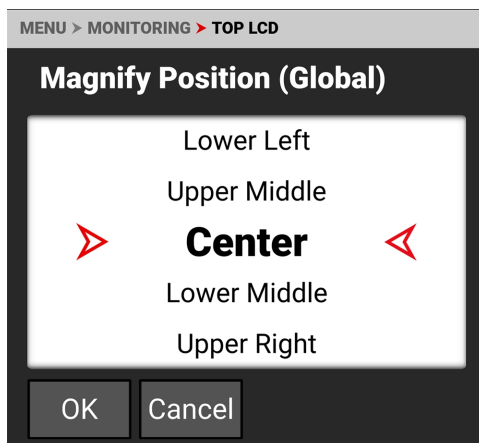

Utilice Ampliar posición para seleccionar globalmente el área de la imagen que desea ampliar.

Las selecciones incluyen:

- Izquierda
- Superior Medio
- Superior derecha
- Superior izquierda
- Centro (por defecto)
- Inferior derecha
- Inferior izquierda
- Media baja
- Correcto

SUPERPOSICIÓN

Utilice Superposición para activar (por defecto) o desactivar la visualización de la superposición. Pulse el interruptor para alternar entre activado y desactivado.



MODO SUPERPOSICIÓN

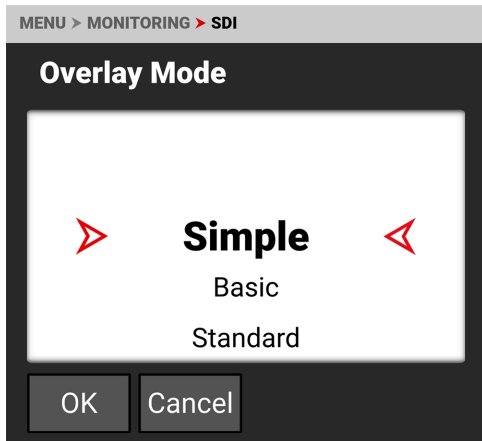

Utilice Modo superposición para seleccionar uno de los siguientes modos de superposición de puertos SDI:

- Sencillo - Se muestra una información mínima de la imagen (consulte [Modo sencillo](#))
- Básico: información sencilla sobre la batería y los soportes sensibles al tiempo (consulte el [Modo básico](#)).
- Estándar: se muestran la imagen y los detalles de la cámara estándar del sector (consulte [Modo estándar](#))
- Avanzado - Estándar más exposímetro y audímetro (consulte el [Modo avanzado](#))
- Técnico - Avanzado más distancia de enfoque del lente y estado de la mirada del monitor (consulte el [Modo técnico](#))

MODO SENCILLO



El modo sencillo muestra el nombre del clip y el código de tiempo actual. Cuando la cámara está grabando, el código de tiempo se vuelve rojo y aparece un punto rojo en la esquina superior derecha.

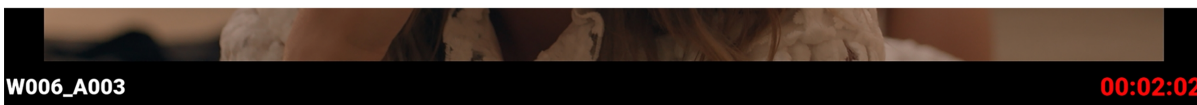

MODO BÁSICO



El modo básico muestra lo siguiente:

- Nombre del clip
- Tiempo restante de CFexpress (con la configuración actual)
- Código de tiempo
- Porcentaje de batería restante (con la configuración actual)
- DC-IN

Cuando la cámara está grabando, el código de tiempo se vuelve rojo y aparece un punto rojo en la esquina superior derecha.

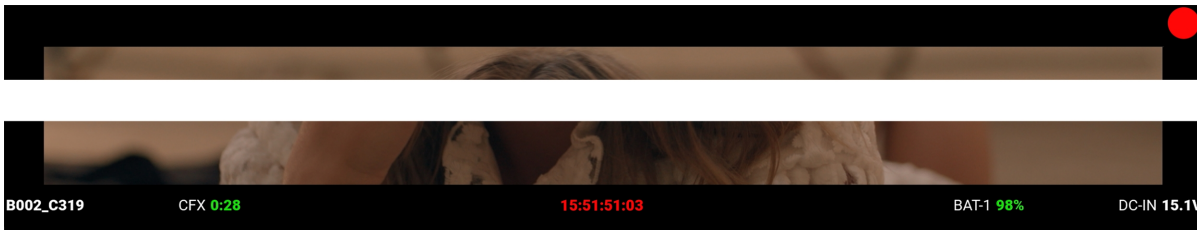

MODO ESTÁNDAR

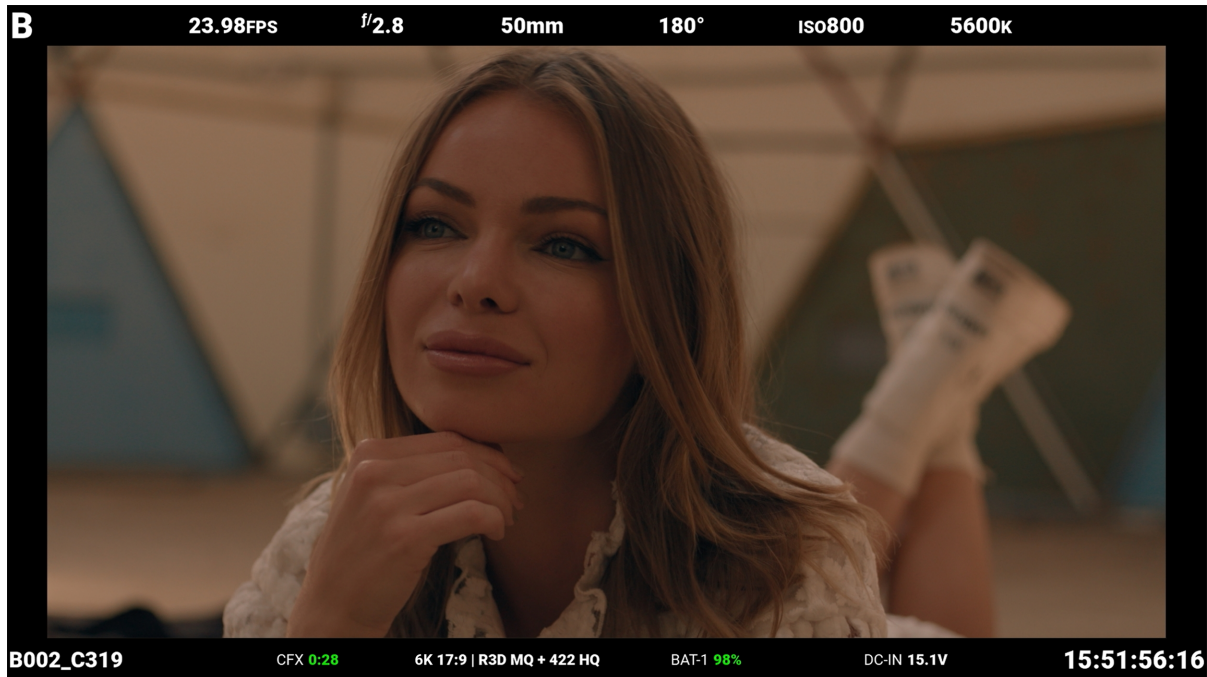

El modo estándar muestra lo siguiente:

TOP

- ID de cámara
- Velocidad de grabación
- f-Stop
- Longitud de enfoque
- Ángulo de obturación
- ISO
- Balance de blancos

FONDO

- Nombre del clip
- CFexpress Tiempo restante
- Formato, tipo de archivo, velocidad
- Batería
- DC-IN
- Código de tiempo

Los elementos del lente, como la distancia focal y la parada f, se mostrarán de forma adaptativa en función de si los datos del lente están disponibles.

Cuando la cámara está grabando, el código de tiempo se vuelve rojo y aparece un punto rojo en la esquina superior derecha.

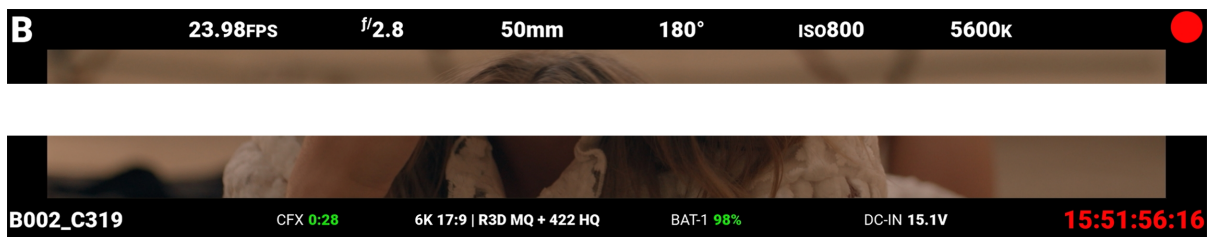

MODO AVANZADO



El modo avanzado muestra lo siguiente:

TOP

- Número de cámara
- Velocidad de grabación
- f-Stop
- Longitud de enfoque
- Ángulo de obturación
- ISO
- Balance de blancos

FONDO

- Nombre del clip
- Exposímetro
- Histograma
- CFexpress Tiempo restante
- Temperatura / Exposición
- Calibración
- Código de tiempo, Genlock, Sincronización
- Entrada CC, Batería
- Formato, tipo de archivo, velocidad
- Medidor VU
- Código de tiempo

Cuando la cámara está grabando, el código de tiempo se vuelve rojo y aparece un punto rojo en la esquina superior derecha.



MODO TÉCNICO



El modo técnico muestra lo siguiente:

TOP

- ID de cámara
- Velocidad de grabación
- f-Stop
- Longitud de enfoque
- Ángulo de obturación
- ISO
- Balance de blancos
- Mirada SDI

FONDO

- Exposímetro
- Histograma
- Nombre del clip
- CFexpress Tiempo restante
- Temperatura / Exposición Calibración
- Código de tiempo, Genlock, Sincronización
- Nombre de la cámara
- Entrada CC, Batería

- Formato, tipo de archivo, velocidad
- Código de tiempo
- Medidor VU

Cuando la cámara está grabando, el código de tiempo se vuelve rojo y aparece un punto rojo en la esquina superior derecha.

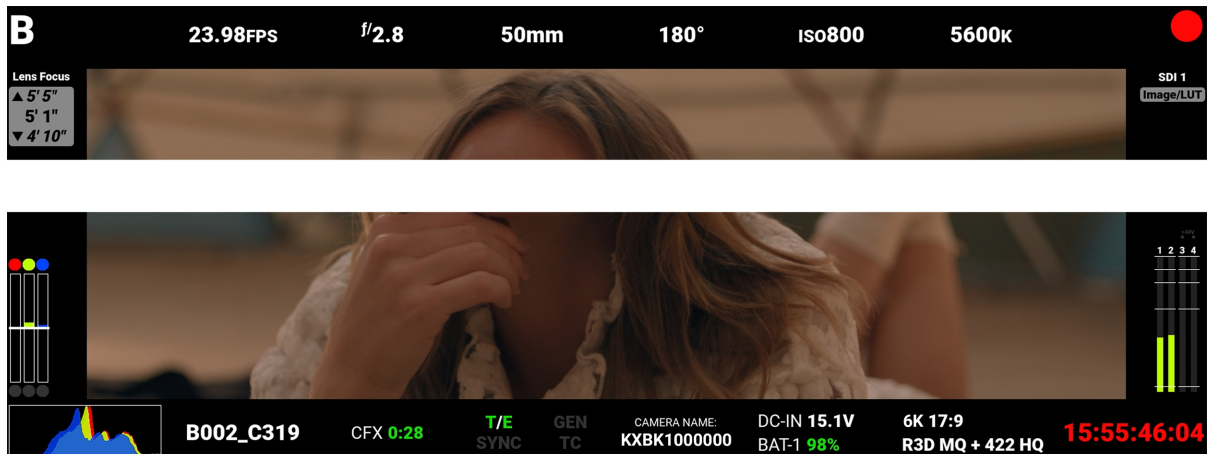

OPACIDAD DE LA SUPERPOSICIÓN

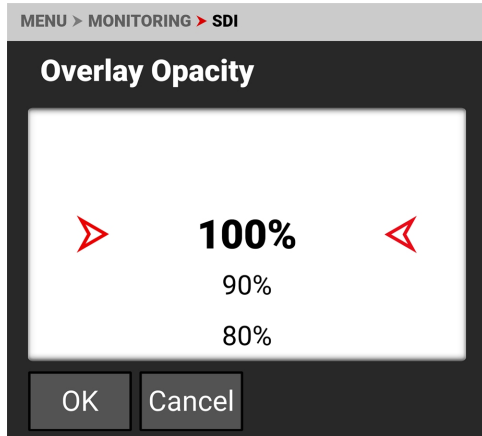

Utilice Opacidad de superposición para seleccionar el porcentaje de opacidad que desea que muestre la superposición en la salida SDI.

Los valores de opacidad que puede mostrar la cámara están comprendidos entre el 100% y el 0%.

FLIP / ESPEJO

Utiliza Flip / Miror para activar o desactivar la orientación invertida en espejo de la salida SDI. Pulse SEL para alternar entre activado y desactivado (por defecto).



DESCRIPCIÓN DEL PUERTO SDI

El puerto de interfaz digital serie (SDI) permite a la cámara ofrecer 12 Gbps de ancho de banda de imagen con mayor resolución, frecuencia de imagen y fidelidad de color. Esta solución de cable BNC único es ideal para el formato 4Kp60. La profundidad de bits de la señal de salida es de 10 bits 4:2:2.

ADVERTENCIA: En determinadas circunstancias, es posible que un conector SDI sufra daños cuando se conecta a un accesorio y se alimenta sin utilizar cables apantallados. RED recomienda utilizar únicamente cables BNC apantallados de alta calidad aptos para señales SDI 12G y utilizar únicamente cables de alimentación apantallados para alimentar los accesorios SDI.

Asegúrese de que la alimentación está conectada al accesorio SDI en todo momento antes de conectar el BNC a la cámara. La alimentación sin toma de tierra de los accesorios SDI puede dañar el puerto SDI de la cámara. Para evitar este posible daño, conecte la fuente de alimentación al accesorio antes de conectarlo al cable BNC. Cuando utilice placas de batería de terceros aprobadas por RED, desenchufe el cable BNC antes de realizar el cambio en caliente.

En la medida de lo posible, evite utilizar cables P-Tap (también conocidos como D-Tap) para alimentar los accesorios. Para evitar daños al utilizar P-Tap/D-Tap, es imprescindible seguir con precisión la secuencia de conexión/desconexión (abajo).

INSTRUCCIONES DE FIJACIÓN BNC

Al acoplar accesorios SDI:

1. Conecte una fuente de alimentación al accesorio SDI; encienda el accesorio SDI.
2. Asegúrese de que hay una fuente de alimentación conectada a la cámara. Esto asegura que ambos estén conectados a tierra antes de conectar el BNC. El estado de alimentación de la cámara no afecta a la secuencia de conexión SDI.
3. Conecte el cable BNC al accesorio y, a continuación, a la cámara.

Al desconectar un accesorio montado en una salida SDI, asegúrese de retirar la conexión BNC a la cámara antes de quitar la alimentación al dispositivo SDI:

1. Apague el accesorio SDI.
2. Desconecte el cable BNC de la cámara.
3. Desconecte la fuente de alimentación del accesorio SDI.

Cuando necesites cambiar la batería de un accesorio montado en el puerto SDI de la cámara, deberás hacerlo:

1. Apague el accesorio SDI.
2. Desconecte el cable BNC de la cámara.
3. Sustituya la batería del accesorio SDI.
4. Conecte el cable BNC a la cámara.
5. Encienda el accesorio SDI.

Para más información, consulte [Prevención de daños en las salidas SDI](#).



Para más información sobre la norma SDI, consulte la norma SMPTE ST-2082 de la SMPTE (Society of Motion Picture and Television Engineers).

RETRANSMISIÓN EN DIRECTO

Utilice Transmisión en directo para activar o desactivar la transmisión en directo a través de Wi-Fi. La imagen Live Stream se controla mediante las herramientas de monitorización LCD (las Guías no se muestran). Consulte [Herramientas de control](#) para obtener más información.

NOTA: Cuando transmita en directo, seleccione 5 GHz como banda Wi-Fi (consulte [Ad-Hoc](#)).

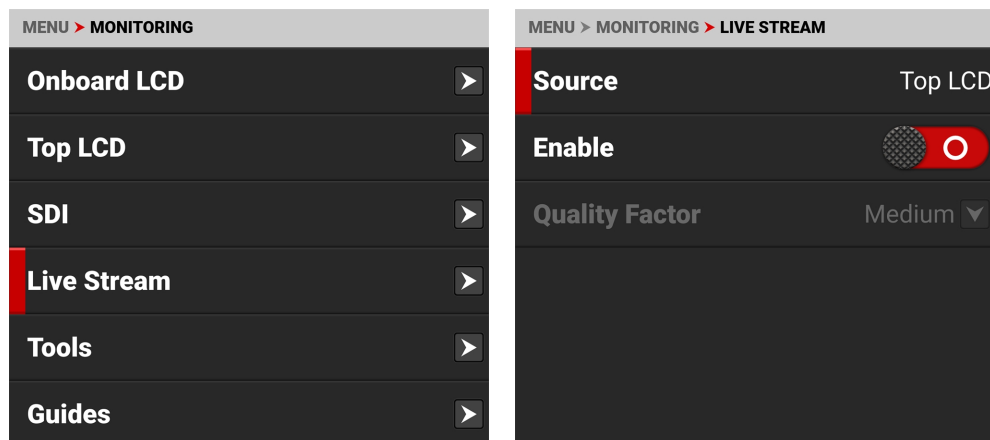

FUENTE

Fuente muestra la fuente de la imagen Live Stream. La transmisión en directo muestra los aspectos, herramientas y aumentos habilitados para esa fuente.

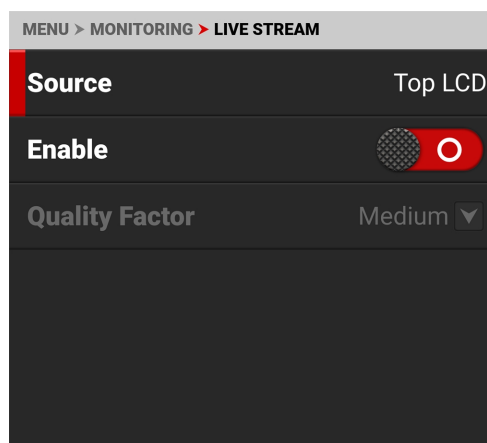

ACTIVAR

Utilice Activar para activar o desactivar (por defecto) la función Transmisión en directo.



FACTOR DE CALIDAD

Utilice el Factor de Calidad, cuando la Transmisión en Directo esté activada, para controlar la calidad de vídeo del flujo de salida de la cámara. Una calidad inferior puede transmitir a mayor distancia.

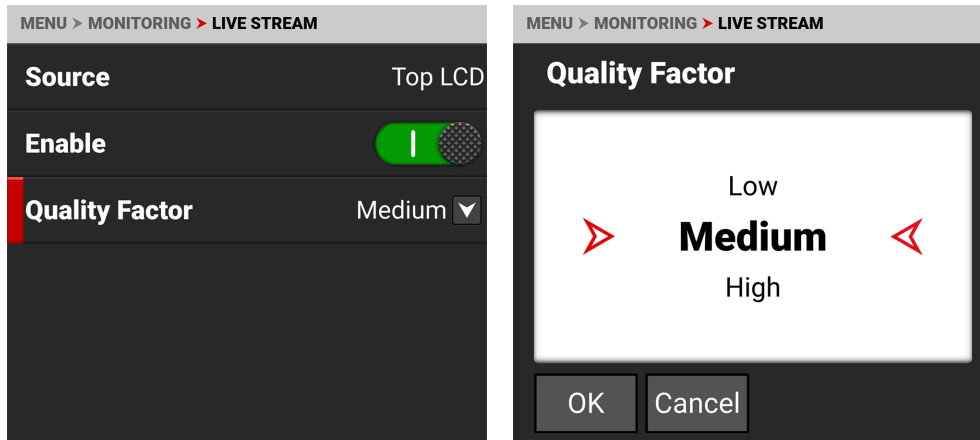

HERRAMIENTAS

El menú Herramientas proporciona acceso a las herramientas de control que se utilizan para controlar la exposición y el enfoque de la imagen.

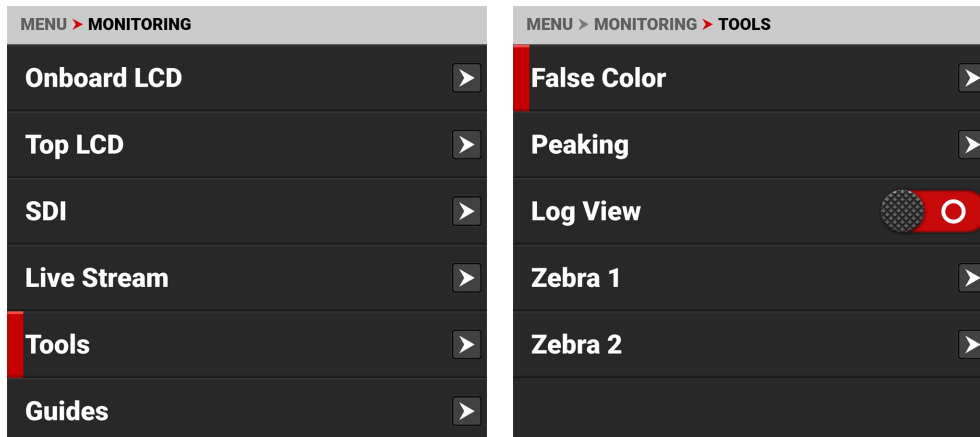

Entre las herramientas de supervisión que puedes utilizar se encuentran:

ELEMENTOS	DETALLES
Color falso	Activar y configurar el Modo de exposición en falso color , Modo de vídeo en falso color , y el Modo de vídeo en falso color
Pico	Activar y configurar los modos de indicación de enfoque
Vista de registro	Activar o desactivar (por defecto) Log View
Zebra 1	Activar y configurar los ajustes de Zebra 1
Zebra 2	Activar y configurar los ajustes de Zebra 2

COLOR FALSO

Utilice False Color para configurar los ajustes de la herramienta False Color.

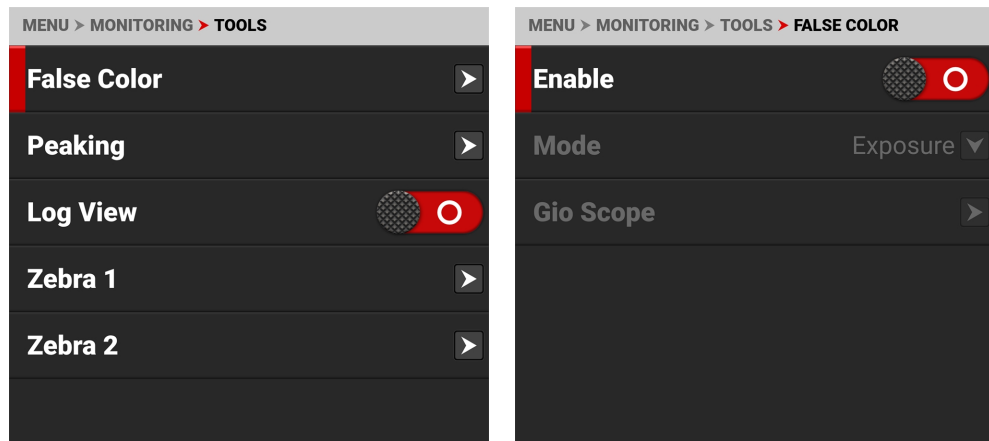

Los ajustes de la herramienta Falso Color que puede configurar incluyen:

ARTÍCULOS	DETALLES
Activar	Activar o desactivar los modos de la herramienta Falso Color
Modo de falso color	Seleccione el modo de herramienta Falso color
Falso color Modo Gio Scope	Identifica 16+ incrementos dentro del rango dinámico de la imagen del sensor RAW.

ACTIVAR

Utilice Activar para activar o desactivar la herramienta Falso Color.



MODO DE FALSO COLOR

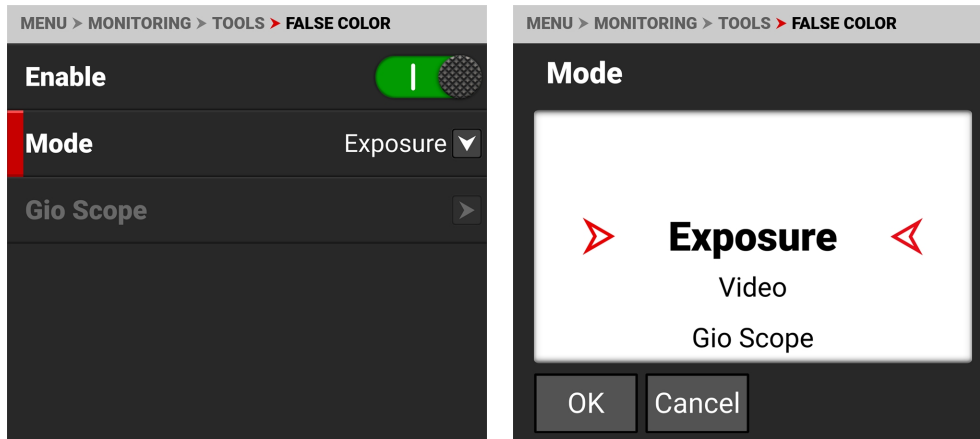

Los modos de falso color incluyen:

ARTÍCULOS	DETALLES
Modo de exposición en falso color	Utiliza colores falsos para determinar un equilibrio óptimo entre sobreexposición y subexposición.
Modo de vídeo en falso color	Accede a la exposición de la escena con luz variable sin depender del brillo de la imagen de la pantalla LCD.
Falso color Modo Gio Scope	Identifica 16+ incrementos dentro del rango dinámico de la imagen del sensor RAW.

NOTA: Los modos False Color se muestran en vídeo grabado a través de SDI a una grabadora externa cuando las Herramientas están activadas en el menú Monitor. Cuando grabe a través de SDI, utilice los modos de falso color sólo para ayudar a determinar los ajustes de exposición de la escena y, a continuación, desactive el modo antes de grabar.

MODO DE EXPOSICIÓN EN FALSO COLOR

Cuando se activa este modo de monitorización del **Color falso**, la mayor parte de la gama tonal aparecerá en monocromo.

El modo de exposición es capaz de indicar exactamente dónde cae el gris medio, e indicar qué luces o sombras son problemáticas en la representación logarítmica de la imagen. El modo de exposición juzga la exposición después de realizar los ajustes ISO y de balance de blancos, y antes de aplicar cualquier tipo de LUT o transformación a la imagen Log3G10.

SUPERPOSICIÓN DE FALSO COLOR ROJO

Cuando el Modo de Color Falso superpone el color rojo dentro del sujeto de interés, o en cualquier lugar excepto luces brillantes y reflejos directos, entonces es probable que la imagen esté sobreexpuesta. Cuando el Modo de Color Falso no superpone el color rojo en la imagen, entonces es probable que la exposición esté bien para el ISO seleccionado.

SUPERPOSICIÓN DE FALSO COLOR MORADO

Cuando el Modo de Color Falso superpone el color púrpura sobre detalles clave de la imagen que no se encuentran en las sombras, es probable que la escena esté subexpuesta. Cuando el Modo de Color Falso no superpone el color púrpura en la imagen, entonces es probable que la exposición esté bien para el ISO seleccionado.

Para más información, consulte la sección [Cómo Exposición](#).

MODO DE VÍDEO EN FALSO COLOR

NOTA: Para obtener los mejores resultados, el Modo Vídeo debe verse a ISO 800 o superior.

El modo Vídeo muestra una superposición de colores que indica el nivel de vídeo de la ruta del monitor RGB (calibrado según la señal de prueba SMPTE).

Los colores utilizados se basan en los niveles RGB de la señal de salida de vídeo (es decir, el aspecto "cocinado", y no los datos RAW). Los ajustes RGB de la cámara pueden cambiar la apariencia de los colores del Modo Vídeo.

Los colores del modo Vídeo representan los siguientes valores IRE (en todos los demás valores, la imagen desaturada representa el valor de luminancia de la imagen ajustada ISO):

- Morado: IRE 0-4
- Verde: IRE 41-48
- Amarillo: IRE 94-95
- Azul: IRE 5
- Rosa: IRE 61-70
- Naranja: IRE 96-98
- Cerceta: IRE 10-12
- Paja: IRE 92-93
- Rojo: IRE 99-100

Para más información, consulte la sección [Cómo Exposición](#).



El verde es donde querrás un 18% de gris, el rosa es típicamente el brillo de los tonos de piel caucásicos, la paja, el amarillo y el naranja son luces fuertes y cada vez más cercanas al blanco, el cerceta es sombras profundas y el azul está a punto de convertirse en negro sin textura. En general, el rosa y el verde son más útiles cuando se calibra a partir de una referencia conocida, mientras que los demás colores indican los extremos de una gama tonal.

Una posible desventaja del modo Vídeo en falso color es que todos los falsos colores pueden distraer de la previsualización subyacente. Muchos prefieren utilizar este modo sólo durante la configuración inicial, y luego utilizan [Modo de exposición en falso color](#) en una gama más amplia de escenarios.

EN LA PRÁCTICA

En el [Modo de exposición en falso color](#), utilice los indicadores morado y rojo para ajustar la iluminación o la apertura del lente. Utilice esta estrategia para lograr un equilibrio óptimo entre el recorte por sobreexposición y el ruido de imagen por subexposición. Con la mayoría de las escenas, a menudo se puede tener un sorprendente rango de latitud de exposición antes de que empiecen a aparecer indicadores rojos o morados excesivos.

Si es necesario, utiliza el modo False Color Vídeo o [Modos Zebra](#) para ajustar con precisión cómo aparecerá la escena a través de SDI, o utilízalo para ajustar el aspecto sugerido al enviar el material para postproducción.

Los modos Zebra y Vídeo son también una forma objetiva de evaluar la exposición de la escena bajo luz ambiente variable sin depender de la imagen LCD para evaluar el brillo.

FALSO COLOR MODO GIO SCOPE

El modo Gio Scope muestra una superposición de colores sobre una imagen desaturada del sensor RAW, identificando 16 incrementos dentro del rango dinámico del sensor. Este modo no utiliza los ajustes RGB (temperatura de color, ISO, LUT, etc.).

Cada número (de 1 a 16) indica un incremento diferente del rango dinámico. El número 16 representa el incremento superior y está dividido en subincrementos de 1/8 para mostrar la atenuación del brillo. Cada incremento de 1/8 está representado por un tono diferente de rojo, que va del rojo claro (menos luz) al rojo oscuro (más luz, recorte).

PICO

Las herramientas de Peaking muestran contraste, contornos o colores para ayudar a enfocar.

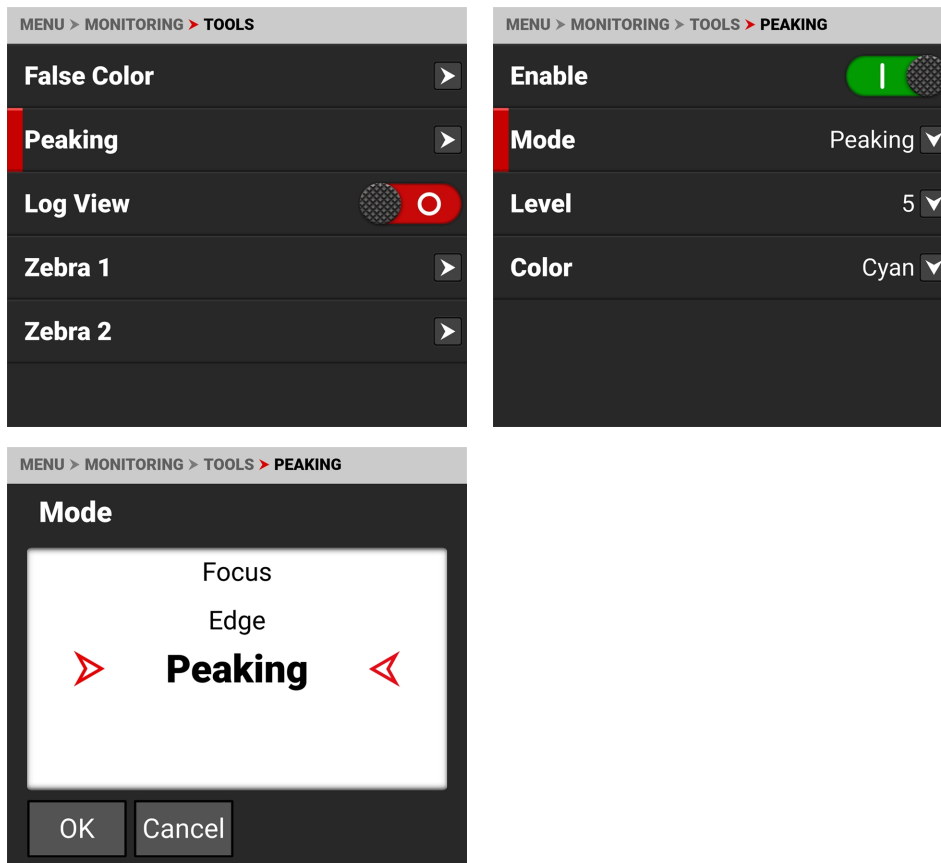

Los modos de Peaking que puedes utilizar incluyen:

ELEMENTOS	DETALLES
Enfoque	Utiliza el contraste y los bordes mejorados para enfocar
Borde	Mostrar contornos de objetos enfocados
Pico	Seleccione una superposición de colores para indicar los objetos enfocados

MODO FOCUS PEAKING

El modo Focus Peaking enfatiza el contraste y los bordes de la imagen sin cambiar el brillo ni el contenido de la imagen. Este modo hace que sea más fácil juzgar el enfoque. Ajusta el zoom y el enfoque para ver fácilmente qué objetos se enfocan.

MODO EDGE PEAKING

Al activar el modo Edge Peaking, la pantalla muestra los bordes o contornos de los objetos enfocados.

MODO PEAKING PEAKING

El modo Peaking Peaking muestra una superposición de color sobre los bordes enfocados. Seleccione un Nivel de 1 a 10 (de débil a fuerte) para la intensidad de la superposición de colores. Los ajustes RGB pueden cambiar la apariencia de la superposición de color seleccionada.

El indicador del modo Peaking Peaking se aplica después de escalar la imagen a un monitor, lo que hace que los indicadores aparezcan de forma diferente en los distintos monitores.

Para más información sobre Peaking, consulte [Enfoque](#) en la sección Cómo.

VISTA DE REGISTRO

Utilice la Vista de Registro para mostrar las imágenes de la cámara en REDWideGamutRGB y Log3G10 para los ajustes ISO, Ajuste de Exposición, Temperatura de Color y Tinte. Esto te permite ver rápidamente metraje sin graduar que no se ve afectado por decisiones creativas como la elección de LUT 3D o CDL.

Log View pasa a través del puerto SDI cuando se graba en un grabador externo. Puede ver la imagen de registro durante la reproducción en la pantalla LCD y en el monitor. Sin embargo, Log View no se graba en el archivo grabado en la tarjeta multimedia.

NOTA: Log View sólo está activado en archivos R3D y no en archivos ProRes.

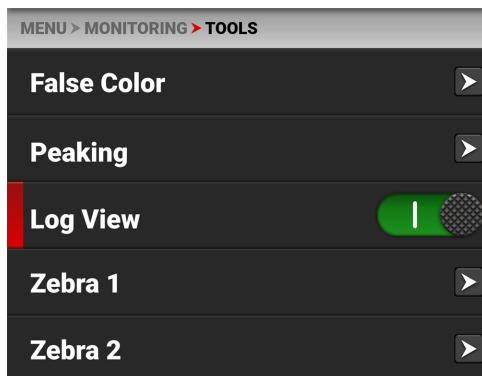

Utilice el conmutador para cambiar de Activado a Desactivado:



ZEBRA 1

Utilice Cebra 1 para mostrar un conjunto de rayas diagonales que indiquen los niveles de exposición de las altas luces. Para obtener más información, consulte [Modos Zebra](#).

Zebra 1 está desactivada por defecto.

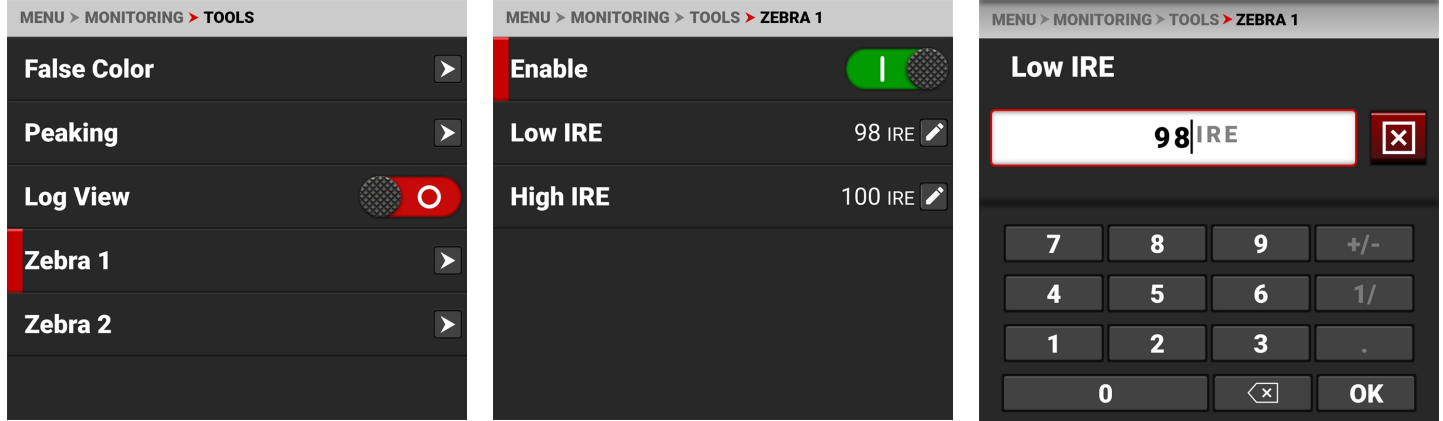

El modo Zebra 1 incluye:

ELEMENTOS	DETALLES
Activar	Activa las rayas de cebra rojas para indicar la exposición de las zonas claras.
IRE bajo	Establece el umbral inferior del indicador
IRE alto	Establece el umbral superior del indicador

ACTIVAR

El conmutador Activar permite activar o desactivar las bandas Zebra 1.

IRE BAJO

Proporciona un teclado que permite establecer el umbral bajo para la franja Zebra. El ajuste por defecto es 98 IRE.

IRE ALTO

Proporciona un teclado que permite establecer el umbral alto para la franja Zebra. El ajuste por defecto es 100 IRE.

VISTA NORMAL

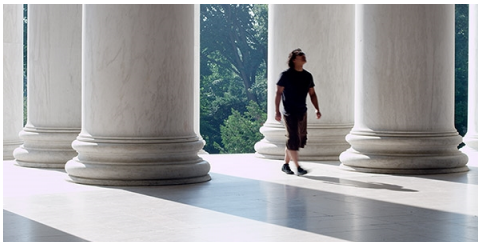

CEBRA 1 VISTA

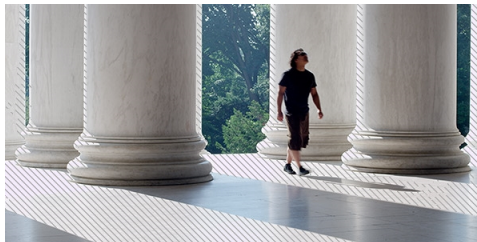

ZEBRA 2

Utilice Cebra 2 para mostrar un segundo conjunto de rayas diagonales para indicar los niveles de tonos medios y sombras. Para obtener más información, consulte [Modos Zebra](#).

Zebra 2 está desactivada por defecto.

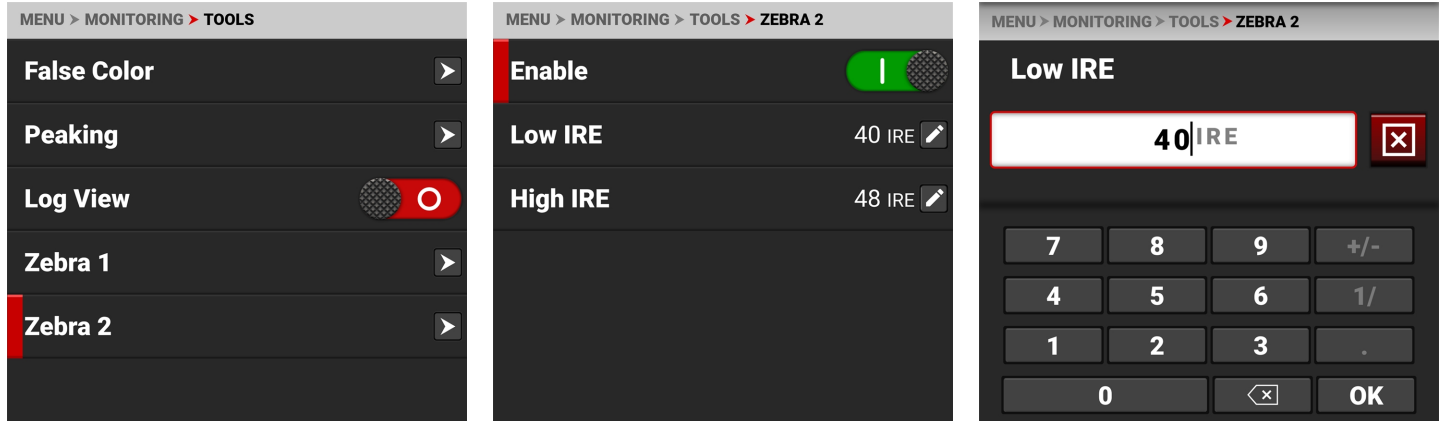

El modo Zebra 2 incluye:

ELEMENTOS	DETALLES
Activar	Activa las rayas de cebra verdes para indicar la exposición de tonos medios y sombras
IRE bajo	Establece el umbral inferior del indicador
IRE alto	Establece el umbral superior del indicador

ACTIVAR

El conmutador Activar permite activar o desactivar las bandas Zebra 2.

IRE BAJO

Proporciona un teclado que permite establecer el umbral bajo para la franja Zebra. El ajuste por defecto es de 40 IRE.

IRE ALTO

Proporciona un teclado que permite establecer el umbral alto para la franja Zebra. El ajuste por defecto es 48 IRE.

VISTA NORMAL

CEBRA 1 VISTA

VISTA ZEBRA 2

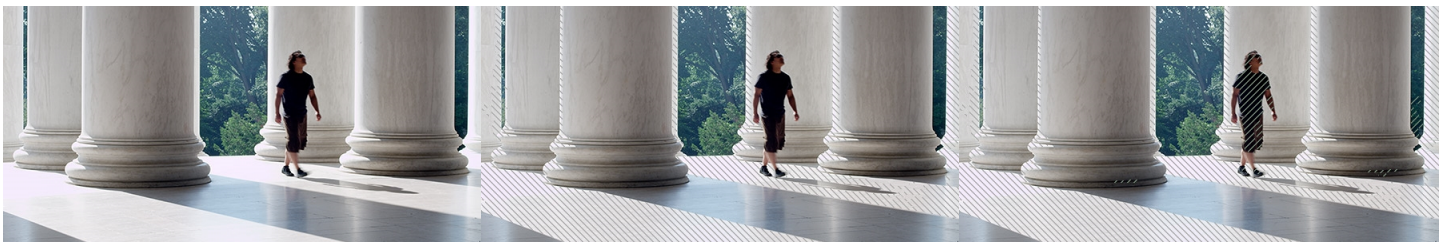

GUÍAS

Utilice Guías para activar y configurar las guías de monitorización de la cámara.

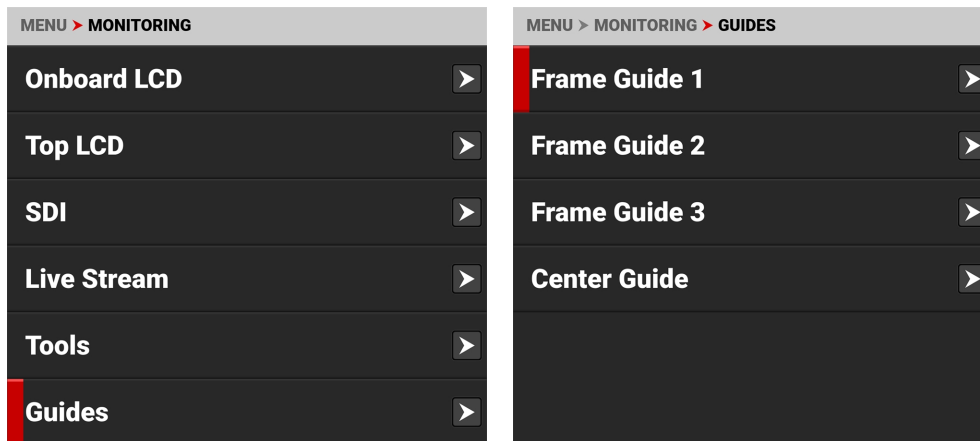

Las Guías de supervisión que puedes utilizar incluyen:

ARTÍCULOS	DETALLES
Guías de bastidor	Guías que puedes configurar para ayudarte a encuadrar una toma
Guía del Centro	Una cruceta o punto central para centrar el disparo

GUÍAS DE BASTIDOR

Utiliza las Guías de Encuadre para encuadrar la escena utilizando diversas formas y tamaños. Puede configurar hasta 3 Guías de Fotogramas para que se muestren en su monitor.

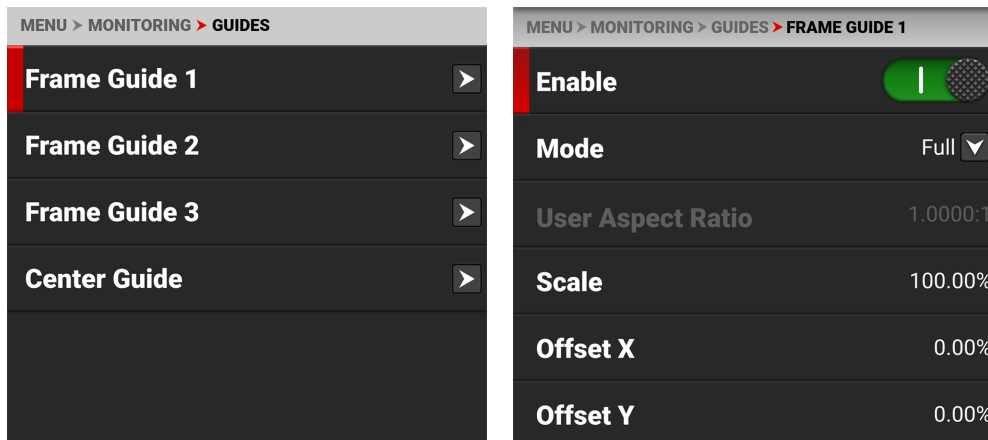

Configure las guías de marco de la siguiente manera:

ARTÍCULOS	DETALLES
Activar	Activa la Guía de Encuadre
Modo	Seleccionar relaciones de aspecto, modos Usuario y Absoluto
Relación de aspecto del usuario	Se activa seleccionando el modo Usuario
Escala	Porcentaje de la imagen que ocupa la guía del marco

ARTÍCULOS	DETALLES
Desplazamiento X, Y	Porcentaje de desplazamiento horizontal y vertical
Absoluto X, Y, W, H	Modo absoluto: establece el número exacto de píxeles de tamaño y desplazamiento.
Estilo de línea	Seleccione el tipo de línea de la guía de encuadre: continua, discontinua o corchete.
Color de línea	Seleccione el color de la línea Guía del marco
Opacidad de línea	Seleccione el porcentaje de opacidad de la línea Guía de encuadre
Sombra exterior	Habilita el sombreado fuera de la Guía de Encuadre
Color de la sombra	Seleccione el color de sombreado
Opacidad de la sombra	Seleccione la opacidad del sombreado

MODO

Utilice Modo para seleccionar el modo Guía de Fotogramas que desea utilizar para configurar la guía de fotogramas.

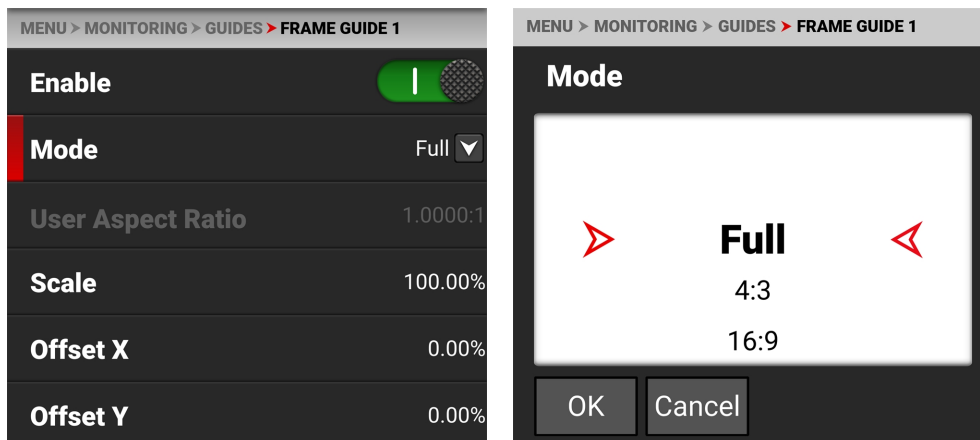

Los modos que puedes seleccionar incluyen relaciones de aspecto de Completo a 2,4:1, Usuario y Absoluto. Los modos Usuario y Absoluto permiten ajustes específicos para esos modos.

RELACIÓN DE ASPECTO DEL USUARIO

Esta opción se activa cuando se selecciona el modo Usuario.

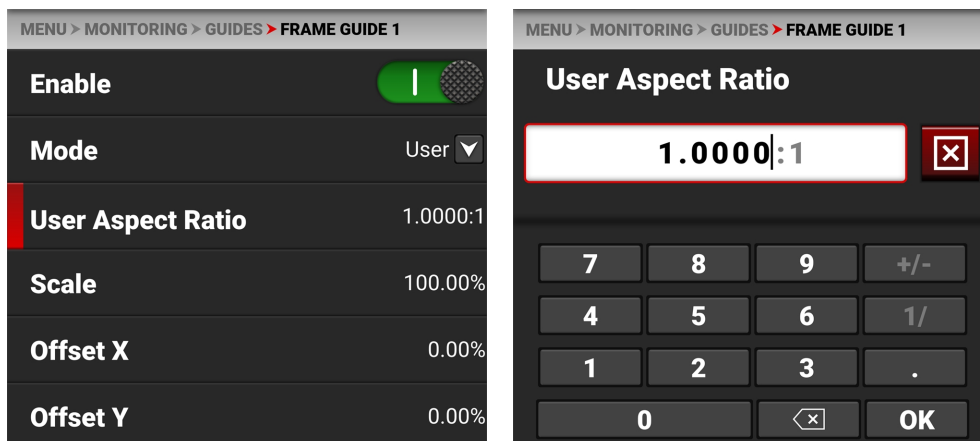

Utilice el teclado para introducir la relación de aspecto deseada.

ESCALA

Utilice la escala para configurar el porcentaje del área de la imagen que encuadrará la Guía de Encuadre.

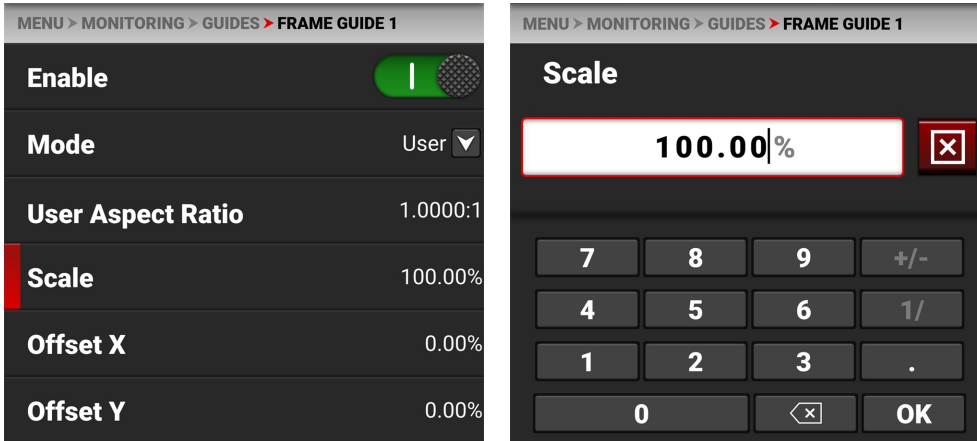

Utilice el teclado para introducir el porcentaje de la imagen que contiene la Guía de Encuadre.

DESPLAZAMIENTO X, Y

Utilice offset para configurar el offset X e Y de la Guía de Encuadre.

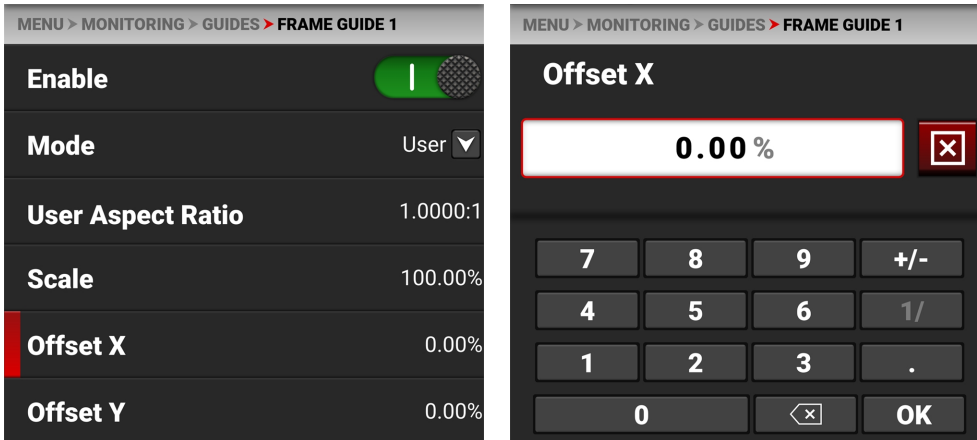

Utilice el teclado para introducir el porcentaje de desplazamiento respecto al centro que desea aplicar a la Guía de Encuadre.

ABSOLUTO X, Y, W, H

Utilice las opciones Absoluto para configurar las dimensiones absolutas y la posición de la Guía de Encuadre.

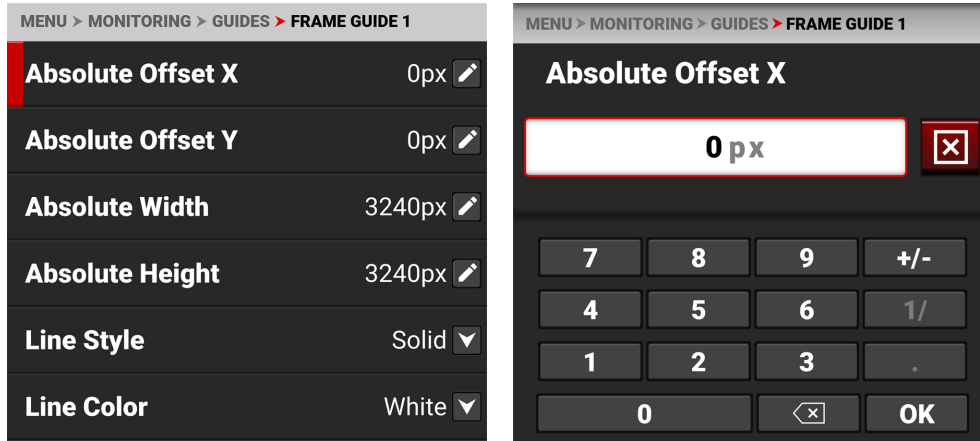

Utilice el teclado para introducir el número de píxeles para el desplazamiento X/Y y para la anchura y altura de la Guía de Encuadre. Los elementos Absoluto sólo se activan cuando se selecciona **Modo Absoluto**.

ESTILO DE LÍNEA

Utilice Estilo de línea para seleccionar el tipo de línea que utiliza la Guía de marco.

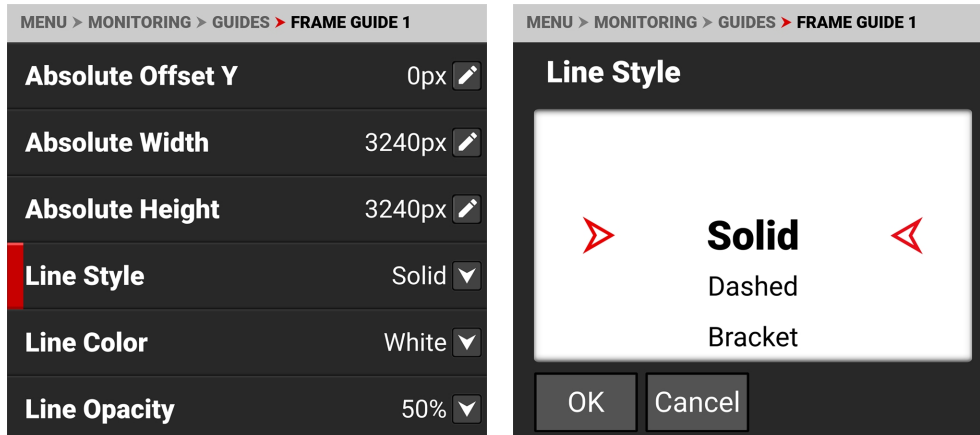

Seleccione Sólido (por defecto), Rayado o Paréntesis para el estilo de línea de la Guía de Encuadre.

COLOR DE LÍNEA

Utilice Color de Línea para seleccionar el color de la línea de la Guía de Encuadre.

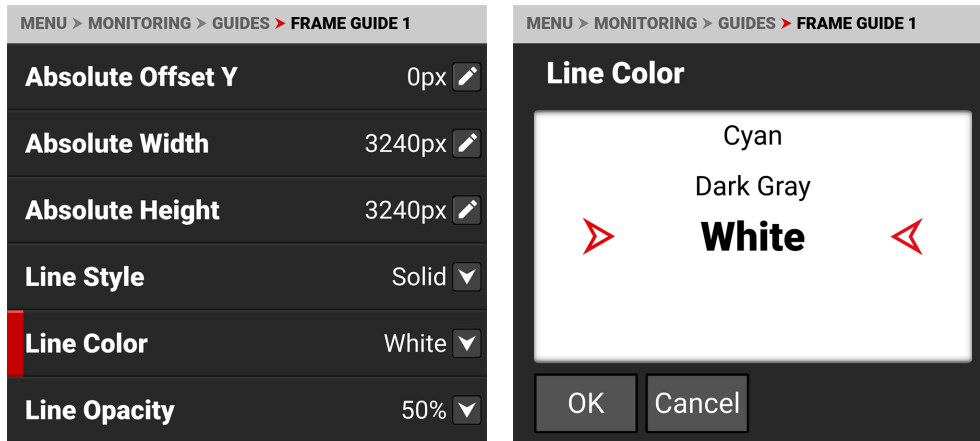

Utilice Color de línea para seleccionar uno de los siguientes colores para la línea Guía de marco:

- Negro
- Verde
- Cian
- Rojo
- Amarillo
- Gris oscuro
- Azul
- Magenta
- Blanco (por defecto)

OPACIDAD DE LÍNEA

Utilice Opacidad de línea para seleccionar el grado de transparencia de la línea Guía de marco.

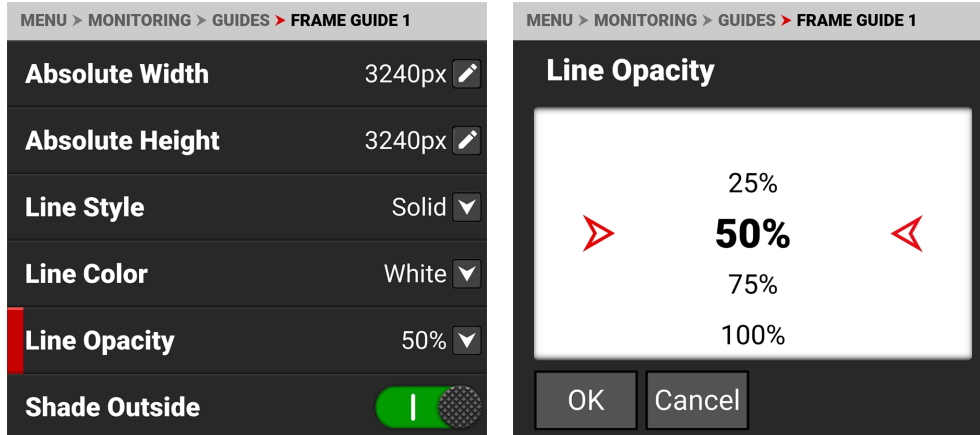

Utilice Opacidad de línea para seleccionar el porcentaje de opacidad de la línea Guía de marco:

- 25%
- 50% (por defecto)
- 75%
- 100%

COLOR DE LA SOMBRA

Utilice Color de sombreado para seleccionar el color de sombreado que se utilizará fuera de la guía Marco.

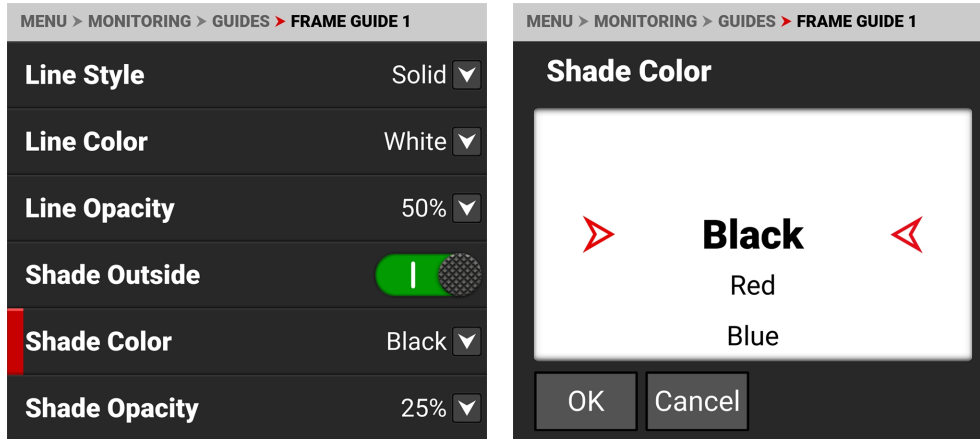

Utilice Color del sombreado para seleccionar uno de los siguientes colores para el sombreado exterior:

- Negro (por defecto)
- Verde
- Cian
- Rojo
- Amarillo
- Gris oscuro
- Azul
- Magenta
- Blanco

OPACIDAD DE LA SOMBRA

Utilice Opacidad del sombreado para seleccionar la opacidad del sombreado fuera de la guía del Marco.

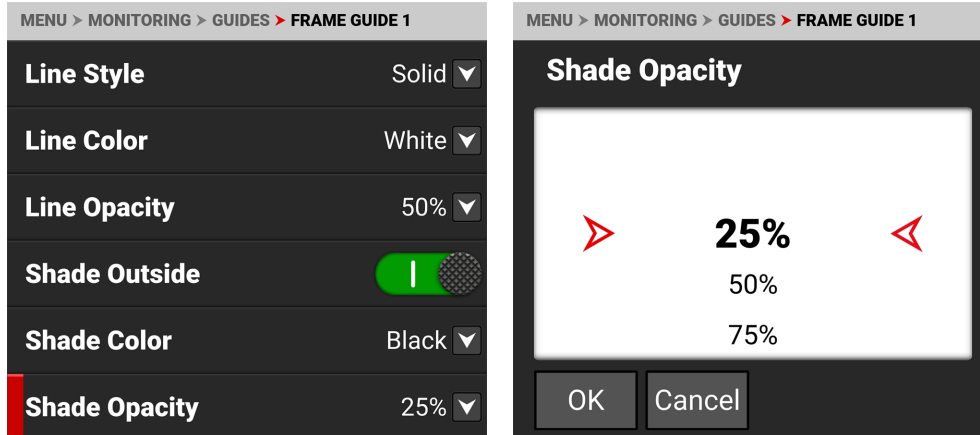

Use Opacidad de Sombreado para seleccionar el porcentaje de opacidad para el sombreado fuera de la Guía de Encuadre:

- 25% (por defecto)
- 50%
- 75%
- 100%

GUÍA DEL CENTRO

Utilice Guía Central para activar y configurar la Guía Central.

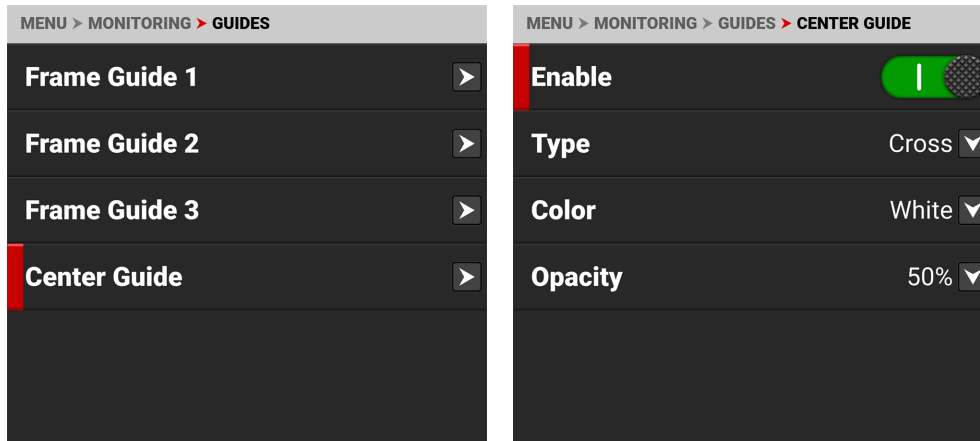

Configure la Guía Central de la siguiente manera:

ARTÍCULOS	DETALLES
Activar	Activa la Guía Central
Tipo	Seleccione el tipo de guía central: punto o cruz
Color	Seleccione un color para la Guía Central
Opacidad	Porcentaje de opacidad del color guía

TIPO

Utilice Tipo para seleccionar el tipo de Guía Central que desea visualizar.

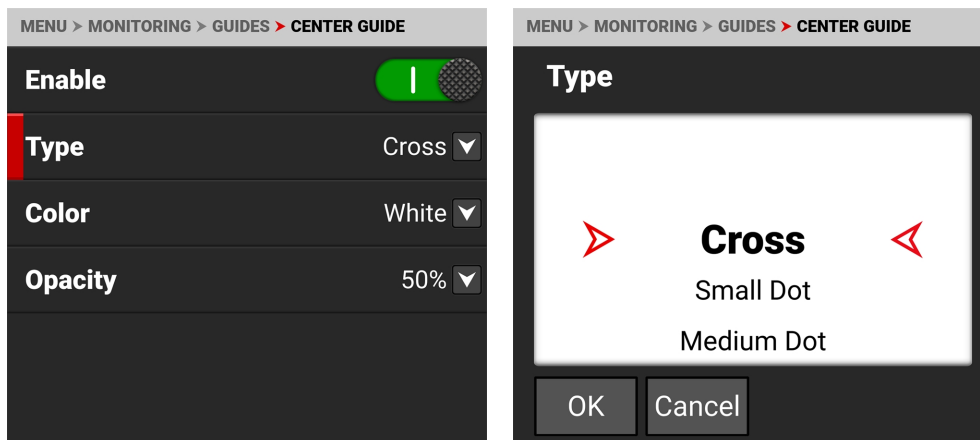

Utilice Tipo para seleccionar un punto central o una cruz (por defecto) para la Guía Central.

COLOR

Utilice Color para seleccionar el color utilizado por la Guía Central.

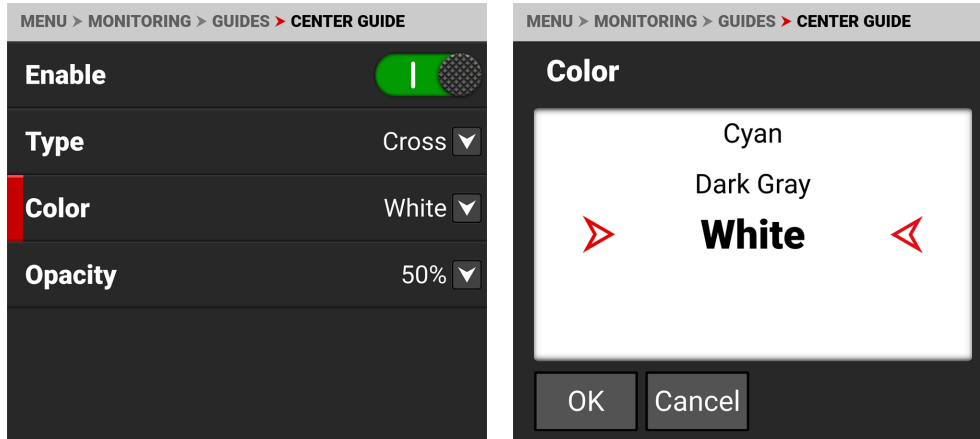

Utilice Color para seleccionar uno de los siguientes colores para la Guía Central:

- Negro
- Verde
- Cian
- Rojo
- Amarillo
- Gris oscuro
- Azul
- Magenta
- Blanco (por defecto)

OPACIDAD

Utilice Opacidad para seleccionar el grado de transparencia de la Guía central.

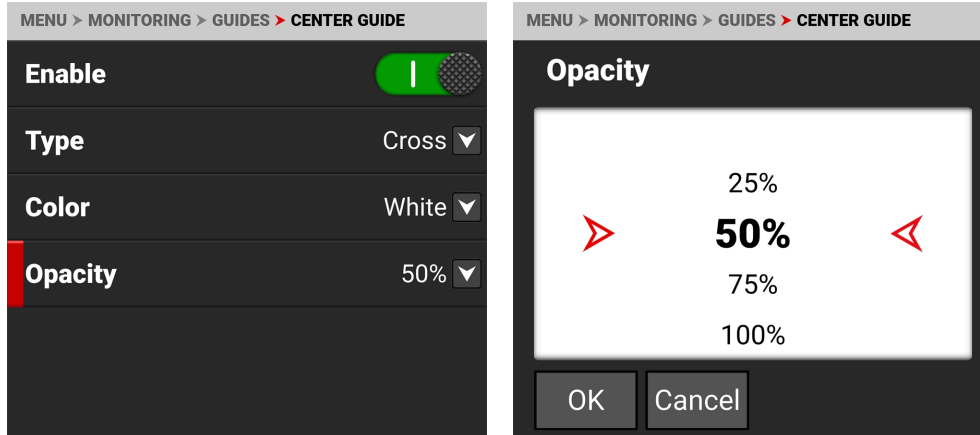

Utilice Opacidad para seleccionar el porcentaje de opacidad de la Guía central:

- 25%
- 50% (por defecto)
- 75%
- 100%

MENÚ DE MEDIA

El menú de medios contiene los ajustes que se utilizan para configurar los medios.

En el menú de la pantalla táctil LCD de a bordo, pulse Medios:

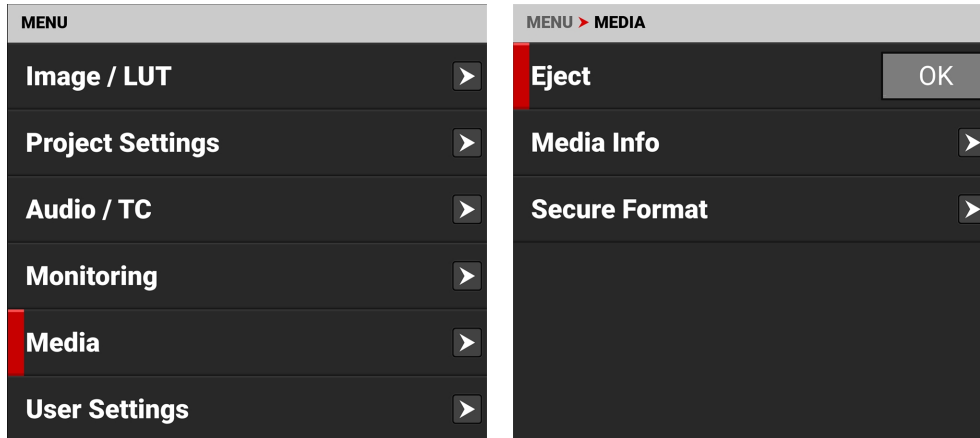

Utilice el menú de medios para configurar los ajustes de medios de almacenamiento de la cámara y para ver la información de medios:

ELEMENTOS	DETALLES
Expulsar	Expulsar la tarjeta multimedia
Información	Ver la información de la tarjeta multimedia
Formato seguro	Realiza un formateo seguro de la tarjeta multimedia

EXPULSAR

Utilice Expulsar para desmontar de forma segura la tarjeta de soporte electrónicamente de la cámara antes de extraerla físicamente.

ADVERTENCIA: Los medios pueden calentarse mucho. Tenga cuidado al retirar el material.

ADVERTENCIA: No coloque ninguna etiqueta en la tarjeta de soporte. El calor generado por el soporte puede debilitar el adhesivo de la etiqueta, haciendo que ésta se desprenda del interior de la cámara. Las etiquetas también pueden disminuir la disipación del calor y provocar un desgaste excesivo de los componentes internos. Si se retira una etiqueta de una tarjeta de soporte, es posible que se deforme el cuerpo de la tarjeta.

Acceda a Expulsar desde el [Pantalla táctil LCD integrada](#) cámara Menú Multimedia:

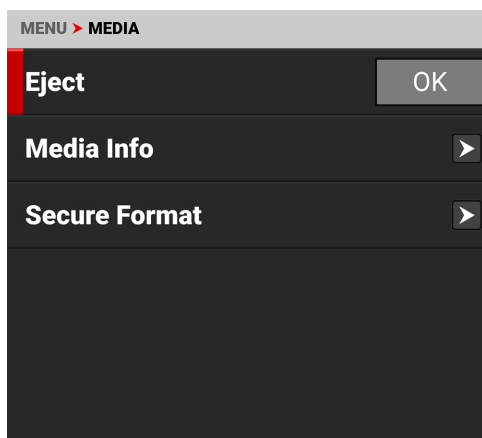

Para obtener más información, consulte [Gestión de los medios de comunicación](#).

INFORMACIÓN

Utilice Información multimedia para mostrar la información de la tarjeta multimedia.

Acceda a la información multimedia desde el **Pantalla táctil LCD integrada** menú multimedia:

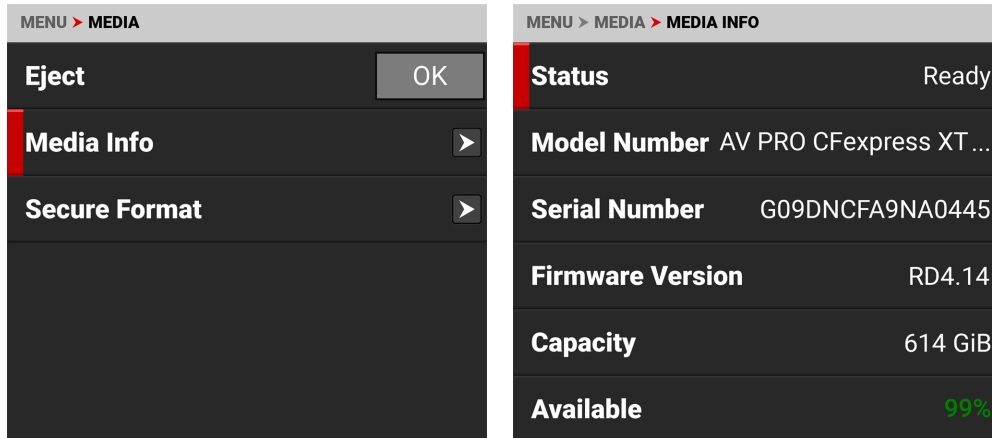

Media Info muestra lo siguiente:

ESCENARIO	DETALLES
Estado	Muestra el estado de la tarjeta multimedia
Número de modelo	Muestra el número de modelo de la tarjeta multimedia
Número de serie	Muestra el número de serie de la tarjeta de soporte
Versión del firmware	Muestra la versión del firmware de la tarjeta multimedia
Capacidad	Muestra la capacidad total de la tarjeta de soporte
Disponible	Muestra el almacenamiento restante de la tarjeta multimedia
Tiempo restante	Muestra el tiempo de grabación restante en la tarjeta de soporte

FORMATO SEGURO

Utilice Secure Format para formatear la tarjeta multimedia hasta el nivel del sistema de archivos.

Un formato seguro permite reconstruir el sistema de archivos de la tarjeta.

ADVERTENCIA: El Formato Seguro borra permanentemente toda la información de la tarjeta multimedia. Los datos no se pueden recuperar después de un Formateo Seguro.

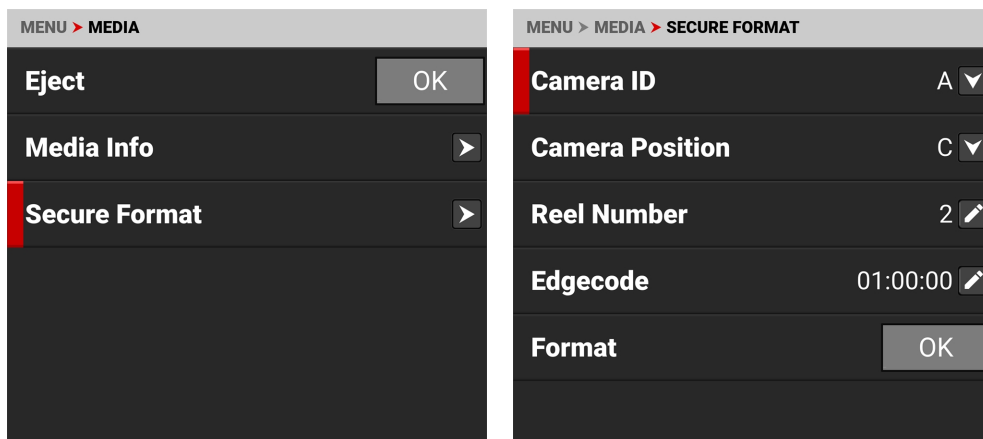

Utilice el menú de formato seguro para actualizar la siguiente información:

ESCENARIO	DETALLES
ID de cámara	Seleccione la identificación de la cámara (el valor predeterminado es A)
Posición de la cámara	Seleccione la posición de la cámara (el valor predeterminado es C)
Número de carrete	Seleccione el número del carrete (el valor por defecto es 1)
Edgecode	Introduzca el número de tiempo (el valor predeterminado es 01:00:00)
Formato	Inicia el proceso de formateo seguro

Para obtener más información, consulte [Formato seguro](#).

ID DE CÁMARA

Utilice ID de cámara para asignar una letra de ID de cámara al soporte.

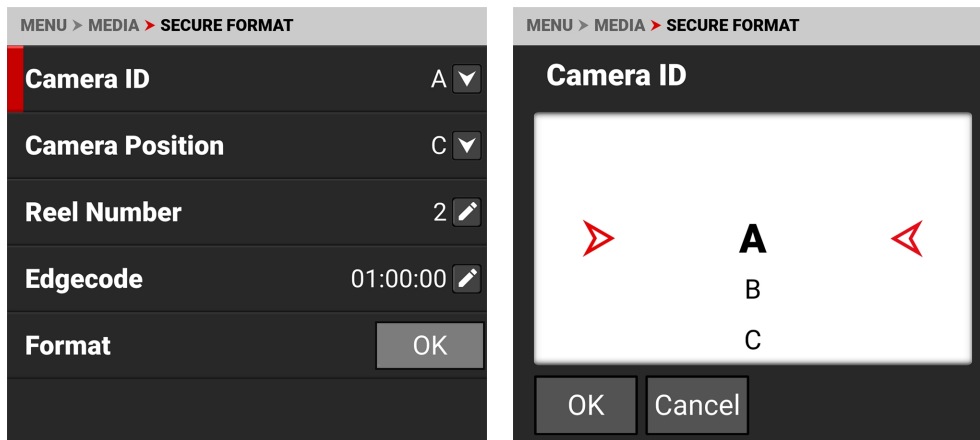

Las letras de ID de cámara que puede asignar van de la A a la Z. Para obtener más información, consulte [Formato seguro](#).

POSICIÓN DE LA CÁMARA

Utilice Posición de la cámara para seleccionar la etiqueta de posición de la cámara para la tarjeta de soporte.

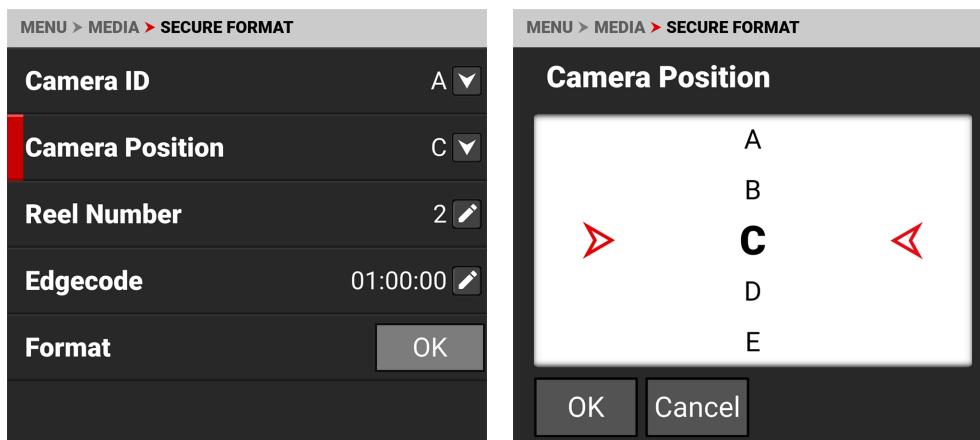

Las letras de Posición de cámara que puede asignar van de la A a la Z. Para más información, consulte [Formato seguro](#).

NÚMERO DE CARRETE

Utilice Número de bobina para asignar un número de bobina al soporte.

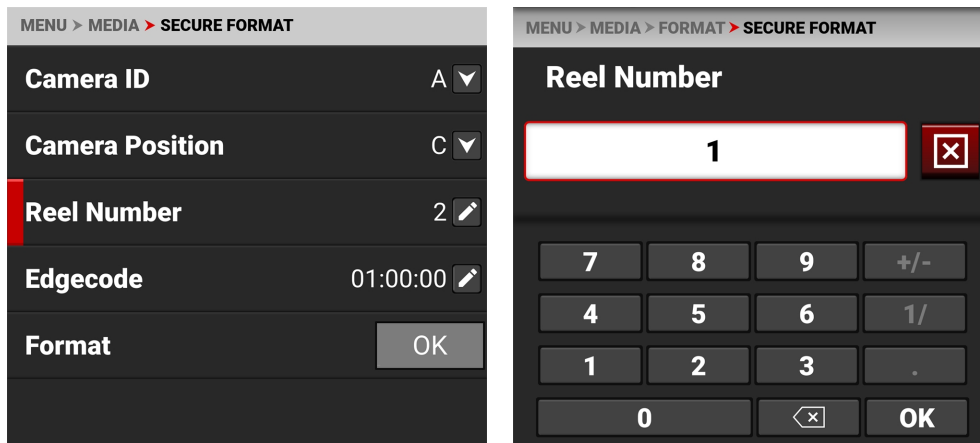

Utilice el teclado para introducir un número de carrete único para el soporte.

NOTA: Es recomendable que los números de carrete no superen los siete caracteres de longitud para que se ajusten a todos los formatos de lista de decisiones de edición (EDL).

Para obtener más información, consulte [Formato seguro](#).

EDGECODE

Utilice Edgecode para asignar un edgecode al soporte.

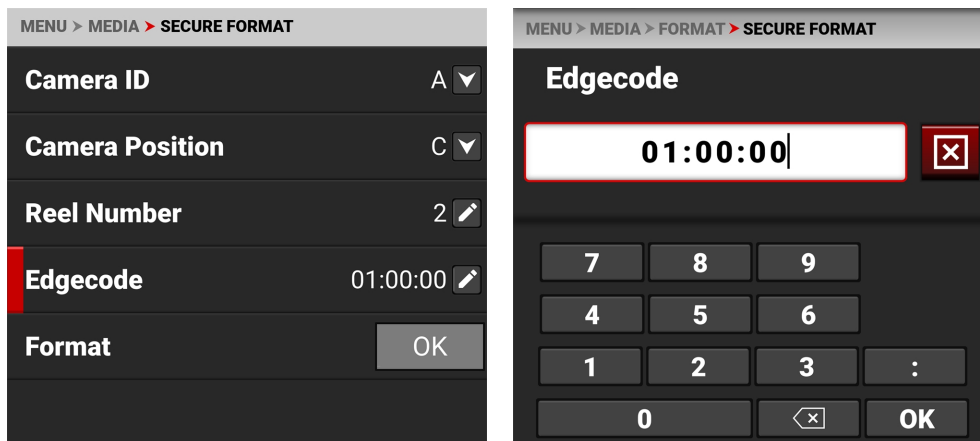

Utilice el teclado para introducir un número de código de borde único para el soporte.

Edgecode es una pista de código de tiempo SMPTE, que por defecto comienza en 01:00:00 en el primer fotograma de cada tarjeta multimedia. Es un código secuencial que es continuo de fotograma a fotograma y también entre clips. Edgecode es equivalente a RUN RECORD tal y como se utiliza en las cámaras de emisión.

Para obtener más información, consulte [Formato seguro](#).

FORMATO

Utilice Formato para ejecutar un formato seguro del soporte.

ADVERTENCIA: El formateo borra permanentemente toda la información de la tarjeta multimedia. Los datos no se pueden recuperar después de un formateo.

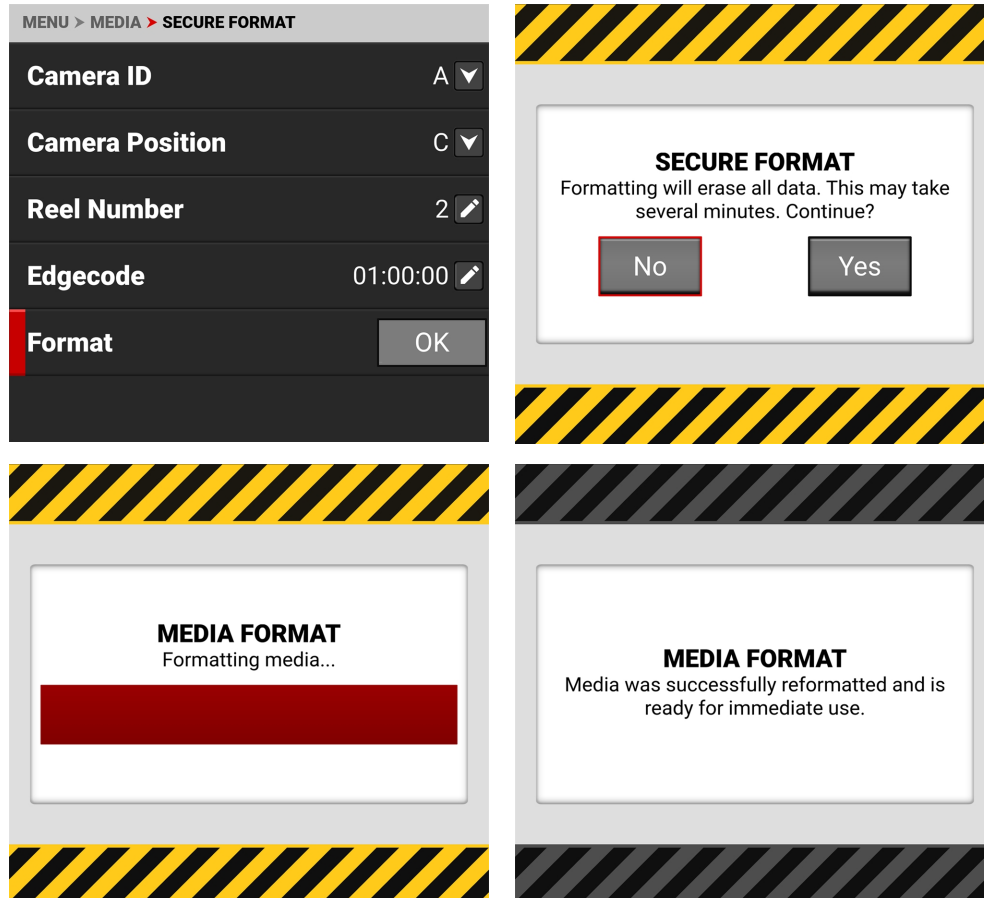

Para obtener más información, consulte [Formato seguro](#).

MENÚ CONFIGURACIÓN DE USUARIO

El menú Configuración de usuario contiene los ajustes que se utilizan para crear preajustes y asignar funciones a los botones de usuario.

En el menú de la pantalla táctil LCD de a bordo, seleccione Configuración de usuario:

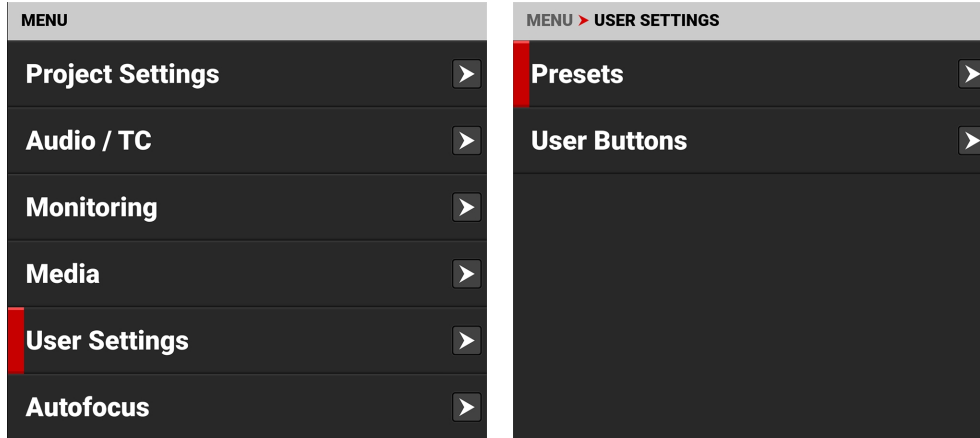

Utilice el menú Configuración de usuario para configurar las preselecciones y los botones de usuario:

ELEMENTOS	DETALLES
Preajustes	Configurar y gestionar preajustes
Botones de usuario	Asignar funciones a los botones de usuario

PREAJUSTES

Utilice Preajustes para crear y seleccionar ajustes preconfigurados para la cámara.

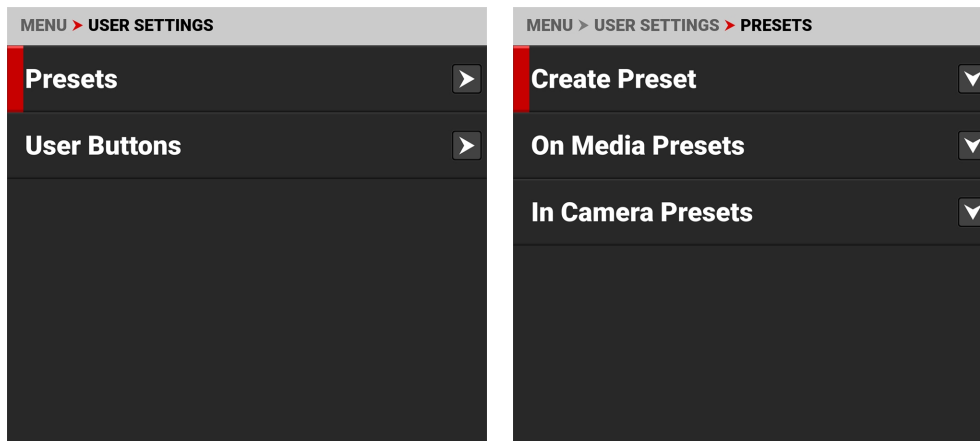

El menú Preselecciones contiene lo siguiente:

ELEMENTOS	DETALLES
Crear preselección	Crear preajustes de configuración de la cámara
Sobre las preselecciones multimedia	Gestiona los preajustes almacenados en el soporte
Preajustes en la cámara	Gestionar los preajustes almacenados en la cámara

CREAR PRESELECCIÓN

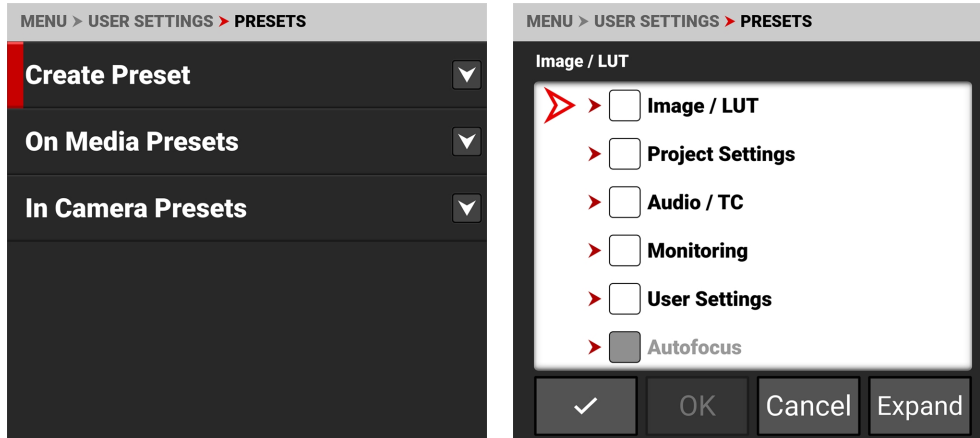

Utilice Crear preajuste para seleccionar los ajustes actuales de la cámara que desea utilizar para crear una lista de ajustes preestablecidos.

Puede seleccionar los ajustes individualmente:

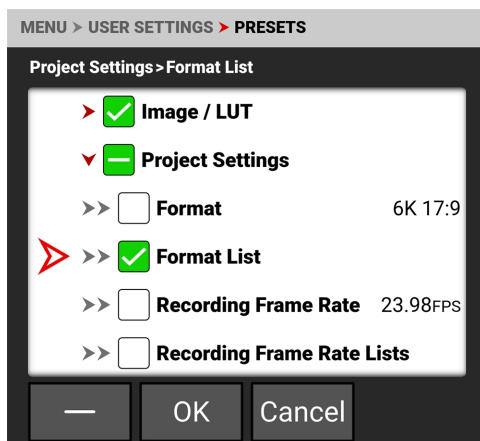

También puede utilizar el botón de marca de verificación del menú para seleccionar todos los ajustes de un menú como preajuste:

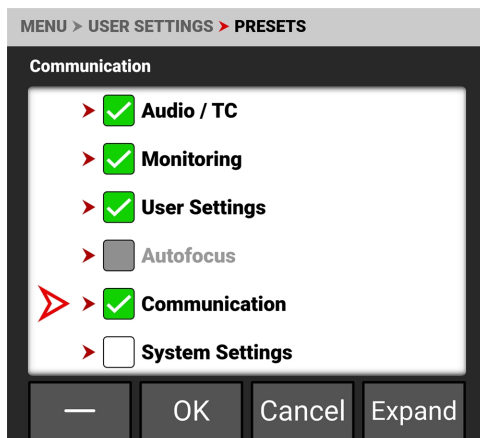

Haga clic en Aceptar para crear el ajuste preestablecido. Se abre la pantalla Crear preajuste. Introduzca el nombre de su preselección y pulse OK. El preajuste se guarda en la cámara.

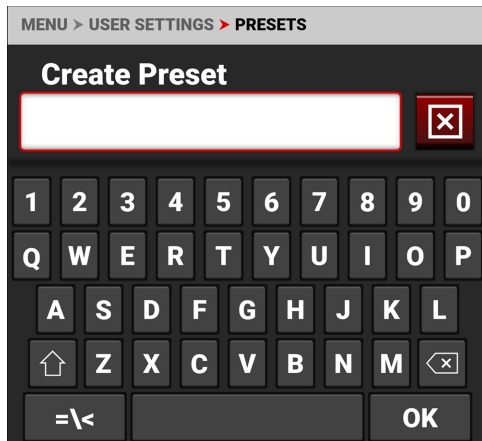

Introduzca el nombre de su preselección y pulse OK. El preajuste se guarda en la cámara (consulte [Preajustes en la cámara](#)).



SOBRE LAS PRESELECCIONES MULTIMEDIA

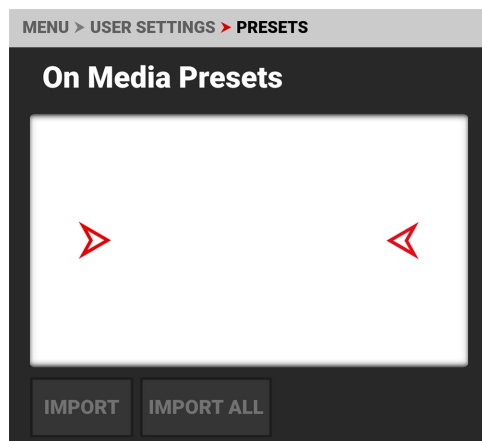

Puedes importar preajustes del soporte a la cámara. Al importar ajustes preestablecidos desde los medios a la cámara, los ajustes preestablecidos se guardan en una carpeta en la cámara llamada "ajustes preestablecidos".

Desde Ajustes preestablecidos en medios, puede importar el ajuste preestablecido seleccionado desde el medio a la cámara o importar todos los ajustes preestablecidos desde el medio a la cámara.

PREAJUSTES EN LA CÁMARA

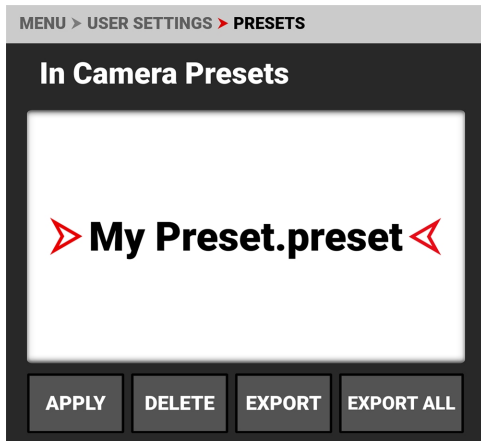

Puedes exportar preajustes de la cámara al soporte. Al exportar preajustes de la cámara al soporte, los preajustes se guardan en una carpeta del soporte llamada "preajustes".

Desde Ajustes preestablecidos en la cámara, puede aplicar el ajuste preestablecido seleccionado a la cámara, eliminar el ajuste preestablecido seleccionado de la cámara, exportar el ajuste preestablecido seleccionado de la cámara al medio o exportar todos los ajustes preestablecidos de la cámara al medio.

BOTONES DE USUARIO

Utilice los botones de usuario para asignar funciones a los botones de usuario frontales y laterales.

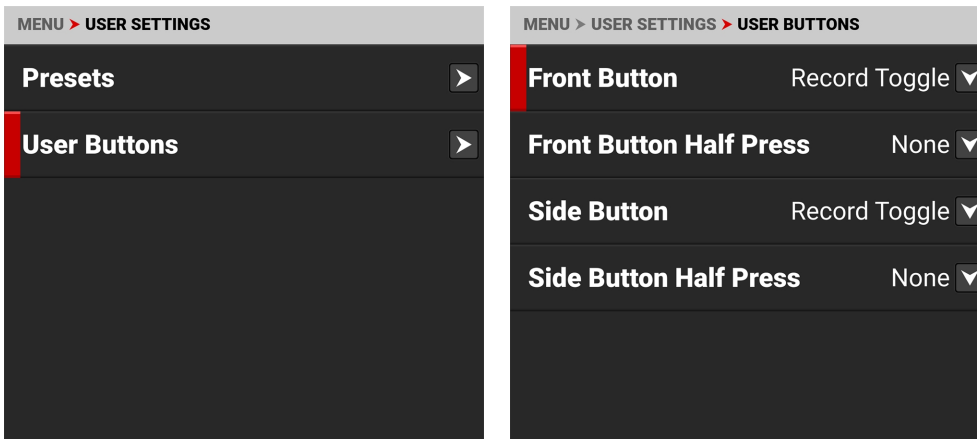

El menú Botones de usuario contiene lo siguiente:

ELEMENTOS	DETALLES
Botón frontal	Asignar funciones al botón de usuario frontal
Botón delantero Media presión	Asignar funciones al botón frontal media pulsación
Botón lateral	Asignar funciones al botón lateral de usuario
Botón delantero Media presión	Asignar funciones al botón de usuario lateral pulsar hasta la mitad

BOTÓN FRONTAL

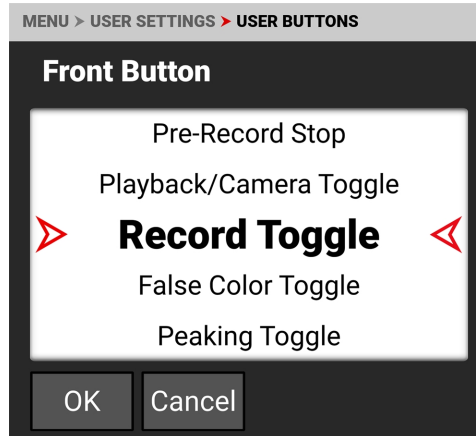
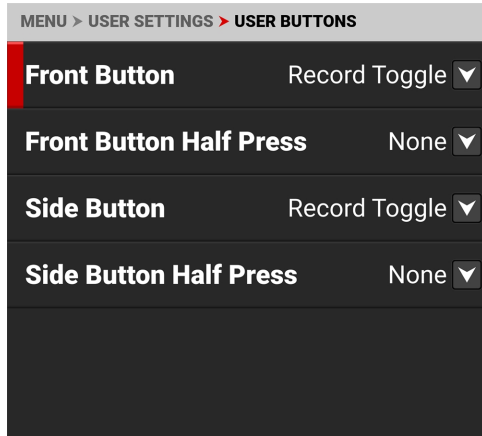

Utilice Botón frontal para seleccionar la función que desea asignar al botón frontal de la cámara.

El ajuste por defecto es Record Toggle.

Consulte las opciones en [Funciones asignables a los botones de usuario](#) usuario.

BOTÓN DELANTERO MEDIA PRESIÓN

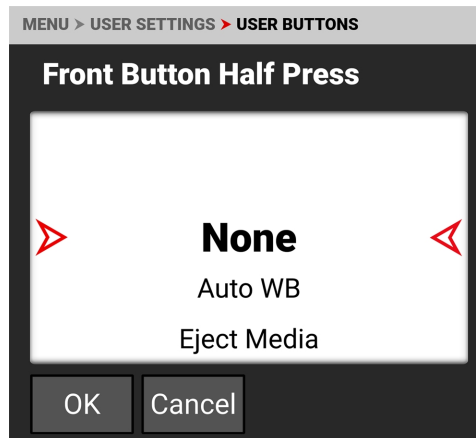
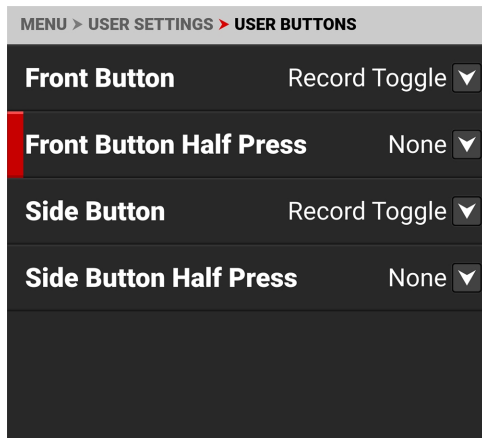

Utilice Pulsación Media del Botón Frontal para seleccionar la función que desea asignar al botón frontal de la cámara para una pulsación media.

El ajuste por defecto es Ninguno.

Consulte las opciones en [Funciones asignables a los botones de usuario](#) usuario.

BOTÓN LATERAL

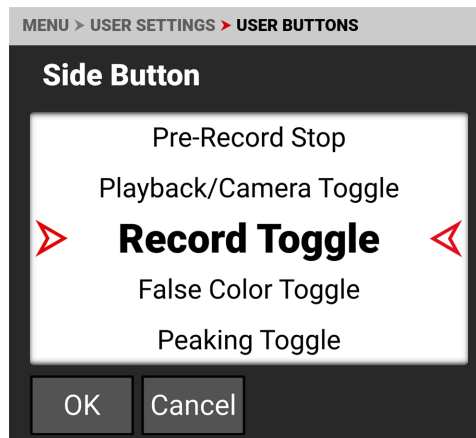
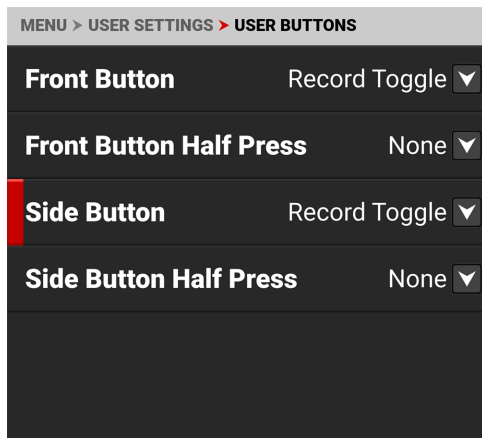

Utilice Botón lateral para seleccionar la función que desea asignar al botón lateral de la cámara.

El ajuste por defecto es Record Toggle.

Consulte las opciones en [Funciones asignables a los botones de usuario](#) usuario.

BOTÓN LATERAL MEDIA PRESIÓN

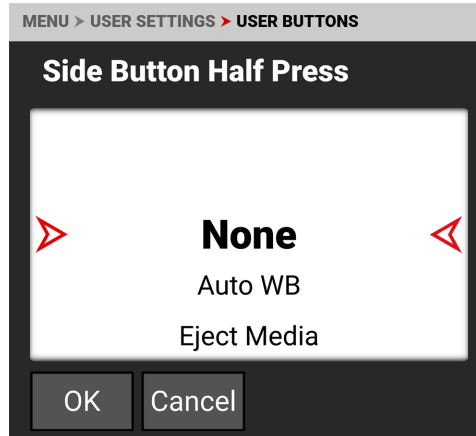
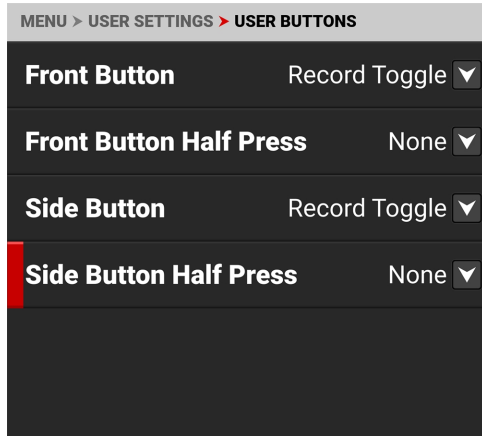

Utilice Pulsación Media Botón Lateral para seleccionar la función que desea asignar al botón lateral de la cámara para una pulsación media.

El ajuste por defecto es Ninguno.

Consulte las opciones en [Funciones asignables a los botones de usuario](#) usuario.

FUNCIONES ASIGNABLES A LOS BOTONES DE USUARIO

ARTÍCULO	DETALLES
Ninguno	No hay nada asignado a la ranura de usuario
Aplicar preajuste	Aplicar los preajustes almacenados en la cámara
Auto WB	La cámara ajusta automáticamente el Balance de Blancos
Expulsar soporte	Desmontar el soporte para prepararlo para su retirada
Formato seguro	Formatear los soportes
Expulsar unidad USB-C	Expulsar el dispositivo conectado al puerto USB-C
Atasco de TC a TOD	Ajustar el código de tiempo a la hora del día
Conmutador AF	Conmutar el modo de enfoque automático seleccionado
AF Hold	Activa el enfoque automático mientras se pulsa
Guardar registro	Guardar el archivo de registro en el soporte
LCDs Ampliar Toggle	Activar y desactivar la función de ampliación para todas las pantallas LCD
Conmutador de ampliación SDI	Activar y desactivar la función de ampliación del puerto SDI
Alternar pregrabación	Activar y desactivar la función de pregrabación
Parada Previa	Detener la función de pregrabación
Conmutación Reproducción/Cámara	Alterna entre la salida de la cámara y la reproducción de clips
Conmutar registro (por defecto)	Activar y desactivar la grabación
Conmutador de falso color	Activar y desactivar las herramientas de falso color
Conmutador de picos	Activar y desactivar las herramientas de Peaking
Conmutar vista de registro	Activar y desactivar la vista de registro
Zebra 1 Toggle	Activar y desactivar Zebra 1
Palanca Zebra 2	Activar y desactivar Zebra 2
Guías LCD Toggle	Activar y desactivar las guías en la pantalla LCD integrada
Conmutador de herramientas LCD	Activar y desactivar las herramientas en la pantalla LCD integrada

ARTÍCULO	DETALLES
Guías SDI Toggle	Activar y desactivar las guías en la salida SDI
Herramientas SDI Toggle	Activar y desactivar las herramientas en la salida SDI
Conmutador de superposición SDI	Alternar entre la superposición simple y avanzada en la salida SDI
Top LCD Guías Toggle	Activar y desactivar las guías en la DSMC3™ RED® Táctil 7,0" LCD .
Top LCD Herramientas Toggle	Activar y desactivar las herramientas en la DSMC3™ RED® Táctil 7,0" LCD .
Guía del marco 1 Toggle	Activar y desactivar la Guía de Marco 1
Guía del marco 2 Toggle	Activar y desactivar la Guía de Marco 2
Guía del marco 3 Toggle	Activar y desactivar la Guía de Marco 3
Guía central Toggle	Activar y desactivar la Guía Central
Iris Abierto	Abrir el iris
Iris Close	Cerrar el iris
Incremento ND	Aumentar el ajuste ND en un incremento
Disminución ND	Disminuir el ajuste ND en un incremento
Disminución del obturador	Disminuir el ajuste del obturador en un incremento
Incremento del obturador	Aumente un paso el ajuste del obturador
Sinc Desplazamiento Incremento (1)	Aumentar el ajuste de desplazamiento de sincronización en un incremento
Disminución del desplazamiento de sincronización (1)	Disminuye el ajuste de desplazamiento de sincronización en un incremento
Sinc Desplazamiento Incremento (100)	Aumenta el ajuste de desplazamiento de sincronización en incrementos de 100
Disminución del desplazamiento de sincronización (100)	Disminuir el ajuste de desplazamiento de sincronización en incrementos de 100
Sinc Desplazamiento Incremento (1000)	Aumenta el ajuste de desplazamiento de sincronización en incrementos de 1000
Disminución del desplazamiento de sincronización (1000)	Disminuye el ajuste de desplazamiento de sincronización en incrementos de 1000

MENÚ AUTOENFOQUE

Utilizar Autoenfoco para activar y configurar la función Autoenfoco de la cámara. El lente debe ser compatible con el enfoque automático para que esta función funcione.

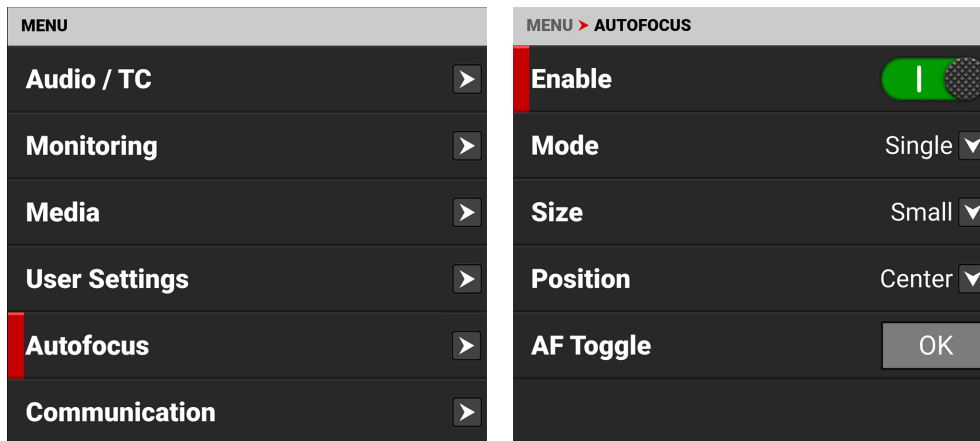

Utilice el menú Enfoque automático para realizar tareas de enfoque automático de la cámara:

OBJETO	DETALLES
Activar	Activar/desactivar el enfoque automático
Modo	Seleccione el modo de enfoque automático
Talla	Selecciona el tamaño del área de Autoenfoco
Posición	Selecciona la posición del área de Autoenfoco
Conmutador AF	Activar y desactivar el modo de enfoque automático seleccionado

ACTIVAR

Utilice Activar para activar o desactivar la función **Menú Autoenfoco**. El lente debe ser compatible con el enfoque automático para que la cámara pueda utilizar esta función.

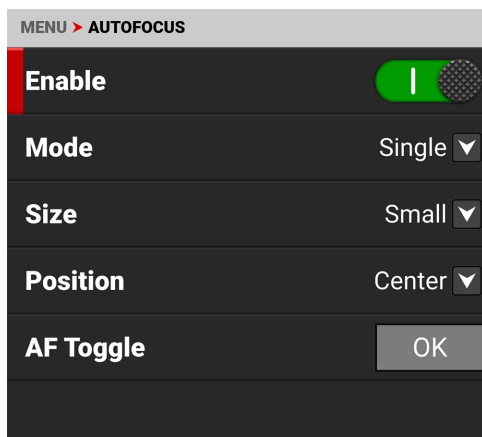

MODO

Utilice Modo para seleccionar el modo de enfoque automático de la cámara. El lente debe ser compatible con el enfoque automático para que la cámara pueda utilizar esta función.

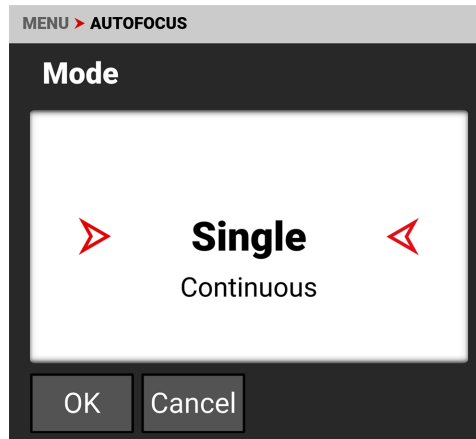
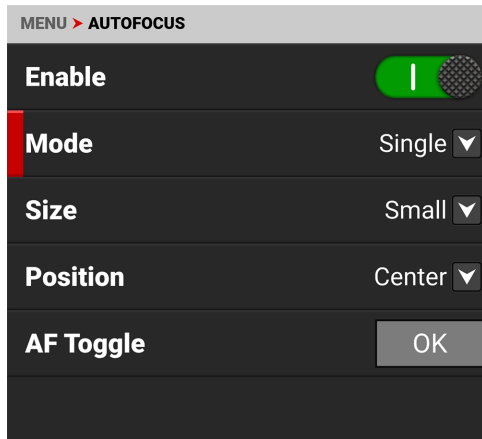

MODO ÚNICO (PREDETERMINADO)

Utiliza el modo simple para enfocar automáticamente y luego detente en esa posición de enfoque.

MODO CONTINUO

Utilice el modo Continuo para seguir cambiando el enfoque para mantener enfocado un sujeto en movimiento.

TALLA

Utilice Tamaño para elegir el tamaño del área que desea que la cámara utilice para la función de enfoque automático. El lente debe ser compatible con el enfoque automático para que la cámara pueda utilizar esta función.

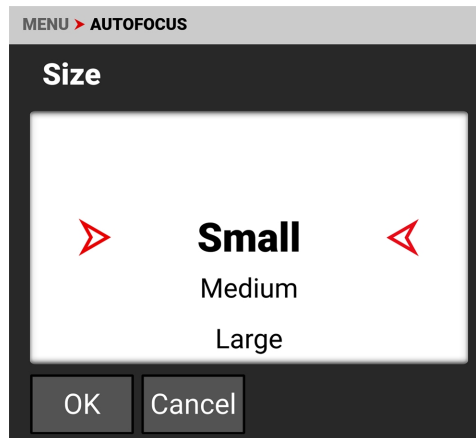
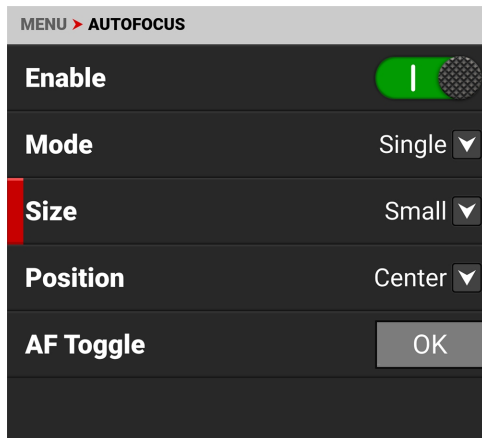

Las opciones de tamaño para el área de enfoque automático son Pequeño (predeterminado), Mediano, Grande, Ancho y Vertical.

POSICIÓN

Utilice Posición para especificar la posición del área de autoenfoque en el sensor. El lente debe ser compatible con el enfoque automático para que la cámara pueda utilizar esta función.

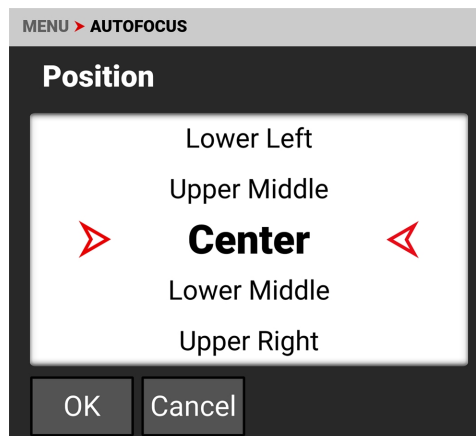
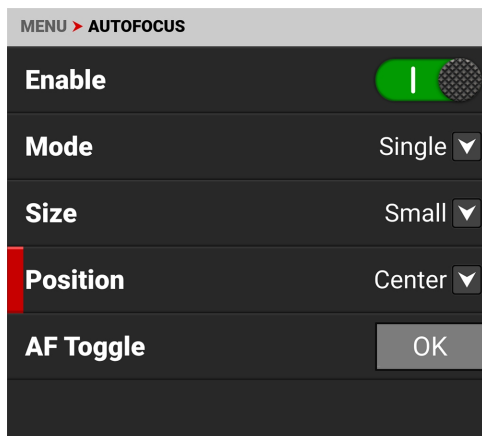

Las selecciones de puestos incluyen:

- Izquierda
- Superior Medio
- Superior derecha
- Superior izquierda
- Centro (por defecto)
- Inferior derecha
- Inferior izquierda
- Media baja
- Derecha

El rectángulo de Posición de Autoenfoco aparece en la pantalla:



Puede mover la posición manualmente en la pantalla LCD. El menú cambiará para mostrar Personalizado.

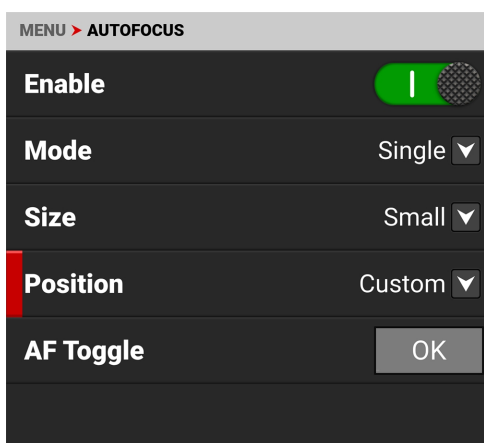

CONMUTADOR AF

La Alternancia AF tendrá diferentes comportamientos dependiendo del Modo de Autoenfoco.

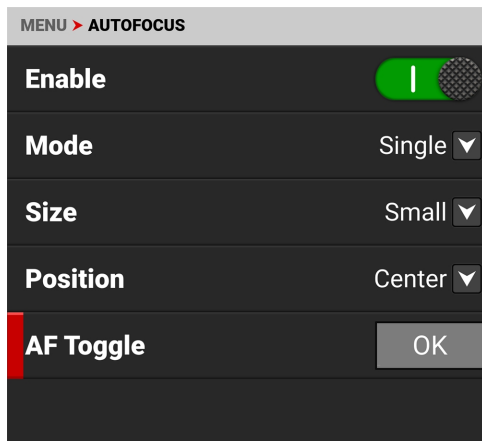

Modo único: Alternar AF activa un único comando de enfoque automático para enfocar el sujeto en el cuadro de enfoque automático y, a continuación, se detiene. Cada activación de AF Toggle repite este proceso.

Modo Continuo: El modo Continuo enfoca continuamente la cámara sobre el sujeto en el recuadro de Autoenfoco. Conmutar AF permite detener e iniciar esta función. Este control es útil cuando mueves la cámara, por ejemplo, cuando haces un barrido panorámico de un sujeto a otro. Toque Alternar AF para desactivar el enfoque automático continuo durante el barrido, para asegurarse de que la cámara no intenta enfocar durante la acción de barrido, y luego vuelva a tocar Alternar AF una vez que el cuadro AF esté sobre el sujeto que desea enfocar.

MENÚ DE COMUNICACIÓN

El menú Comunicación contiene los ajustes que utiliza para configurar su cámara para comunicarse con otros dispositivos.

En el menú LCD de la cámara, desplácese y pulse Comunicación:

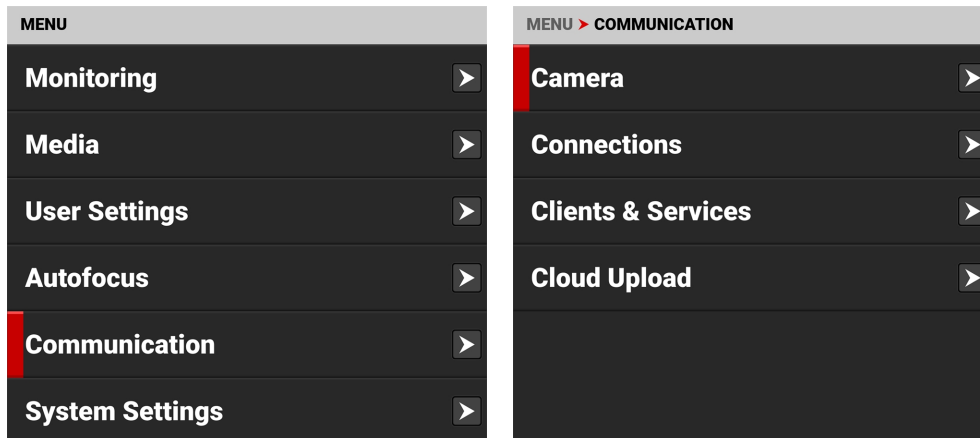

Utilice el menú Comunicación para configurar los ajustes de comunicación de la cámara:

OBJETO	DETALLES
Cámara	Configuración del nombre de la cámara
Conexiones	Ajustes para USB-C, Wi-Fi y comunicación serie
Clientes y servicios	Ajustes para la comunicación FTPS y PTP
Carga en la nube	Ajustes para la comunicación entre Frame.io y AWS S3

CÁMARA

Utilice el menú Cámara para ver y editar el nombre de la cámara. Seleccione Nombre de cámara para abrir el editor de nombres de cámara.

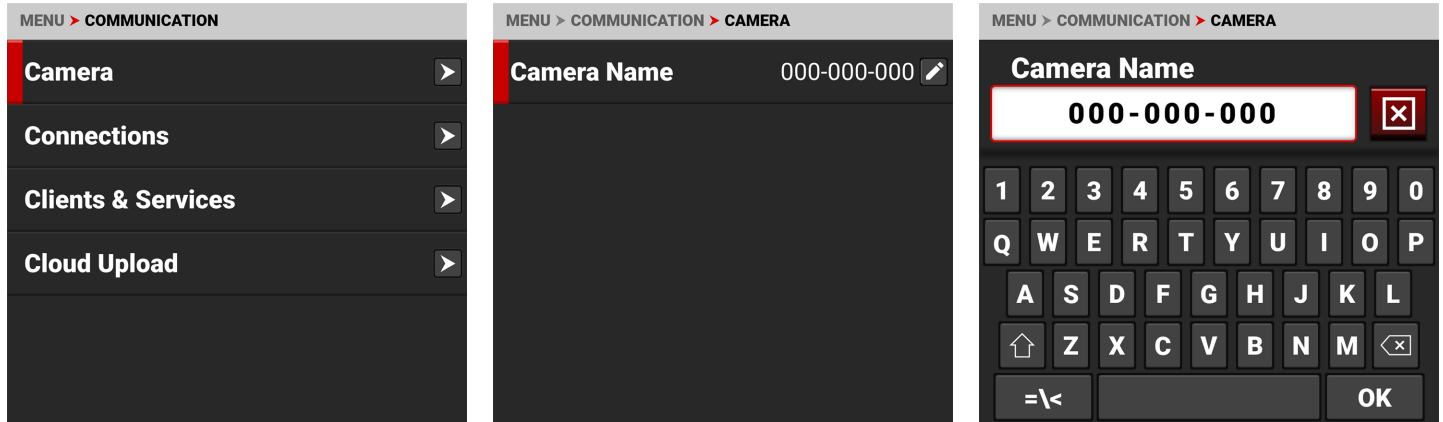

CONEXIONES

Utilice el menú Conexiones para seleccionar la conexión que desea configurar.

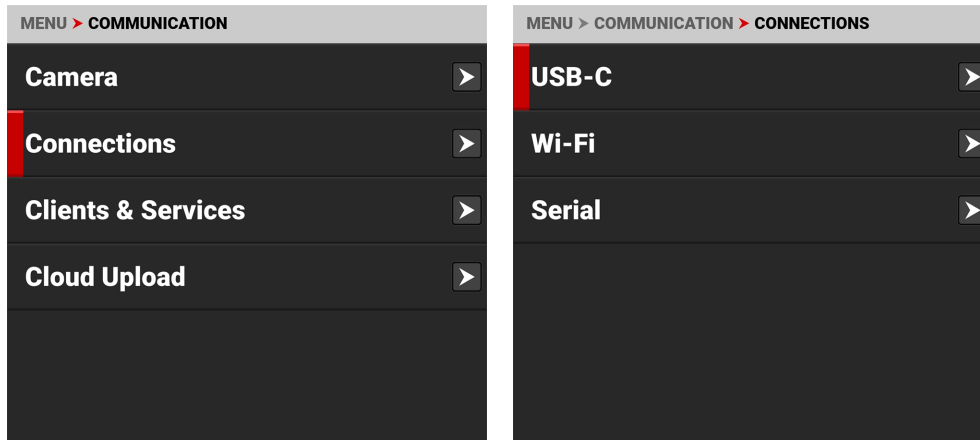

Utilice el menú Conexiones para configurar los ajustes de conexión de la cámara:

ARTÍCULO	DETALLES
USB-C	Seleccione los ajustes de conexión USB-C de la cámara
Wi-Fi	Configurar los ajustes de conexión Wi-Fi de la cámara
Serie	Configurar los ajustes de conexión serie de la cámara

USB-C

Usa USB-C para configurar la conexión al puerto USB-C.

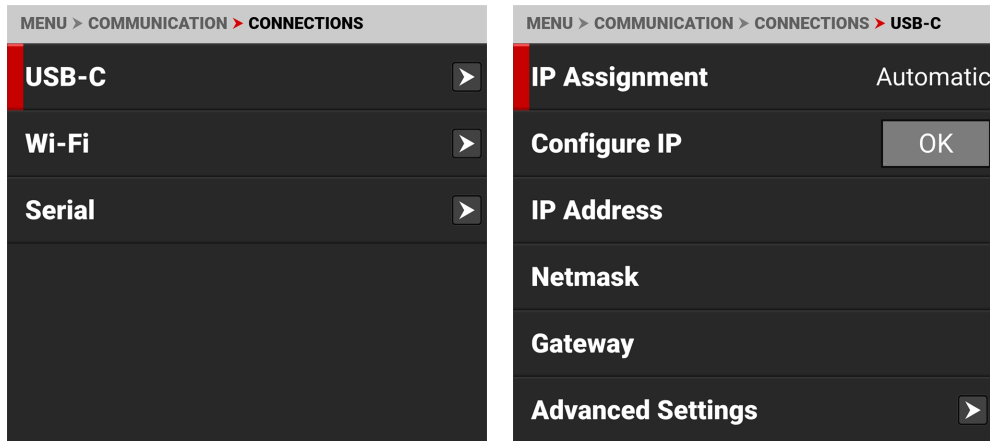

Los ajustes que puedes configurar para el puerto USB-C incluyen:

OBJETO	DETALLES
Asignación IP	Muestra el método de asignación de la dirección IP
Configurar IP	Modos de dirección IP y ajustes de configuración
Dirección IP	Ver o introducir la dirección IP de la red
Máscara de red	Ver o introducir la máscara de red
Pasarela	Ver o entrar en la red Pasarela
Configuración avanzada	Cambiar el tamaño de la MTU

CONFIGURAR IP

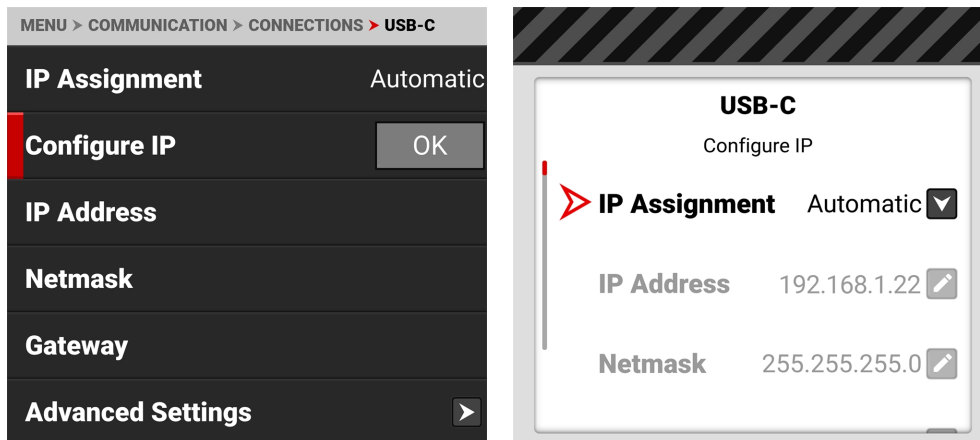

Cuando se conecta a una red Ethernet, permite detectar automáticamente una dirección IP o introducir manualmente una dirección IP, una dirección de máscara de red y una dirección de pasarela (router).

DIRECCIÓN IP

Cuando está conectado a una red Ethernet y la asignación automática de IP está activada, Dirección IP muestra la dirección IP de la red.

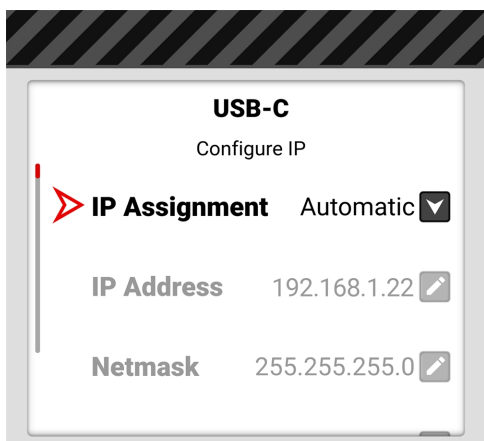

Cuando la asignación manual de IP está activada, puede seleccionar Dirección IP e introducir manualmente una dirección IP estática.

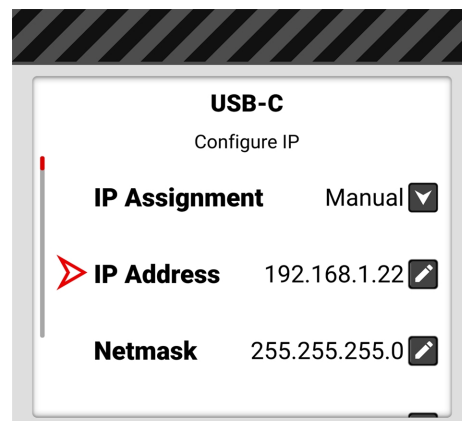
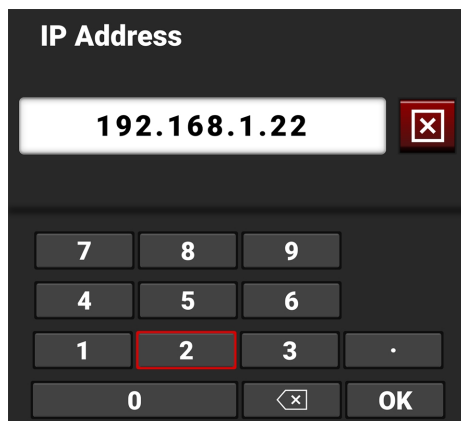
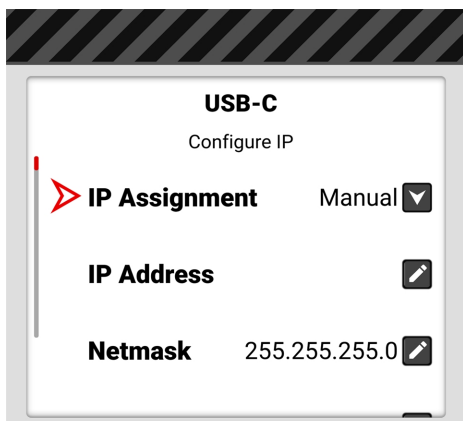

MÁSCARA DE RED

Cuando está conectado a una red Ethernet y la Asignación automática de IP está activada, Máscara de red muestra la dirección de máscara de red.

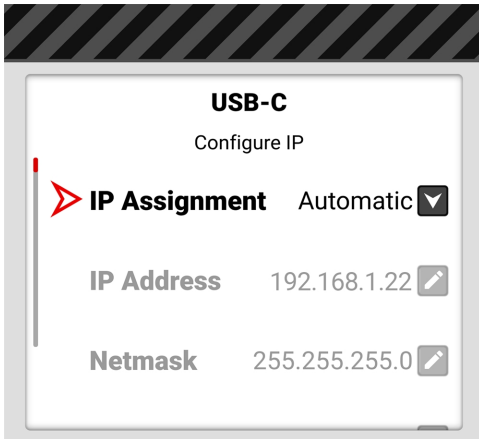

Cuando la asignación manual de IP está activada, 255.255.255.0 se rellena automáticamente como dirección de máscara de red.

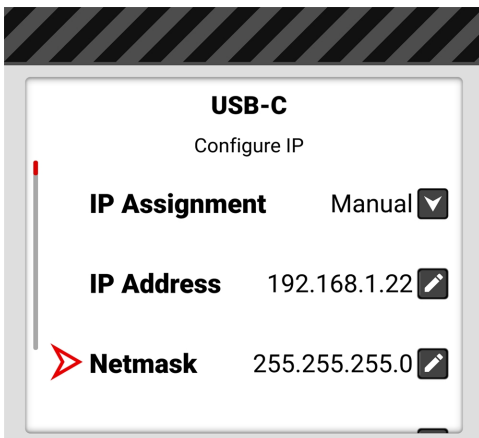

PÁSARELA

Cuando está conectado a una red Ethernet y la asignación automática de IP está activada, Puerta de enlace muestra la dirección de la puerta de enlace de la red (dirección del router).

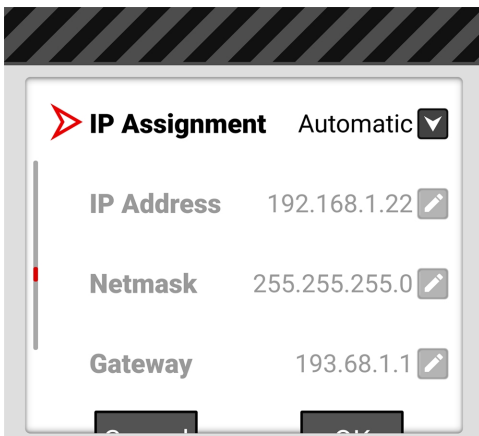

Cuando la asignación manual de IP está activada, puede seleccionar Puerta de enlace e introducir manualmente una dirección de puerta de enlace (router).

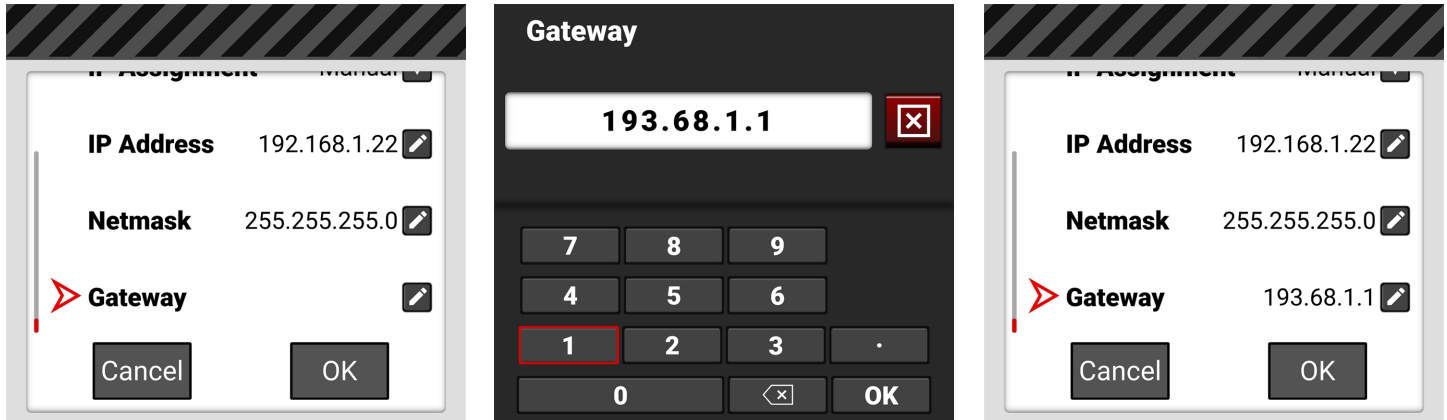

CONFIGURACIÓN AVANZADA

El menú de configuración avanzada de USB-C permite cambiar el tamaño de la MTU.

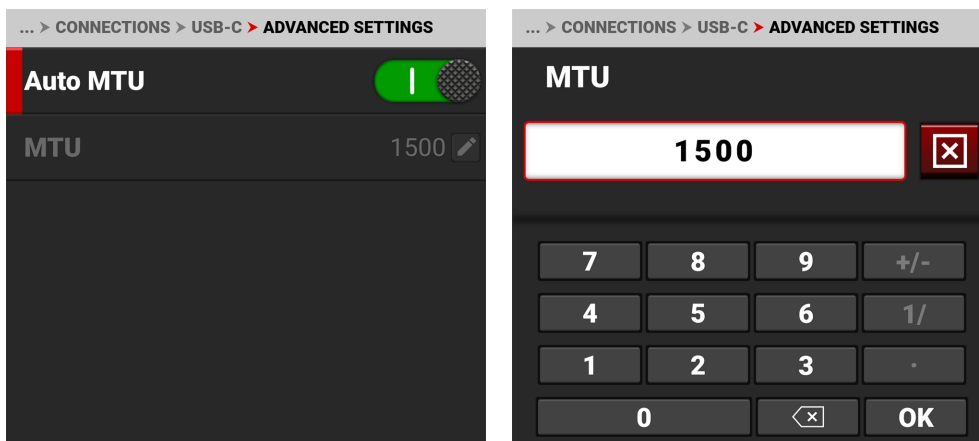

El tamaño de MTU de configuración automática es de 1500 bytes. Puede establecer la MTU en un tamaño superior al estándar de 1500 bytes. Esto funciona mejor en conexiones Ethernet rápidas como Gigabit LAN. Estas grandes MTU se conocen como tramas Jumbo (de hasta 9000 bytes) y pueden aumentar la eficacia de la transmisión de datos y reducir la sobrecarga. Sin embargo, la corrección de errores de las tramas Jumbo es más lenta debido al reenvío de paquetes más grandes.

WI-FI

Utilizar Wi-Fi para configurar la cámara para que funcione con una conexión Wi-Fi.

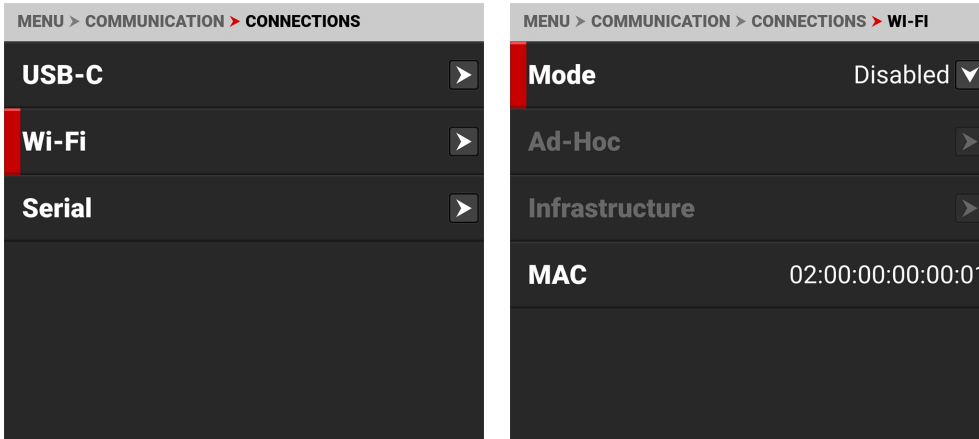

Utilice el menú Wi-Fi para configurar los ajustes Wi-Fi de la cámara:

OBJETO	DETALLES
Modo	Desactivar Wi-Fi o seleccionar la configuración Wi-Fi de la cámara
Ad-Hoc	Configurar la cámara como punto de acceso Wi-Fi
Infraestructura	Ajustes para conectarse a una red Wi-Fi existente
MAC	Muestra la dirección MAC del dispositivo de la cámara

MODO

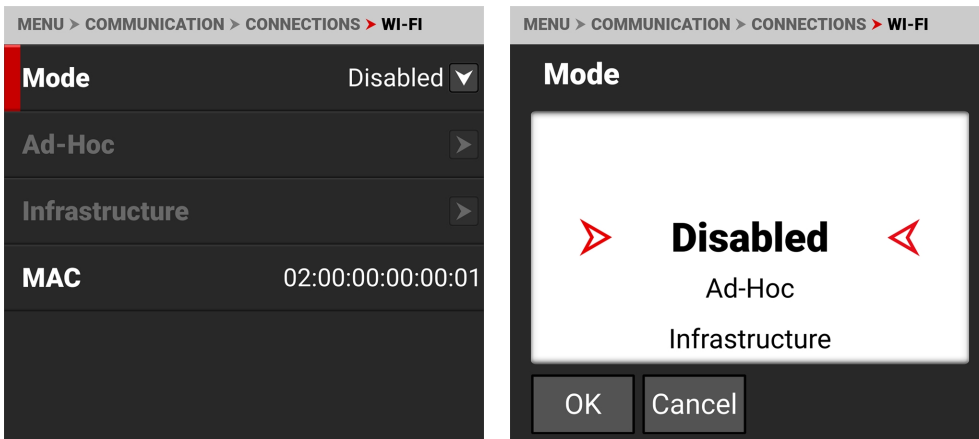

Desde Modo puede desactivar la red Wi-Fi, o puede activar la configuración Wi-Fi **Ad-Hoc** o **Infraestructura** de la cámara. La configuración por defecto es Desactivado.

AD-HOC

Utilice Ad-Hoc para configurar la cámara como punto de acceso Wi-Fi.

NOTA: El menú Ad-Hoc se activa cuando el **Wi-Fi** modo se ajusta a **Ad-Hoc**.

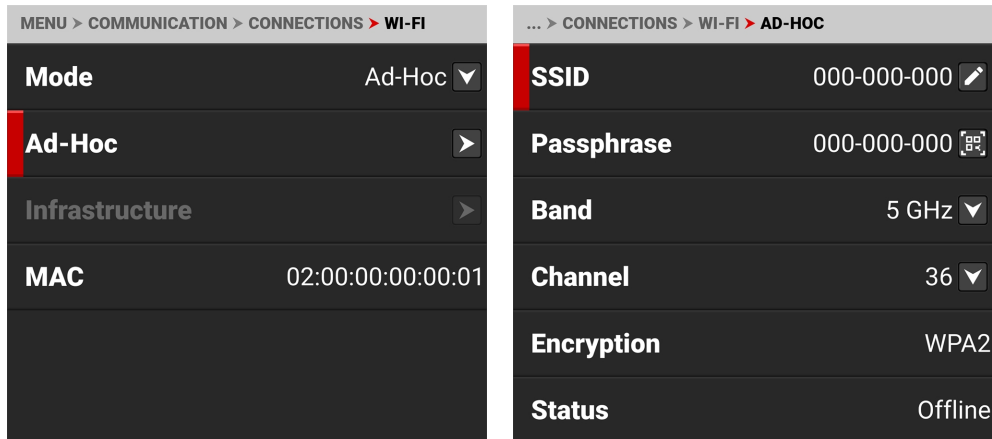

Utilice el menú Ad-Hoc para configurar los ajustes del punto de acceso Wi-Fi:

OBJETO	DETALLES
SSID	Introduzca el nombre de la red Wi-Fi que genera la cámara
Frase de paso	Introduzca la contraseña de la red Wi-Fi
Banda	Seleccione la banda de frecuencia Wi-Fi
Canal	Selecciona el canal óptimo para la banda Wi-Fi
Cifrado	Muestra el tipo de cifrado
Estado	Muestra el estado de la conexión
Dirección IP	Muestra la dirección IP
Máscara de red	Muestra la máscara de red

SSID

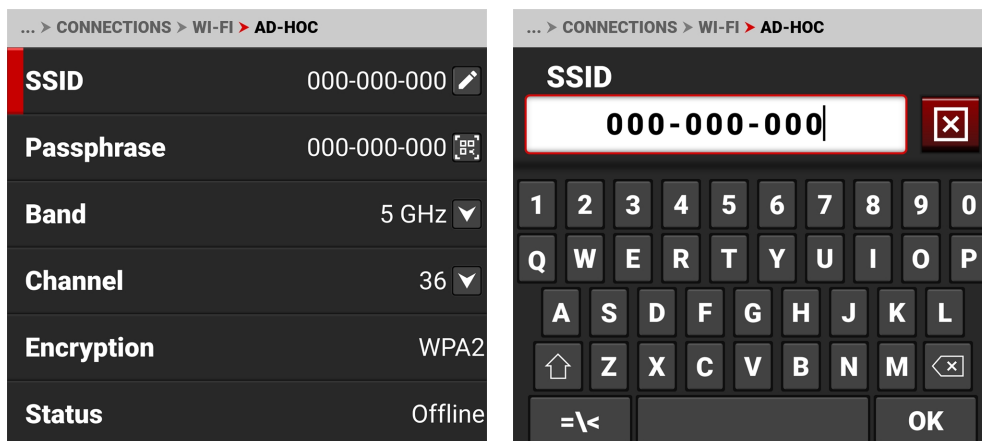

Utilice el teclado para introducir el nombre de la red Wi-Fi de la cámara.

FRASE DE PASO

... > CONNECTIONS > WI-FI > AD-HOC

SSID	000-000-000
Passphrase	000-000-000
Band	5 GHz
Channel	36
Encryption	WPA2
Status	Offline

... > CONNECTIONS > WI-FI > AD-HOC

Passphrase

000-000-000



OK Edit

... > CONNECTIONS > WI-FI > AD-HOC

Passphrase

000-000-000



=\< OK

Utilice el teclado para introducir la contraseña Wi-Fi de la cámara. La cámara crea una versión en código QR de la frase de contraseña.

BANDA

... > CONNECTIONS > WI-FI > AD-HOC

SSID	000-000-000
Passphrase	000-000-000
Band	5 GHz
Channel	36
Encryption	WPA2
Status	Offline

... > CONNECTIONS > WI-FI > AD-HOC

Band

2.4 GHz

5 GHz

OK Cancel

Seleccione la banda de frecuencia de la red Wi-Fi de la cámara.

- Utiliza 5 GHz para un rendimiento óptimo de la transmisión de vídeo inalámbrica (predeterminado)
- Utilice 2,4 GHz para ampliar el alcance del mando a distancia (cuando no utilice la transmisión inalámbrica de vídeo)

CANAL

... > CONNECTIONS > WI-FI > AD-HOC

SSID	000-000-000
Passphrase	000-000-000
Band	5 GHz
Channel	36
Encryption	WPA2
Status	Offline

... > CONNECTIONS > WI-FI > AD-HOC

Channel

36





40

44

OK Cancel



Selecciona el canal óptimo para la banda seleccionada, el que reciba menos interferencias de las señales Wi-Fi circundantes.

CIFRADO

... > CONNECTIONS > WI-FI > AD-HOC	
SSID	000-000-000 
Passphrase	000-000-000 
Band	5 GHz 
Channel	36 
Encryption	WPA2
Status	Offline

La cámara usa una encriptación de seguridad WPA2.

ESTADO

... > CONNECTIONS > WI-FI > AD-HOC	
Passphrase	000-000-000 
Band	5 GHz 
Channel	36 
Encryption	WPA2
Status	Offline
IP Address	

Estado muestra el estado de la conexión Wi-Fi Ad-Hoc de la cámara.

El estado Ad-Hoc incluye Offline y Online.

DIRECCIÓN IP

Cuando está en línea y emite una red, la cámara muestra una dirección IP.

MÁSCARA DE RED

Cuando está en línea y transmitiendo una red, la cámara muestra la Máscara de Red para la dirección IP.

INFRAESTRUCTURA

Utilice Infraestructura para configurar la cámara para que se conecte a una red Wi-Fi existente.

NOTA: El menú Infraestructura se activa cuando el Modo Wi-Fi está configurado como **Infraestructura**. Consulte la sección **Wi-Fi** para obtener más información.

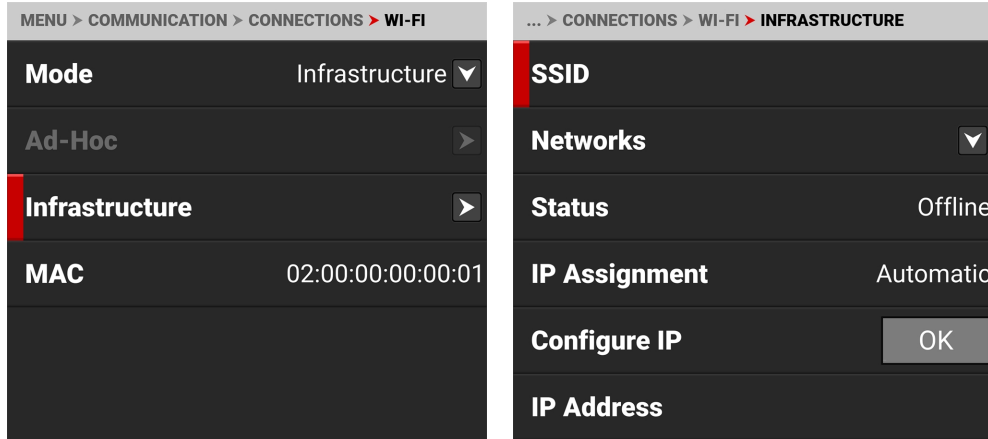

Utilice el menú Infraestructura para configurar los ajustes Wi-Fi para conectarse a una infraestructura Wi-Fi existente:

OBJETO	DETALLES
SSID	Muestra el nombre de la red Wi-Fi conectada
Redes	Buscar, seleccionar o entrar en la red Wi-Fi
Estado	Muestra el estado de la conexión Wi-Fi
Asignación IP	Muestra el método de asignación IP
Configurar IP	Seleccione el modo de asignación de IP e introduzca manualmente las direcciones IP, máscara de red y puerta de enlace.
Dirección IP	Ver o introducir la dirección IP de la red Wi-Fi
Máscara de red	Ver o introducir la máscara de red de la red Wi-Fi
Pasarela	Ver o entrar en la red Wi-Fi Puerta de enlace

SSID

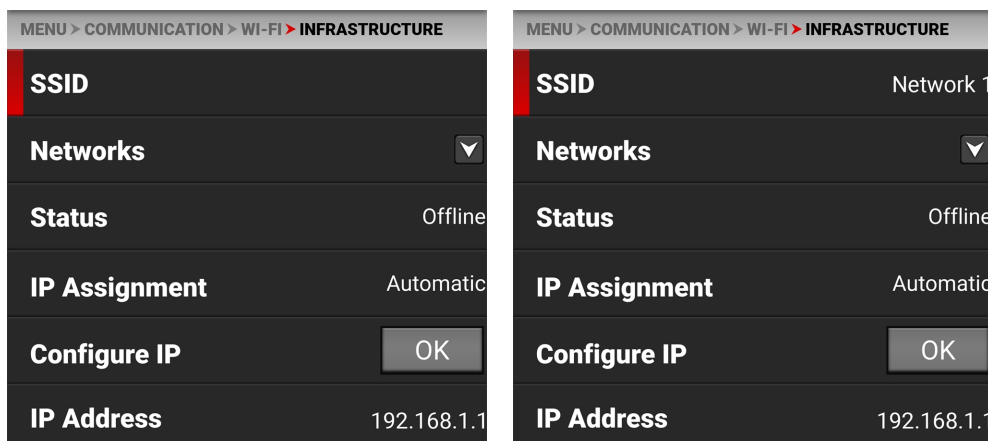

Cuando se selecciona una red, el SSID muestra el nombre de la red Wi-Fi (SSID).

REDES

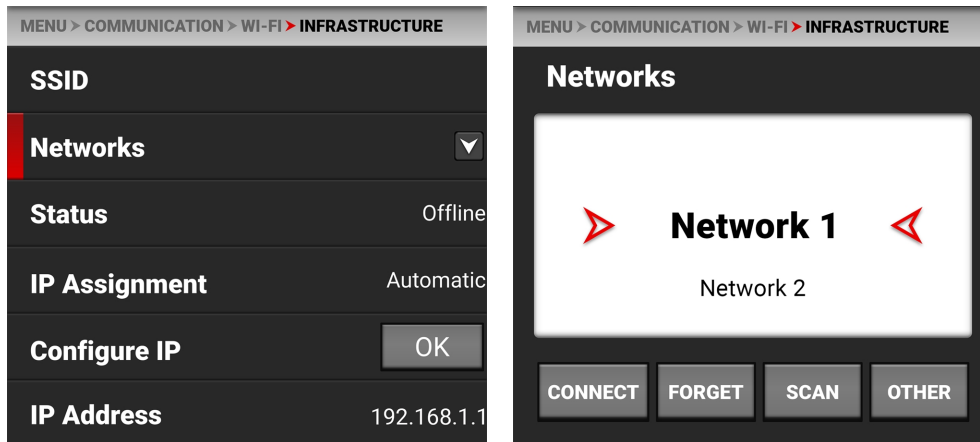

Utilice Redes para seleccionar una red existente, buscar una red disponible o configurar una red nueva.

- **CONECTAR:** El botón CONECTAR conecta la cámara a la red seleccionada.
- **BORRAR:** El botón BORRAR borra la información de conexión de la red seleccionada.
- **SCAN:** El botón SCAN busca las redes disponibles.
- **OTRO:** El botón OTRO abre la pantalla OTRAS REDES donde puede introducir manualmente un SSID y una frase de contraseña.

Pulse SSID para abrir la pantalla de edición de SSID e introduzca el SSID de red deseado:



Pulse Frase de acceso para abrir la pantalla de edición de la frase de acceso e introduzca la frase de acceso deseada para la red:

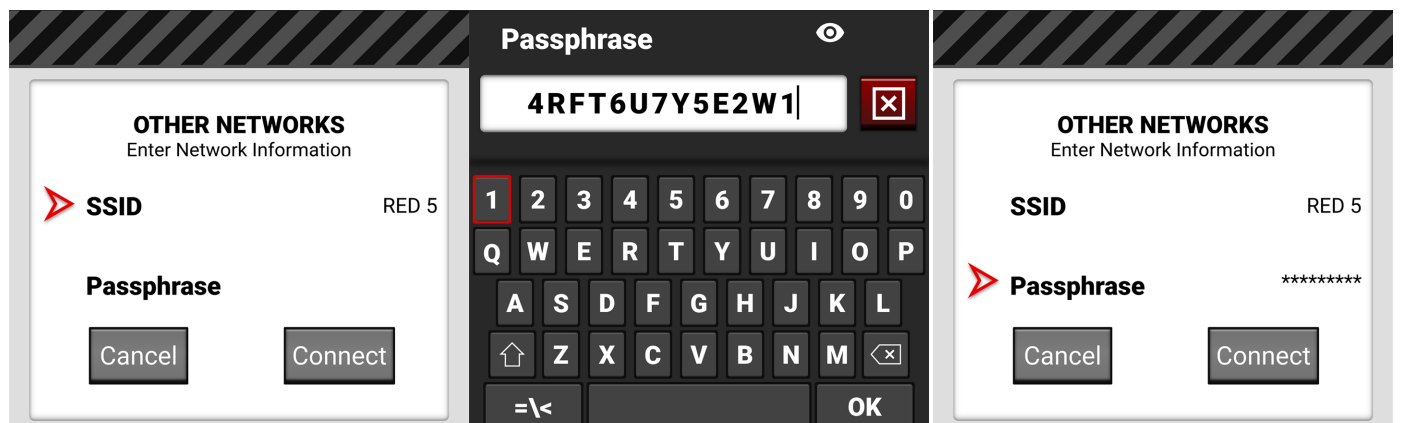

Pulse Conectar para conectarse a la nueva red:

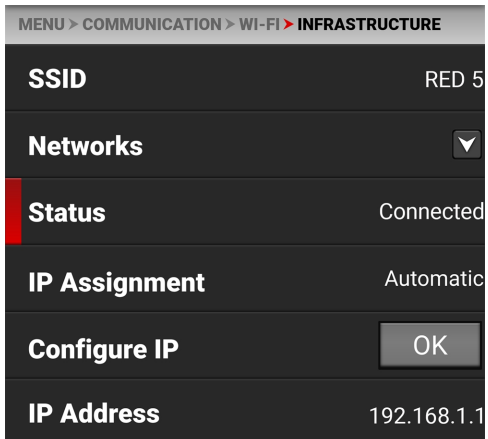

ESTADO

Muestra el estado de conexión de la cámara a la red Wi-Fi seleccionada.

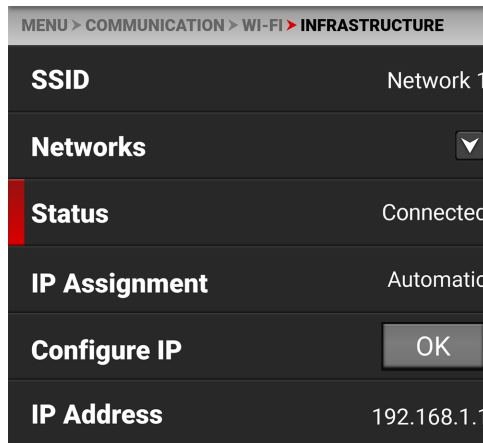
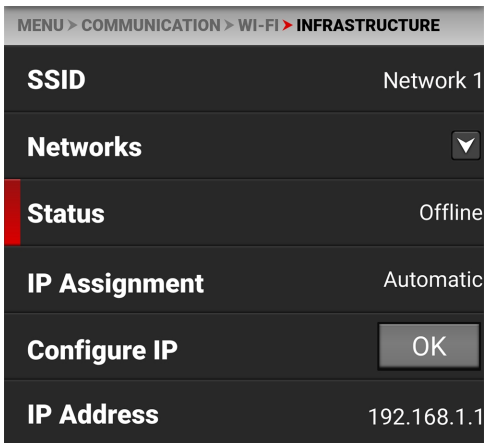

ASIGNACIÓN IP

Asignación de IP muestra el modo de asignación de IP. En modo Automático, la cámara descubre automáticamente la dirección IP de la infraestructura. En el modo Manual, puede introducir manualmente las direcciones de red en la cámara.

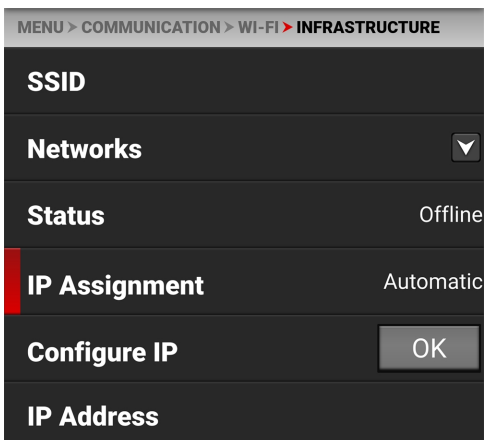

CONFIGURAR IP

Pulse Aceptar para abrir la pantalla Configurar IP de infraestructura.



Utilice la pantalla Configurar IP para seleccionar el modo de asignación de IP y para introducir manualmente las direcciones IP, máscara de red y puerta de enlace en el modo Manual.

SELECCIÓN DE LA ASIGNACIÓN IP

La Asignación de IP permite seleccionar el modo de Asignación de IP de Infraestructura.

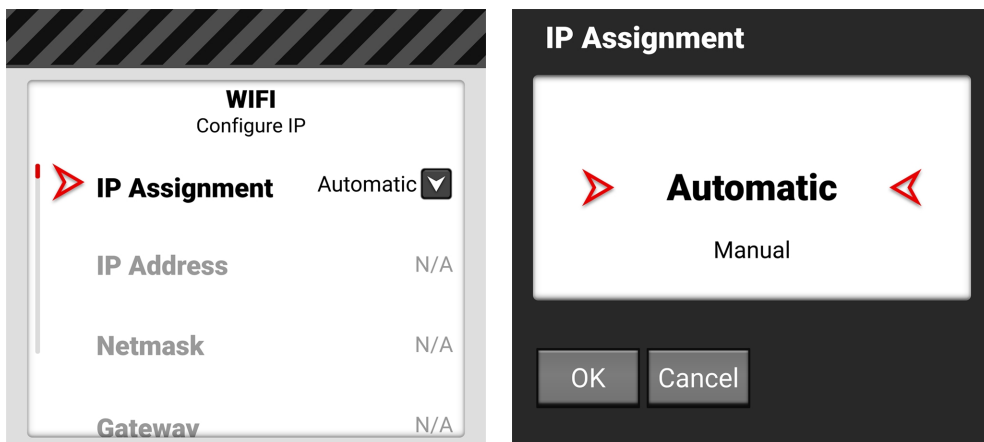

El modo Automático detecta la dirección IP de infraestructura disponible. El modo Manual le permite introducir manualmente las direcciones de red de infraestructura deseadas.

DIRECCIÓN IP

Cuando está conectado a una red Wi-Fi y la asignación automática de IP está activada, Dirección IP muestra la dirección IP de la red Wi-Fi.

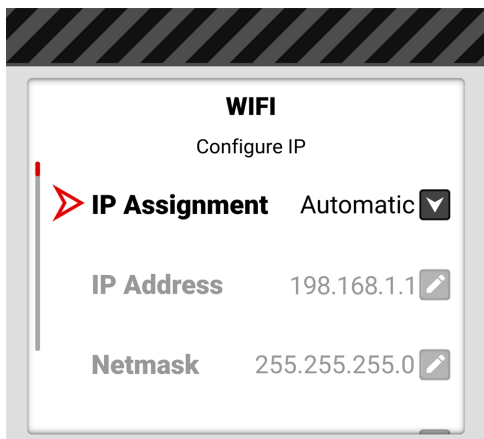

Cuando la asignación manual de IP está activada, puede introducir manualmente una dirección IP estática.

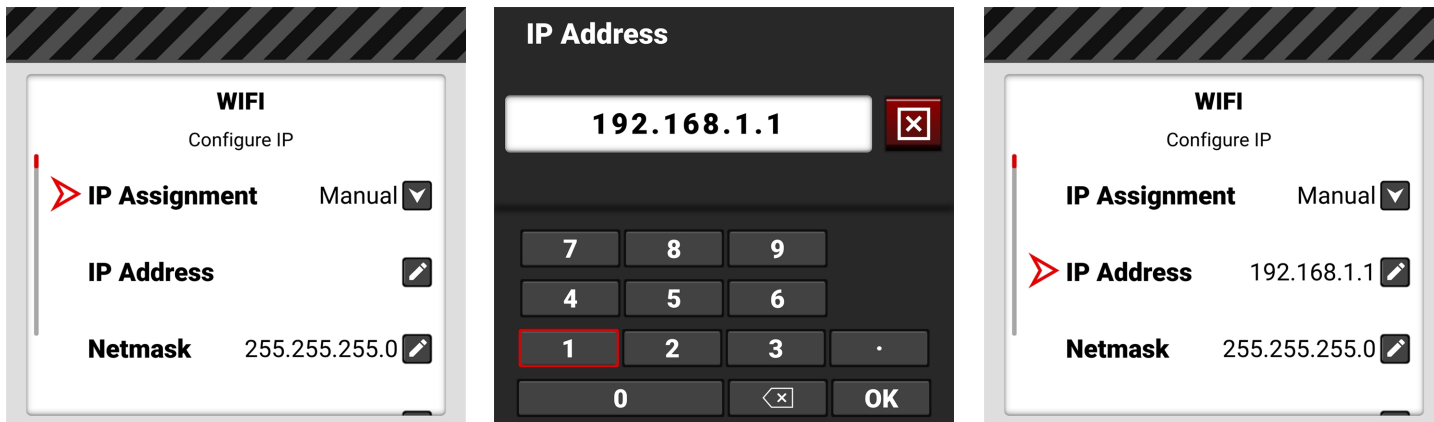

MÁSCARA DE RED

Cuando está conectado a una red Ethernet y la Asignación automática de IP está activada, Máscara de red muestra la dirección de máscara de red.

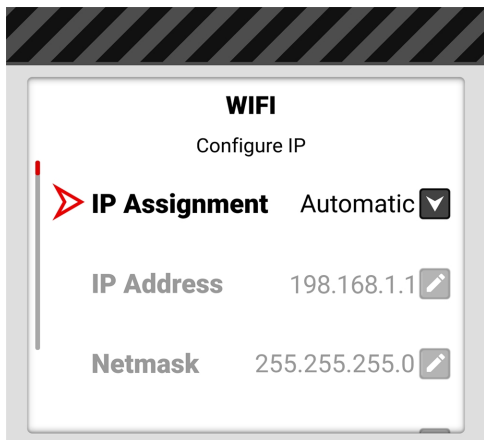

Cuando la asignación manual de IP está activada, 255.255.255.0 se rellena automáticamente como dirección de máscara de red.

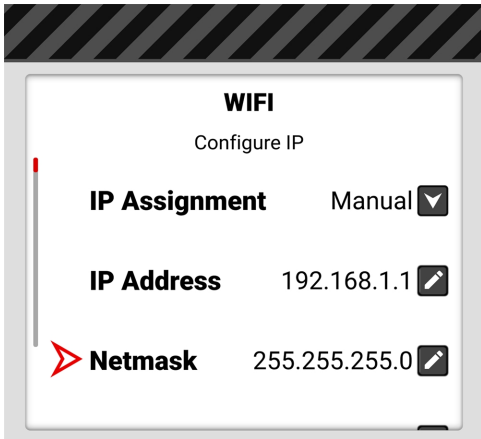

WIFI
Configure IP

IP Assignment Manual

IP Address 192.168.1.1

Netmask 255.255.255.0

PASARELA

Cuando está conectado a una red Wi-Fi y la asignación automática de IP está activada, Gateway muestra la dirección Gateway de la red Wi-Fi (dirección del router).

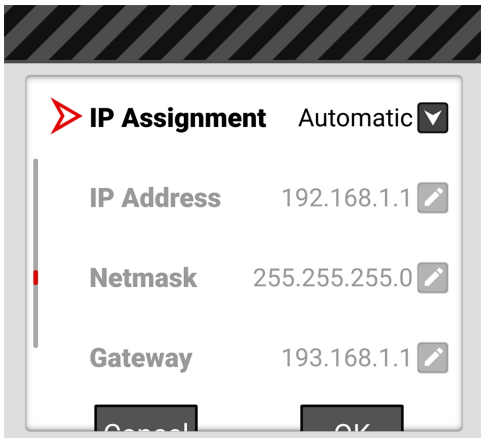

IP Assignment Automatic

IP Address 192.168.1.1

Netmask 255.255.255.0

Gateway 193.168.1.1

Cancel OK

Cuando la asignación manual de IP está activada, puede introducir manualmente una dirección de puerta de enlace.

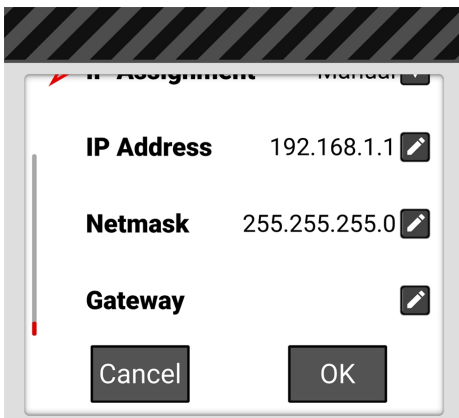

IP Assignment Manual

IP Address 192.168.1.1

Netmask 255.255.255.0

Gateway

Cancel OK

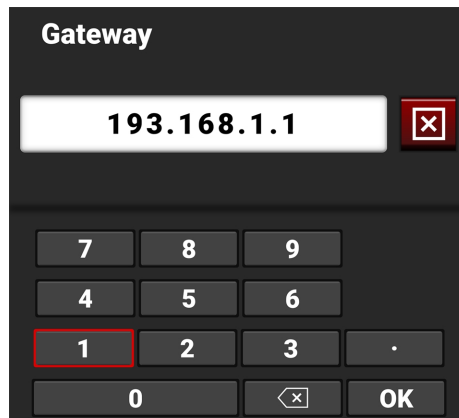

Gateway

193.168.1.1

7 8 9

4 5 6

1 2 3 .

0 OK

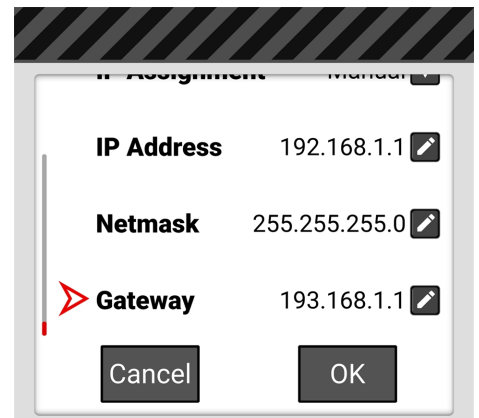

IP Assignment Manual

IP Address 192.168.1.1

Netmask 255.255.255.0

Gateway 193.168.1.1

Cancel OK

SERIE

Utilice Serie para configurar la conexión serie al **Extension Port**.

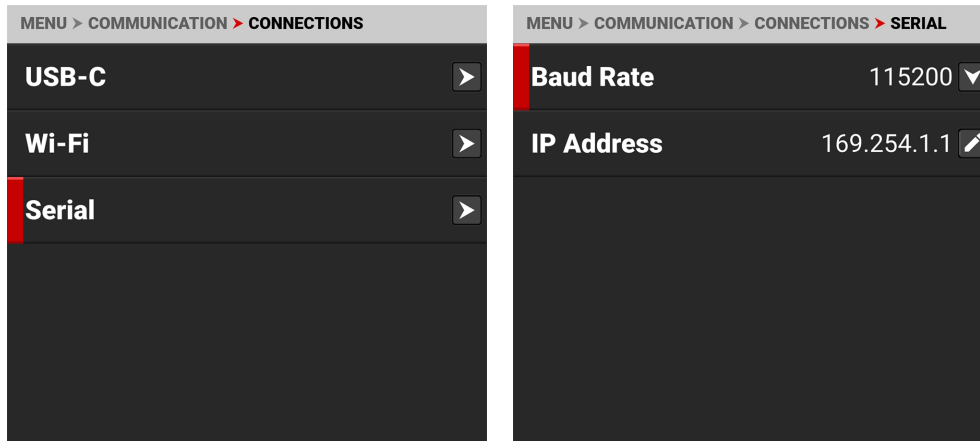

Los ajustes que puede configurar para la conexión serie a través del puerto de extensión incluyen:

ELEMENTOS	DETALLES
Serie	Seleccione la velocidad de transmisión del puerto serie
Serie	Introduzca la dirección IP para el protocolo PPP

VELOCIDAD EN BAUDIOS

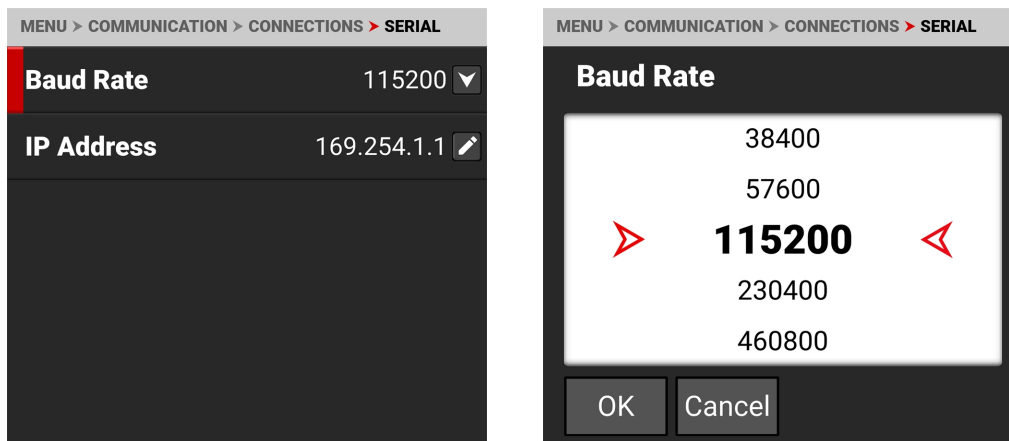

La tasa de baudios controla la velocidad a la que se transmiten los datos a través de la conexión serie. Cuanto mayor sea la velocidad, más probabilidades habrá de que se produzcan errores. Las velocidades en baudios que puedes elegir incluyen:

VELOCIDADES EN BAUDIOS			
9600	115200*	576000	1500000
19200	230400	921600	2000000
38400	460800	1000000	2500000
57600	500000	1152000	3000000

* Por defecto

DIRECCIÓN IP

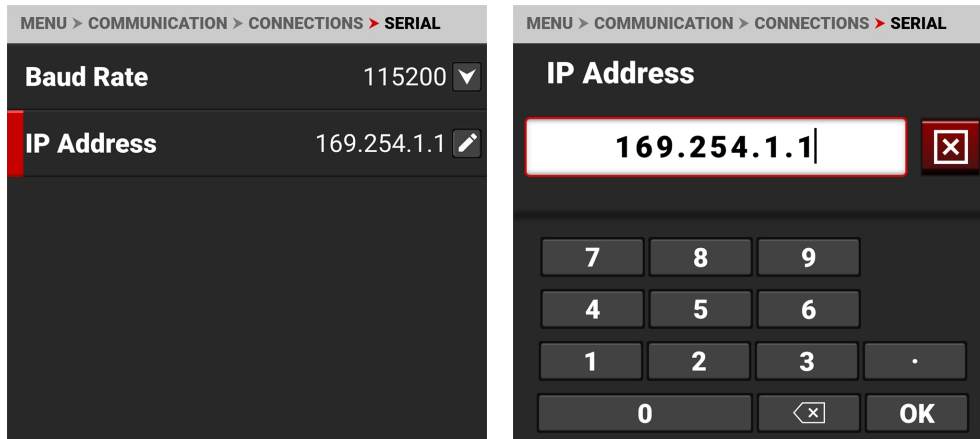

Utilice el teclado para introducir la dirección IP del proveedor de Internet.

CLIENTES Y SERVICIOS

Utilice el menú Clientes y Servicios para configurar las comunicaciones cliente y servicio para la cámara.

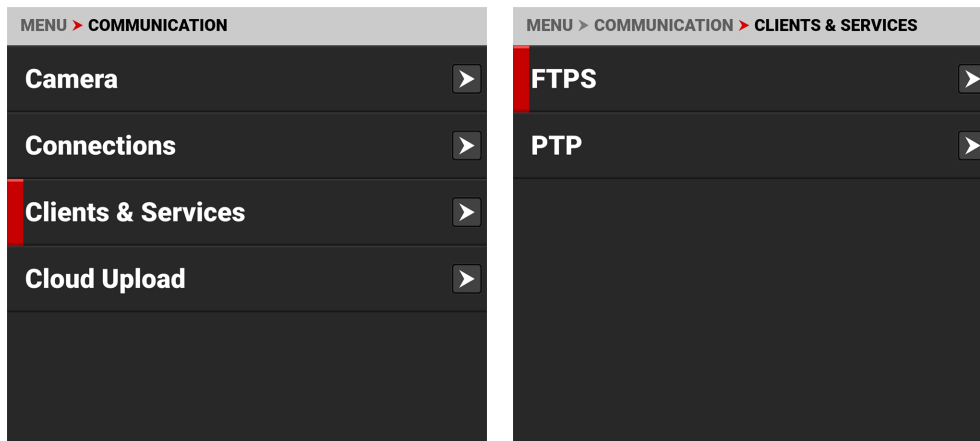

Utilice el menú Clientes y Servicios para configurar los ajustes de cliente y servicio de la cámara:

ARTÍCULO	DETALLES
FTPS	Configurar los ajustes de comunicación FTPS de la cámara
PTP	Configurar las comunicaciones PTP de la cámara

FTPS

Utilice FTPS para configurar la cámara para que funcione con una conexión segura de Protocolo de Transferencia de Archivos (FTPS).

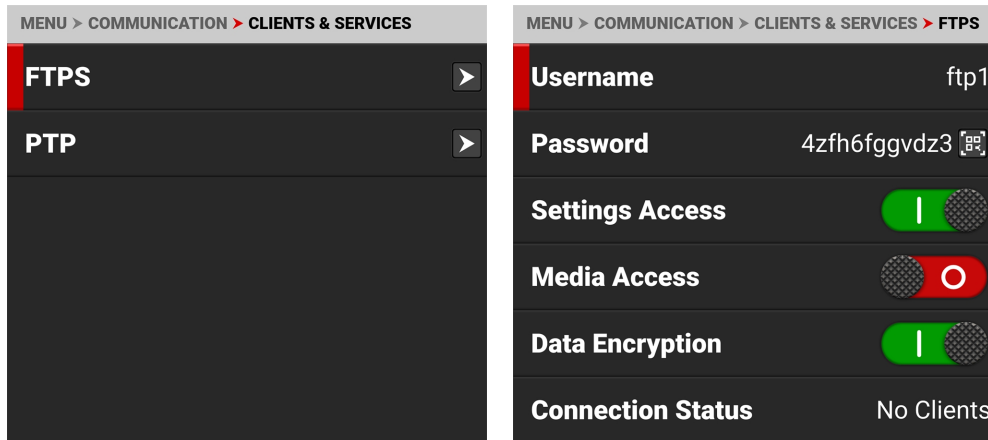

Utilice el menú FTPS para configurar los ajustes FTPS de la cámara:

OBJETO	DETALLES
Nombre de usuario	Nombre de usuario estático ftp1
Contraseña	Contraseña y código QR editables por el usuario
Configuración Acceso	Habilitar el acceso FTP a la configuración de la cámara
Acceso a los medios	Habilitar el acceso de sólo lectura a los soportes
Cifrado de datos	Cifra el flujo de datos
Estado de la conexión	Muestra las acciones FTPS en curso

CONTRASEÑA

Utilice Contraseña para introducir una contraseña FTPS. Cuando seleccione Contraseña, aparecerá la pantalla de código QR de Contraseña FTPS.

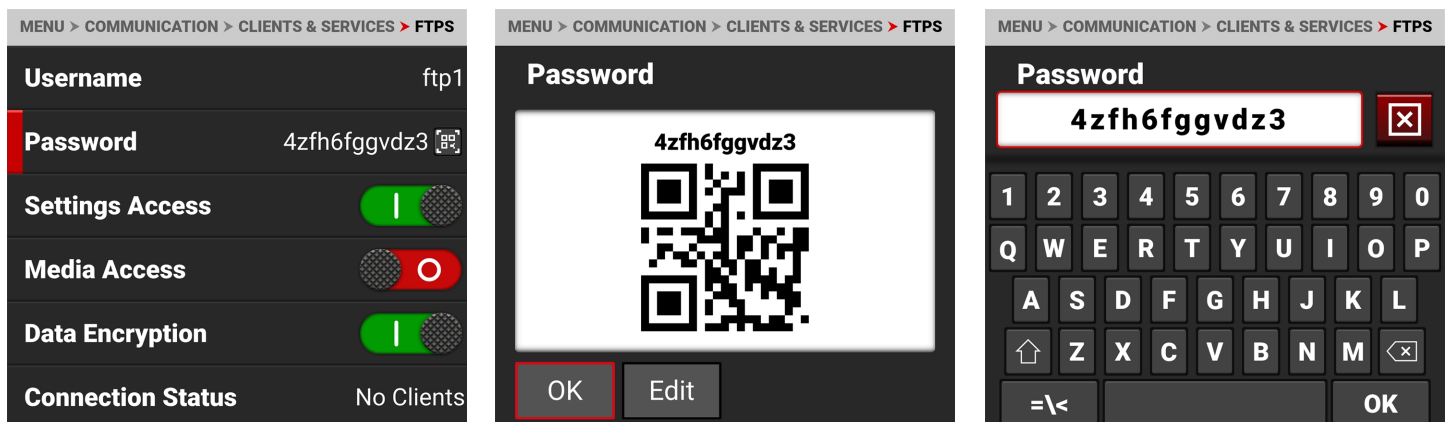

Seleccione EDITAR para abrir la pantalla de edición de Contraseña FTPS. La contraseña debe contener un mínimo de 8 caracteres. La pantalla muestra en rojo las contraseñas de menos de 8 caracteres.

PTP

Utilice PTP para ver el estado del protocolo de tiempo de precisión y configurar el dominio IP del protocolo de tiempo de precisión.

Active PTP en **Audio/ TC > Fuente Fuente de código de tiempo tiempo** (consulte).

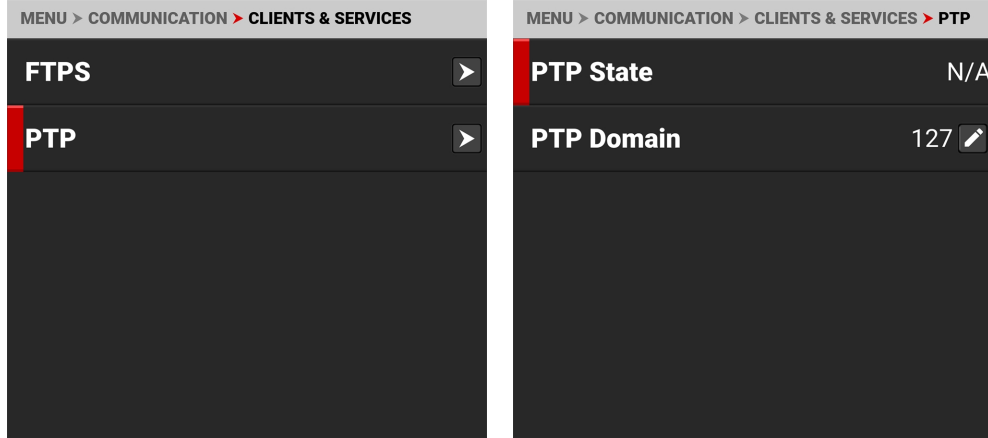

Los ajustes que puede configurar para PTP incluyen:

OBJETO	DETALLES
Estado PTP	Muestra el estado actual del protocolo de tiempo de precisión
Dominio PTP	Permite seleccionar el dominio del protocolo de tiempo de precisión

DOMINIO PTP

Utilice Dominio PTP para seleccionar el dominio del protocolo de tiempo de precisión para la cámara. La cámara sólo recibirá comunicaciones de protocolo de tiempo de precisión dirigidas al dominio IP seleccionado.

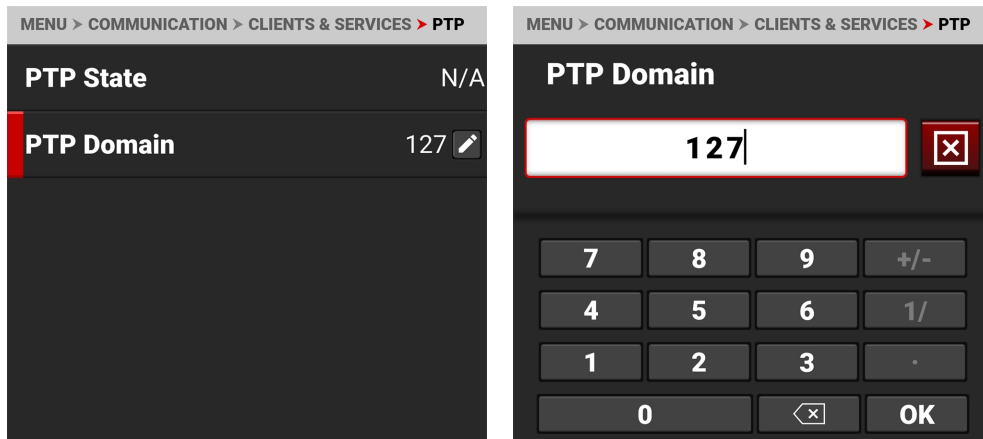

CARGA EN LA NUBE

Utilice el menú Carga en la nube para configurar las comunicaciones de carga en la nube para la cámara.

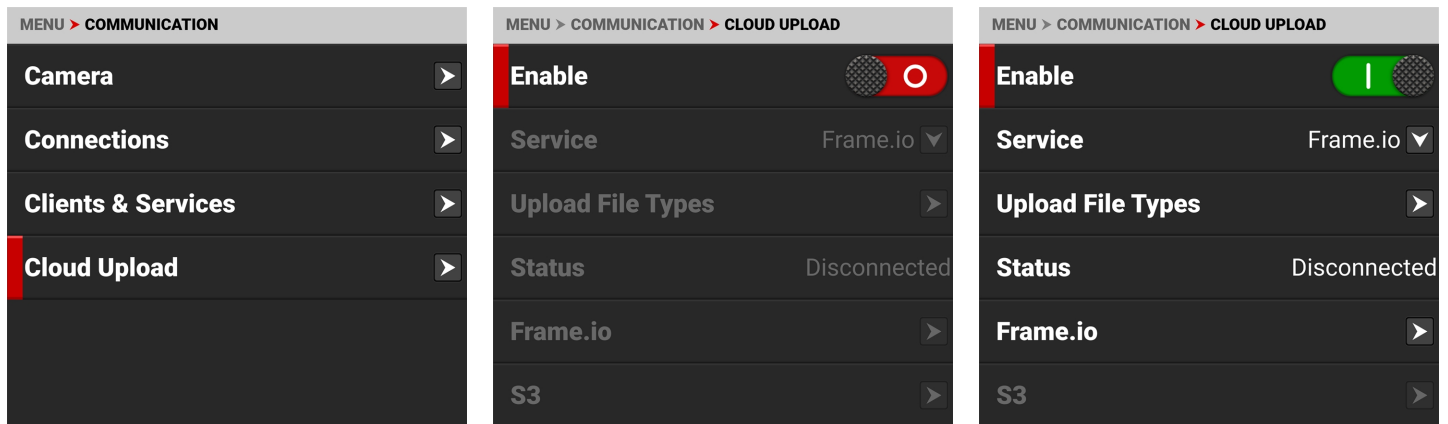

Utilice el menú Carga en la nube para gestionar las funciones de carga en la nube de la cámara:

ARTÍCULO	DETALLES
Activar	Activar o desactivar las funciones de carga en la nube
Servicio	Seleccione Frame.io o AWS S3 como servicio de carga en la nube
Cargar tipos de archivos	Activar o desactivar la carga de archivos R3D, MOV, WAV y CDL/LUT
Estado	Muestra el estado de la conexión a la nube
Marco.io	Configurar los ajustes de Frame.io cuando se selecciona este servicio
S3	Configurar los ajustes de AWS S3 cuando se selecciona este servicio
Clips restantes	Muestra el número de clips que quedan por cargar
Tiempo restante	Muestra el tiempo restante para cargar
Carga restante	Muestra el tamaño de la carga restante
Velocidad de carga	Muestra la velocidad de subida

SERVICIO

Utilice Servicio para seleccionar el tipo de servicio de carga en la nube que utiliza la cámara.

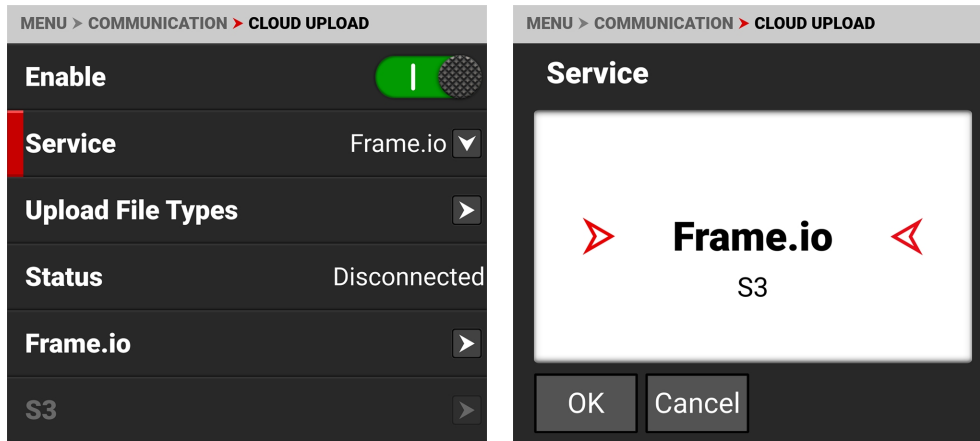

Los tipos de servicios de carga en la nube que puedes seleccionar para la cámara incluyen:

ARTÍCULO	DETALLES
Marco.io	Selecciona el servicio de colaboración en la nube Frame.io
S3	Selecciona el servicio de gestión de datos en la nube AWS S3

CARGAR TIPOS DE ARCHIVOS

Utilice Cargar tipos de archivo para seleccionar los tipos de archivo que desea que la cámara cargue en la nube.

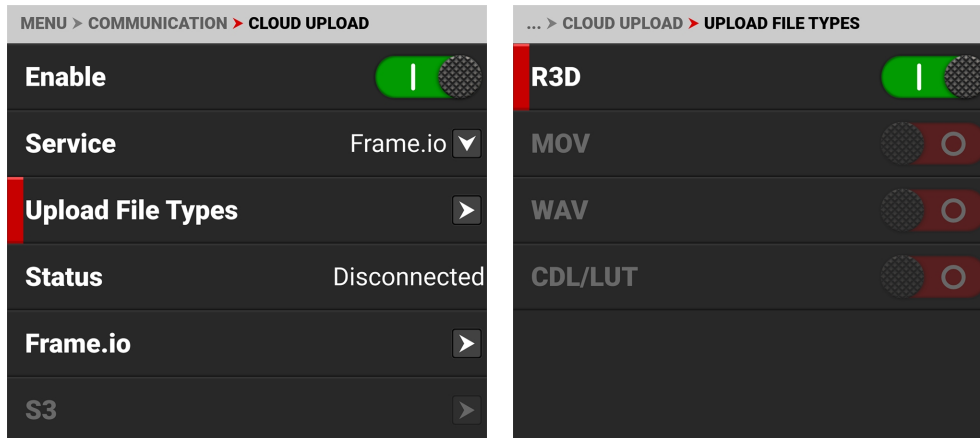

El menú Cargar Tipos de Archivo sólo permite activar los tipos de archivo disponibles en la cámara. Cuando no están en la cámara aparecen en gris en el menú.

Los tipos de archivo que puede seleccionar son:

ARTÍCULO	DETALLES
R3D	Formato de archivo de vídeo REDCODE RAW
MOV	Archivo de vídeo ProRes
WAV	Archivo de datos de audio de forma de onda estándar
CDL/LUT	Archivos CDL y LUT en cámara

MARCO.IO

Utiliza Frame.io para conectarte y desconectarte de tu proyecto Frame.io.

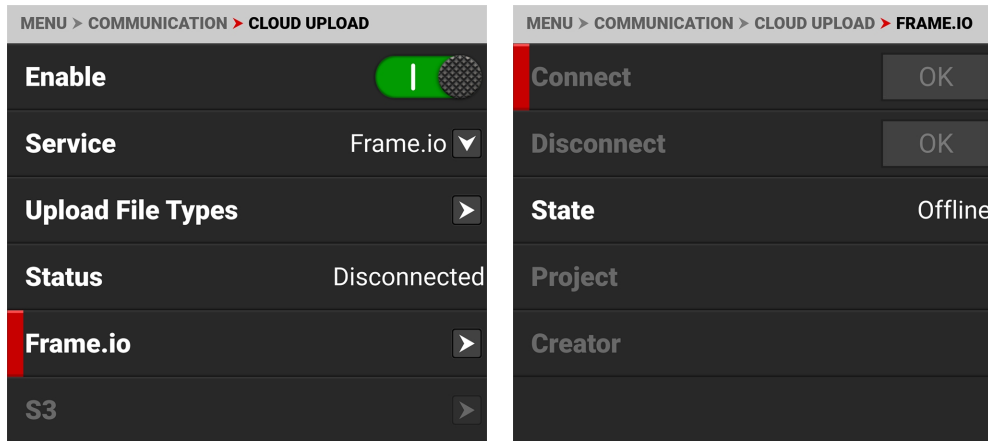

Al seleccionar Conectar, la pantalla muestra un código de 6 dígitos sensible al tiempo. Utiliza este código para sincronizar la cámara con el proyecto deseado en el sitio web Frame.io.

S3

Utilice S3 para configurar las comunicaciones S3 de la cámara.

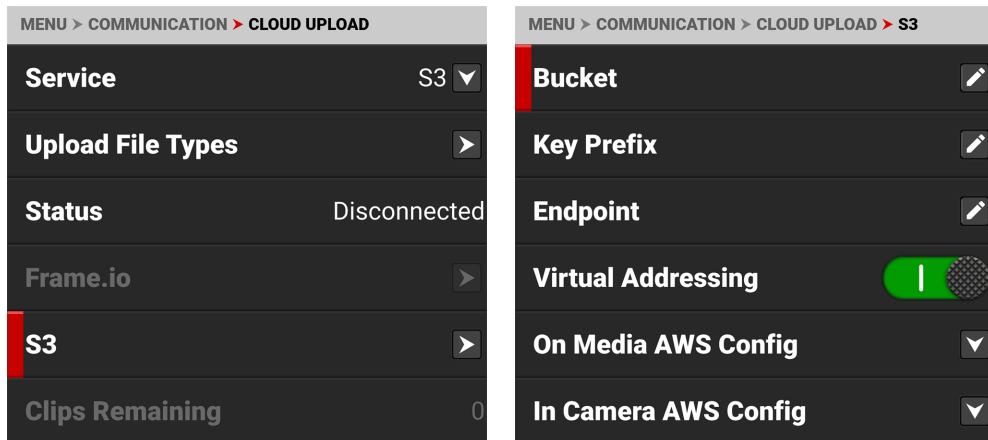

Los ajustes de comunicaciones S3 que puedes configurar incluyen:

ARTÍCULO	DETALLES
Bucket	Introduzca el nombre del S3 Bucket
Key Prefix	Introduzca el prefijo de la clave S3 (opcional)
Endpoint	Anular la dirección predeterminada del punto final S3 (opcional)
virtual Addressing	Activar o desactivar el direccionamiento virtual
En Media AWS Config	Seleccione la configuración de AWS almacenada en el soporte
Configuración AWS en cámara	Gestionar las configuraciones de AWS guardadas en la cámara

BUCKET

Utilice Bucket para introducir el nombre del Bucket de S3 que desea utilizar para subir sus datos a la nube.



KEY PREFIX

Cuando se especifica, la cámara añade un prefijo a la clave (o ruta) de los objetos cargados para crear una subcarpeta en el cubo (opcional).

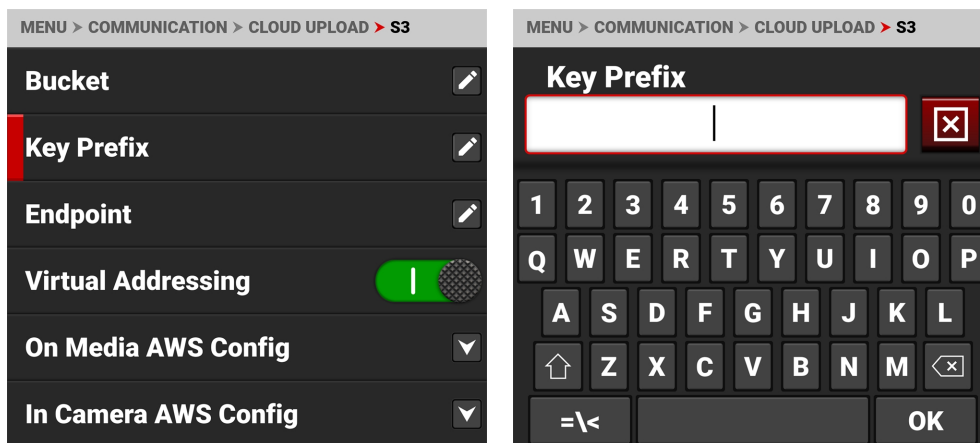

ENDPOINT

Utilice Punto final para anular la dirección de punto final S3 predeterminada (opcional).

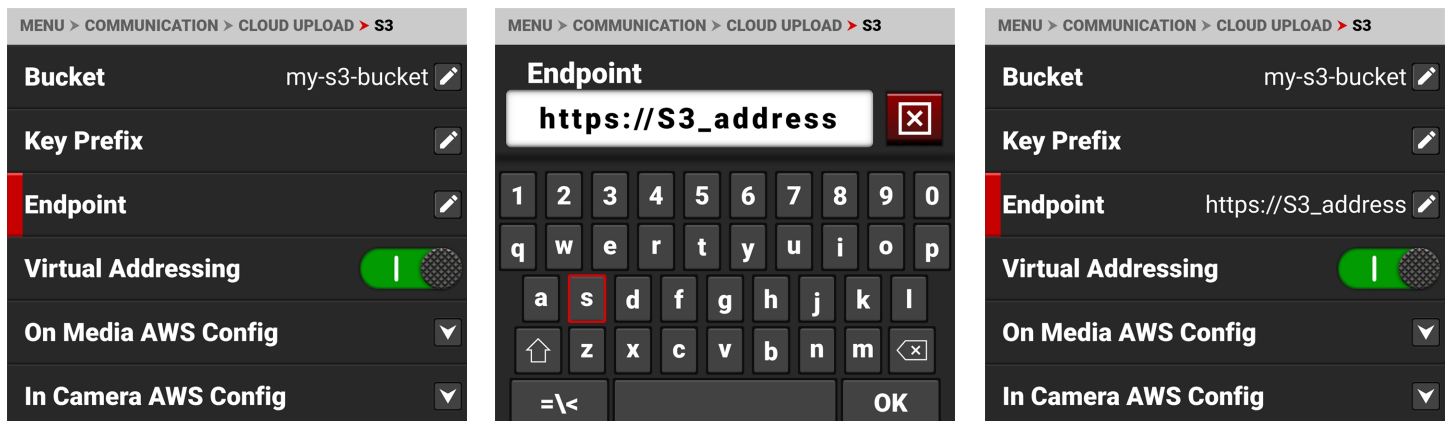

VIRTUAL ADDRESSING

El direccionamiento virtual suele estar activado. Sin embargo, debe desactivarlo cuando interactúe con algún almacenamiento compatible con S3. Póngase en contacto con su administrador de S3 para obtener más información.

EN MEDIA AWS CONFIG

Utilice On Media AWS Config para seleccionar una configuración de AWS almacenada en la tarjeta de medios en la carpeta aws (/aws).

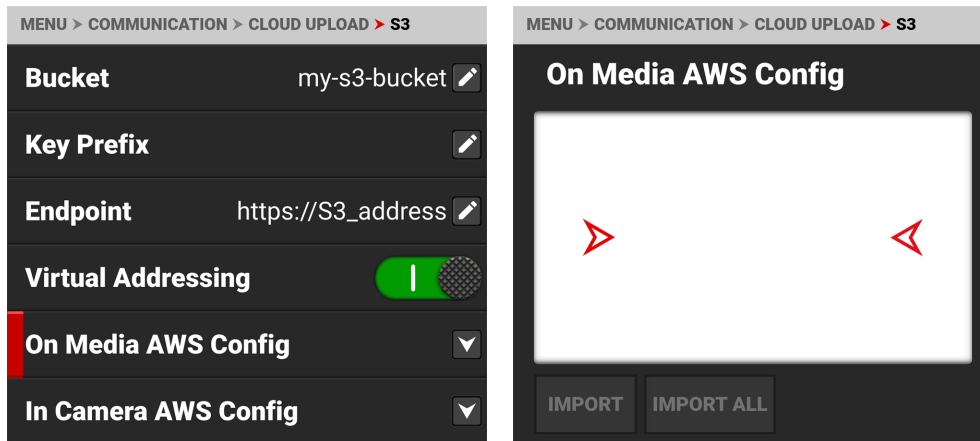

CONFIGURACIÓN AWS EN CÁMARA

Utilice In Camera AWS Config para exportar o eliminar las configuraciones de AWS almacenadas en la cámara.

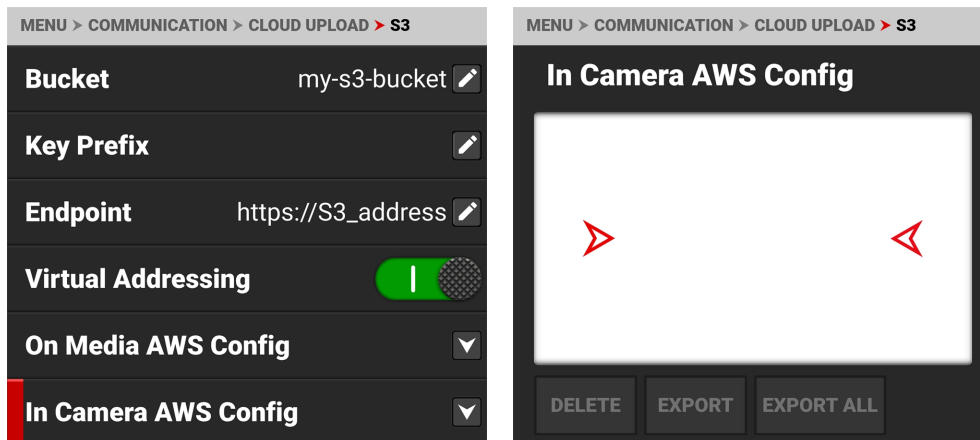

Los archivos de configuración y credenciales de AWS contienen información importante para conectarse al bucket de AWS, como la región y el ID/clave de acceso. Las herramientas de la CLI de AWS generan estos archivos cuando se introduce "aws configure". También puede crear manualmente los archivos de configuración y credenciales de AWS.

Ejemplos de archivos de configuración y credenciales de AWS:

config:

```
[default]
region = us-west-2
```

credentials:

```
[default]
aws_access_key_id = AKIAIOSFODNN7EXAMPLE
aws_secret_access_key = wJalrXUtnFEMI/K7MDENG/bPxRfiCYEXAMPLEKEY
```

MENÚ DE AJUSTES DEL SISTEMA

El menú de configuración del sistema contiene los ajustes de configuración del sistema de la cámara.

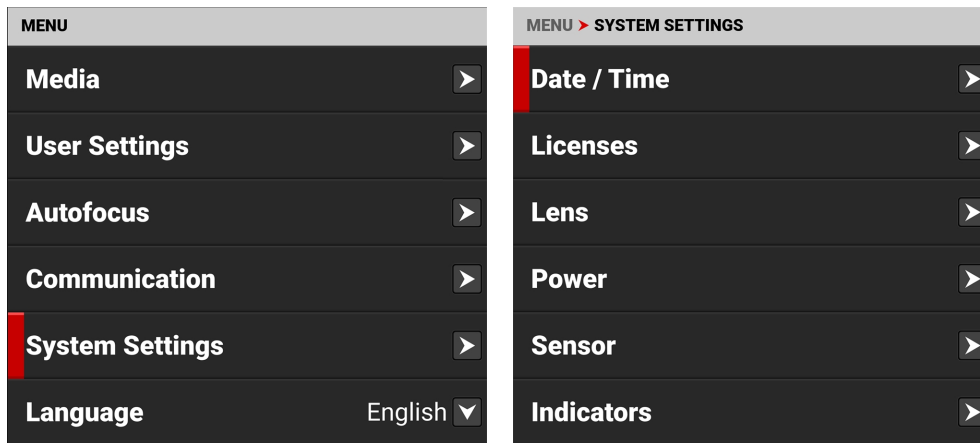

Utilice el menú de configuración del sistema para configurar los ajustes del sistema de la cámara:

ELEMENTOS	DETALLES
Fecha / Hora	Ajustes de fecha y hora
Licencias	Gestionar licencias de cámaras
Lente	Consulta la información sobre el estado del lente y accede a los ajustes del mismo
Energía	CC y estado de la batería
Sensor	Ajustar la sincronización del sensor
Indicadores	Activa o desactiva los sonidos de grabación y el LED Tally frontal
Función GPO	Seleccione la función General Purpose Out
Ajustes de estado	Ajustes de modo de obturación, incrementos de diafragma y unidades de longitud de enfoque
Estado del sistema	Información sobre el tipo de cámara, PIN, FW y tiempo de ejecución

FECHA / HORA

Utilice el menú Fecha / Hora para reajustar el reloj interno de la cámara. La fecha y la hora se marcan en los archivos R3D® cuando se graban en el soporte. La cámara utiliza la convención de reloj de 24 horas (hora militar). Por ejemplo, introduzca 2:35 p.m. como las 14:35:00.

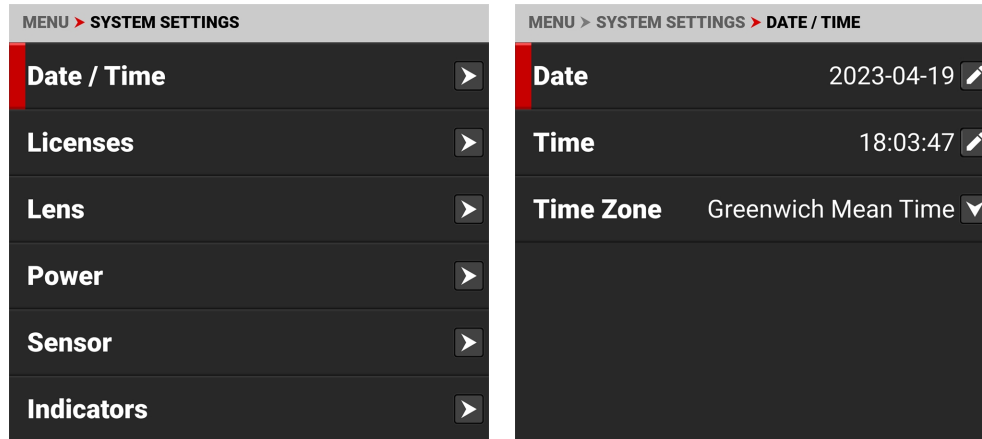

Los elementos del menú Fecha / Hora incluyen:

ARTÍCULOS	DETALLES
Fecha	Fecha en formato AAAA-MM-DD
Tiempo	Formato de 24 horas
Huso horario	Husos horarios mundiales

FECHA

Utilice Fecha para introducir la fecha mediante el teclado de la pantalla táctil:

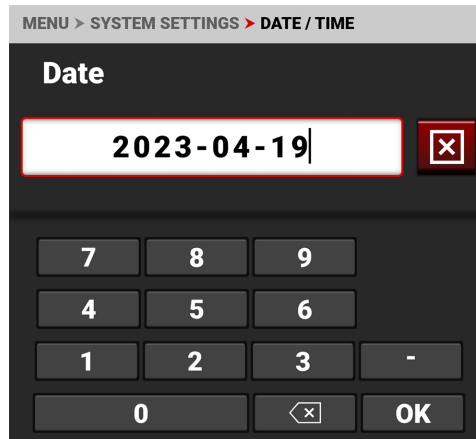
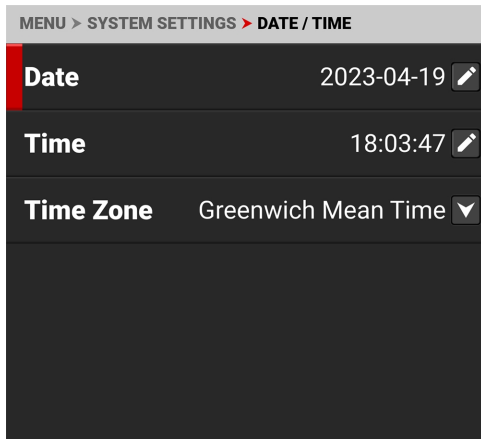

TIEMPO

Utilice Hora para introducir la hora en formato militar de 24 horas mediante el teclado de la pantalla táctil:

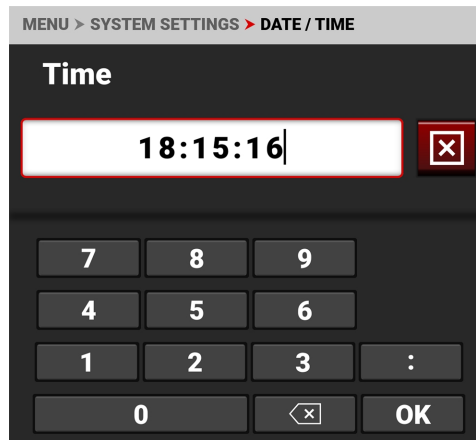
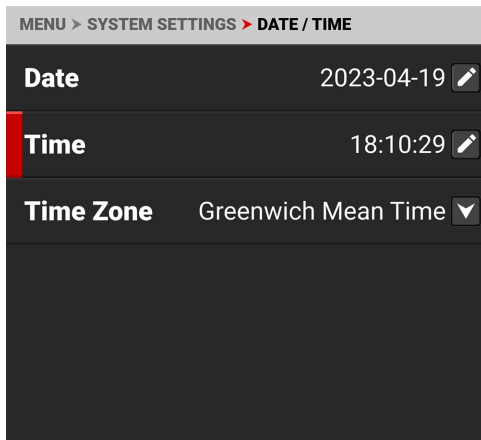

HUSO HORARIO

Utilice Zona Horaria para seleccionar la zona horaria local en la que se encuentra la cámara.

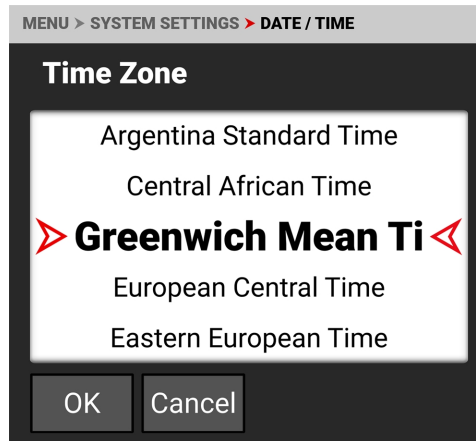
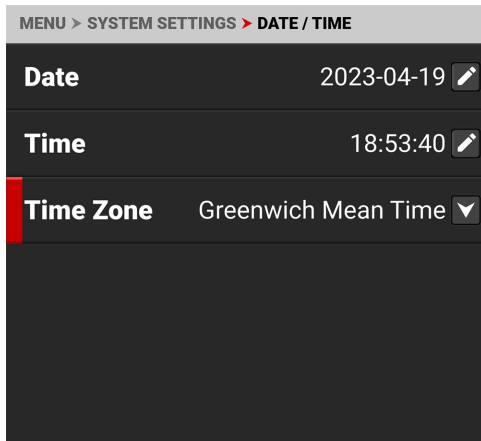

LICENCIAS

Utilice el menú Licencias para gestionar las licencias de su cámara RED.

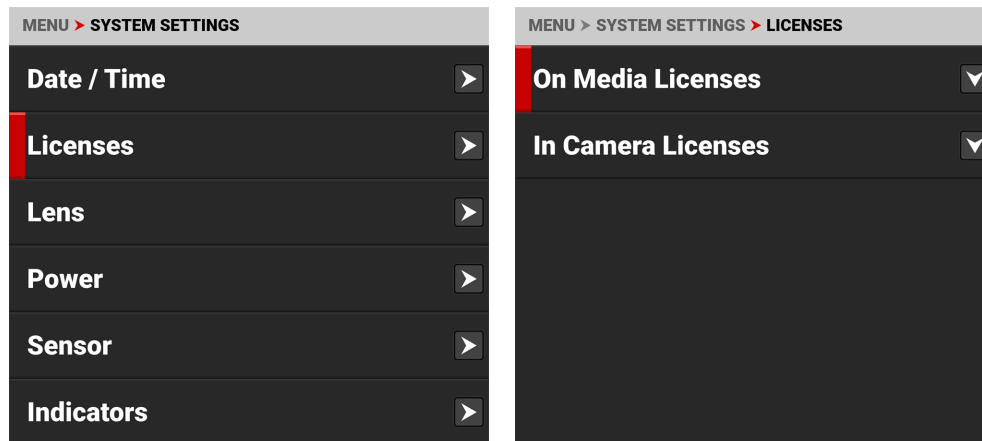

Puede gestionar las licencias almacenadas en la tarjeta de soporte y puede gestionar las licencias almacenadas en la cámara.

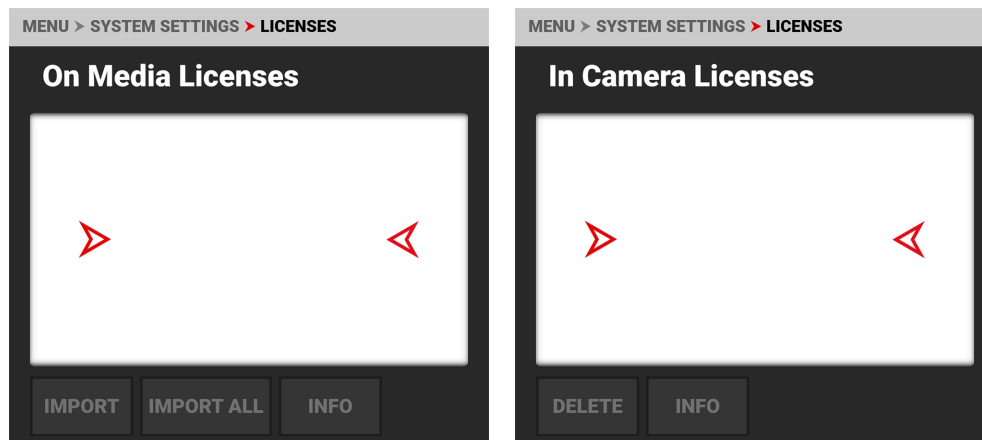

LENTE

Utilice lente para ver información sobre el lente acoplado.

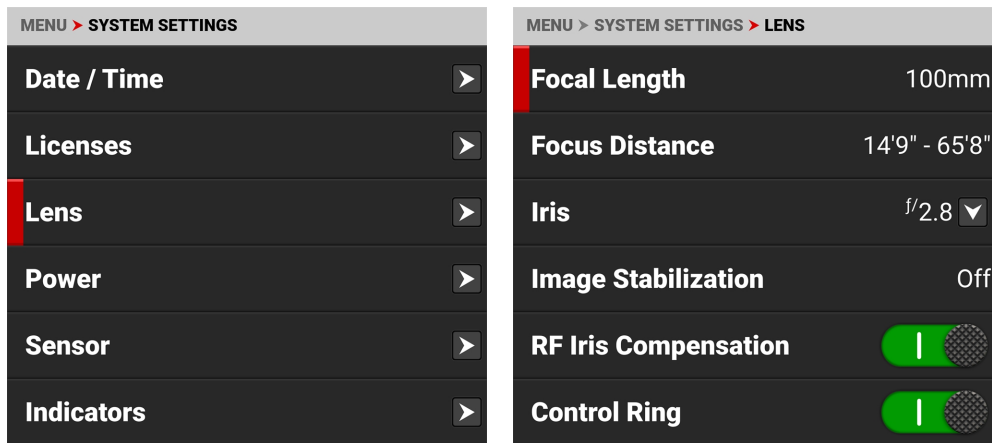

La información que puedes ver desde Lens incluye:

ARTÍCULOS	DETALLES
Distancia focal	Muestra el valor de la distancia focal del lente
Distancia de enfoque	Muestra el valor de la distancia focal del lente
Iris	Menú Iris del lente
Estabilización de imagen	Muestra el estado de estabilización de imagen del lente
Compensación de iris RF	Activa la compensación del iris de RF
Anillo de control	Activa el anillo de control del lente
Modo Anillo de Control	Ajustes del modo de anillo de control
/i Datos	Ver el lente de montura PL /i Información de datos

IRIS

Utilice el menú Iris para seleccionar el diafragma del lente de la cámara. Pulse Editar para abrir el teclado e introduzca el paso f manualmente.

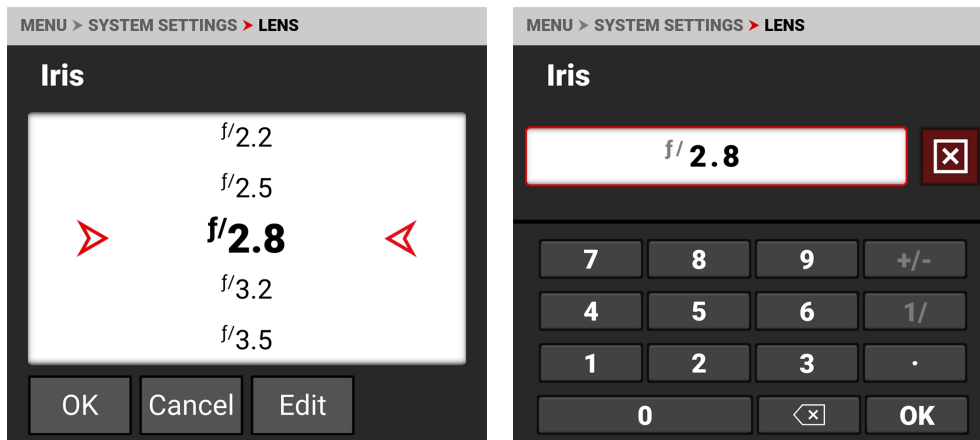

COMPENSACIÓN DE IRIS RF

Utilice la Compensación del iris RF para compensar el desplazamiento de la posición del iris que puede producirse con determinados lentes zoom RF al cambiar la distancia focal. Esta compensación mantiene el iris razonablemente cuando se cambia la distancia focal después de ajustar el iris. Cuando está activada, puede verse un pequeño aleteo del iris durante el zoom. Puede desactivar la Compensación del iris RF para detener el aleteo del iris.

MODO ANILLO DE CONTROL

Utilice el modo de anillo de control para seleccionar la configuración de la cámara que desea ajustar con el anillo de control.

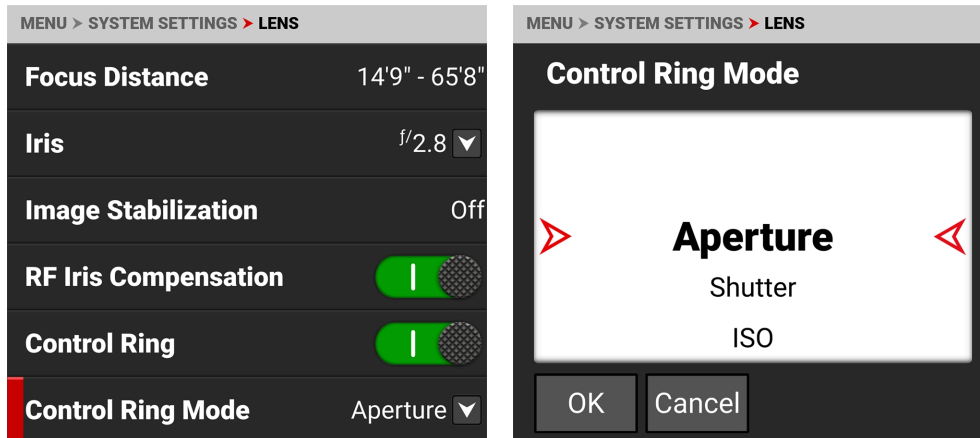

Los modos que puede seleccionar incluyen Apertura (Iris, por defecto), Persiana, ISO, Balance de blancos, Ampliación LCD, Ampliación SDI, LCDs + Ampliación SDI, Ciclo Falso Color, Ciclo Peaking y Ciclo Herramientas.

/i DATOS

Utilice /i Datos para ver la información de /i Datos del lente de montura PL.

NOTA: Esta opción de menú sólo está disponible cuando se utiliza una montura y un lente PL compatibles con /i Data.

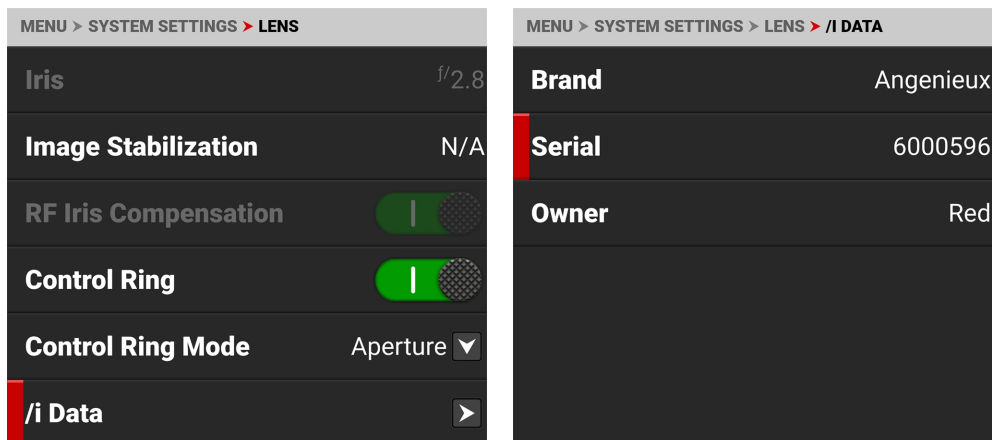

Puede ver la marca de la lente, el número de serie y el nombre del propietario.

ENERGÍA

Utilice el menú Alimentación para ver los distintos indicadores de estado de alimentación de la cámara:

MENU > SYSTEM SETTINGS	MENU > SYSTEM SETTINGS > POWER
Date / Time ▶	DC-IN Voltage 15.1V
Licenses ▶	DC-IN Amperage 2.8A
Lens ▶	BAT Voltage 16.5V
Power ▶	BAT % Remaining 96%
Sensor ▶	BAT Time Remaining 0:00
Indicators ▶	BAT Amperage 0.0A

Los indicadores de potencia que puedes ver incluyen:

ELEMENTOS	DETALLES
Tensión DC-IN	Cuando está conectada la CC, muestra la Tensión CC
Amperaje DC-IN	Cuando está conectada la CC, muestra los amperios de CC
Tensión	Cuando se conecta una batería en la ranura izquierda nº 1, se muestra el voltaje de la batería.
% restante	Cuando se conecta una batería compatible en la ranura izquierda nº 1, se muestra el % de carga restante de la batería.
Tiempo restante	Cuando se conecta una batería en la ranura izquierda nº 1, se muestra el tiempo de funcionamiento restante de la cámara
Amperaje	Cuando se conecta una batería en la ranura izquierda nº 1, se muestran los amperios de la batería.
Advertencia de bajo voltaje	Ajustar el umbral de aviso de baja tensión DC-IN
Apagado	Activa o desactiva la salida de alimentación de 5 V / 500 mA del Puerto de extensión .

ADVERTENCIA DE BAJO VOLTAJE

Utilice Aviso de baja tensión de para establecer el nivel de tensión de CC deseado para activar el aviso de baja tensión. La advertencia se muestra en la pantalla LCD y a través de los modos de superposición que contienen el estado de la alimentación (consulte la sección [Barra de estado](#) para obtener más información sobre los iconos de estado).

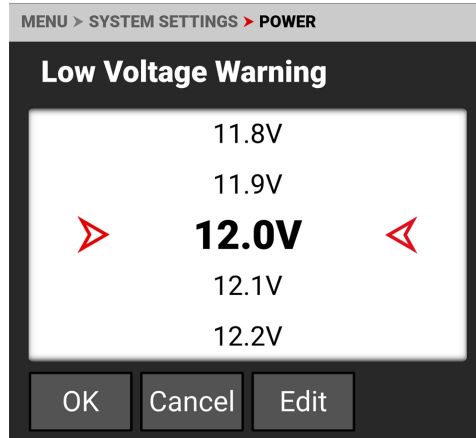
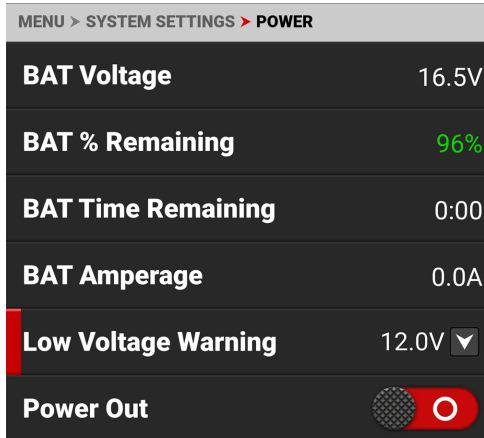

SENSOR

Utilice Sensor para desplazar la señal de sincronización.

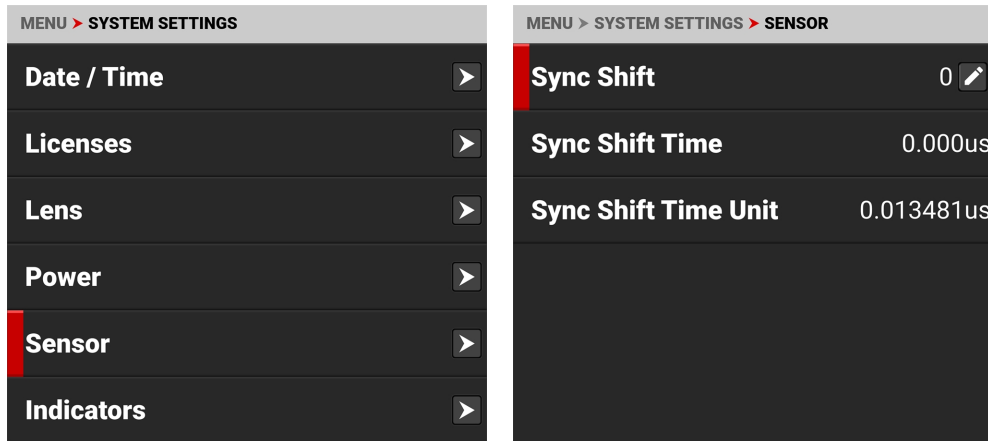

El menú del sensor incluye:

OBJETO	DETALLES
Sincronización	Introduzca la cantidad deseada de desplazamiento de sincronización
Sincronizar hora de cambio	Muestra el tiempo de desplazamiento de sincronización en microsegundos (µs).
Sync Shift Unidad de tiempo	Muestra las unidades de microsegundos (µs) utilizadas para el ajuste de Desplazamiento de sincronización.

SINCRONIZACIÓN

Utilice Desplazamiento de Sincronización para abrir el teclado e introduzca el número de Unidades de Tiempo de Desplazamiento de Sincronización que desea desfasar el sensor de la señal de sincronización externa. Utilice este ajuste para resolver problemas de sincronización en el set, como cuando se trabaja con Volúmenes LED.

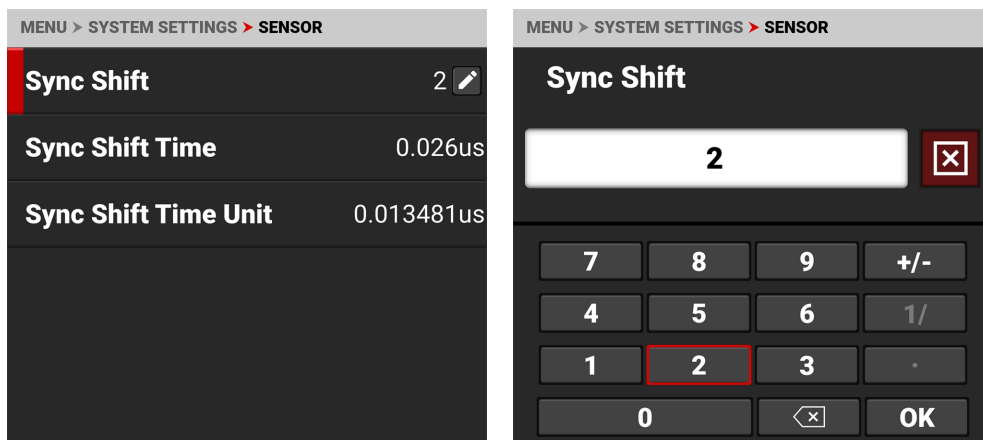

En este ejemplo, el Desplazamiento de sincronización es $2 \times 0,013481$ microsegundos $\approx 0,026$ microsegundos.

INDICADORES

Utilice el menú Indicadores para activar o desactivar el sonido y el indicador luminoso (consulte la sección [Camera Body](#) cámara para obtener más información sobre los indicadores luminosos de la cámara), y para seleccionar los sonidos del indicador de inicio de grabación y del indicador de parada de grabación.

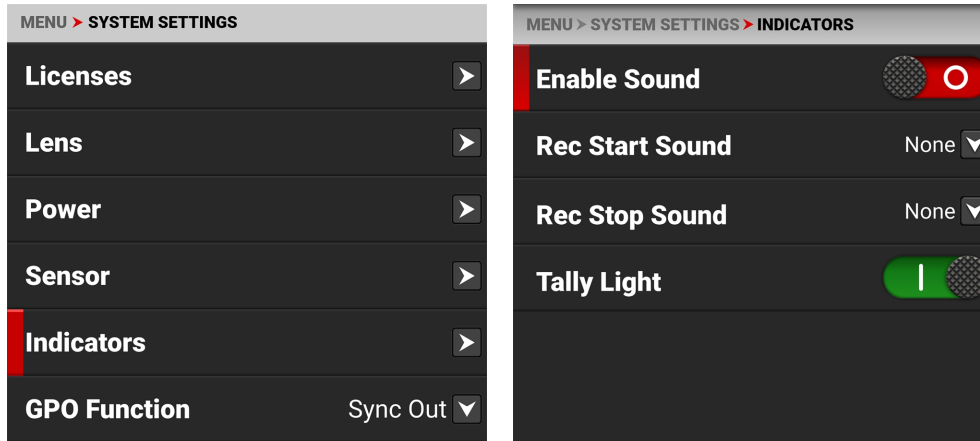

ACTIVAR SONIDO

Utilice Activar sonido para permitir que se reproduzcan los sonidos seleccionados.



SONIDO DE INICIO DE GRABACIÓN

Sonido de inicio de grabación permite seleccionar el sonido que se reproducirá al iniciar una grabación.

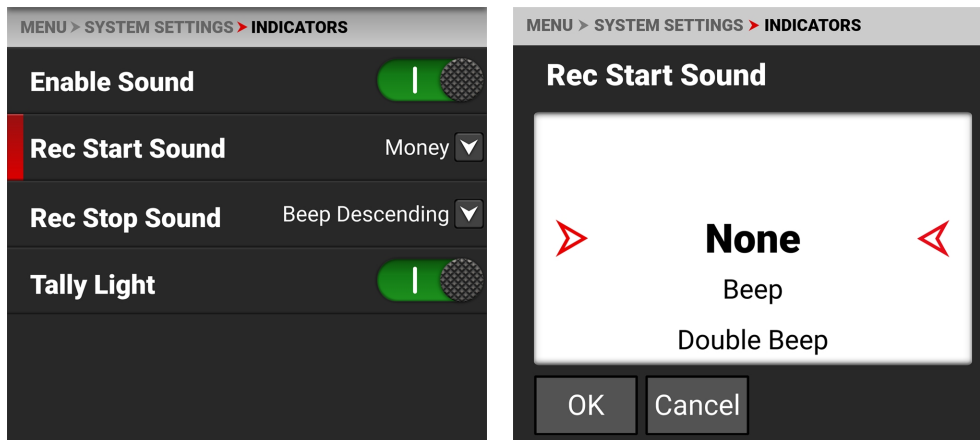

Los sonidos que puedes seleccionar incluyen:

- Ninguno
- Bip
- Doble pitido
- Bip Ascendente
- Pitido descendente
- Dinero
- Persiana

SONIDO REC STOP

Sonido de parada de grabación permite seleccionar el sonido que se reproducirá al finalizar una grabación.

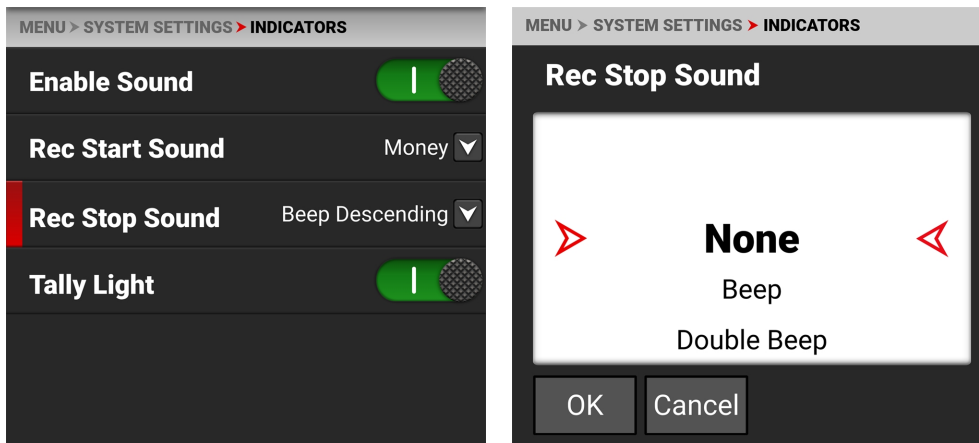

Los sonidos que puedes seleccionar incluyen:

- Ninguno
- Bip
- Doble pitido
- Bip Ascendente
- Pitido descendente
- Dinero
- Persiana

LUZ TALLY

Utiliza Luz Tally para activar o desactivar el LED tally de grabación frontal.



Para más información, consulte la sección LED [Camera Body](#).

FUNCIÓN GPO

Utilice el menú Función GPO para seleccionar la función Salida de propósito general del puerto de extensión.

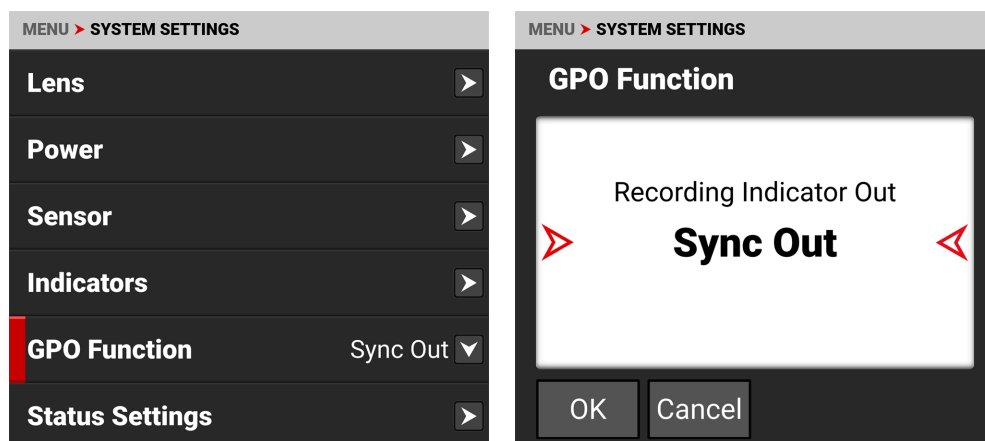

Puede seleccionar las siguientes funciones de salida de propósito general para el puerto de extensión:

- Indicador de grabación Out
- Sincronización

INDICADOR DE GRABACIÓN OUT

La función de Salida del Indicador de Grabación envía una señal a través de la clavija GPO del puerto de extensión cuando la cámara está grabando.

SINCRONIZACIÓN

La función Sync Out envía una señal de sincronización a través del pin GPO del puerto de extensión.

Para obtener más información, consulte [Puerto de extensión](#).

AJUSTES DE ESTADO

Utilice el menú Configuración de estado para seleccionar el modo de visualización del obturador, el incremento de apertura y las unidades de distancia de enfoque que aparecen en los menús de la cámara.

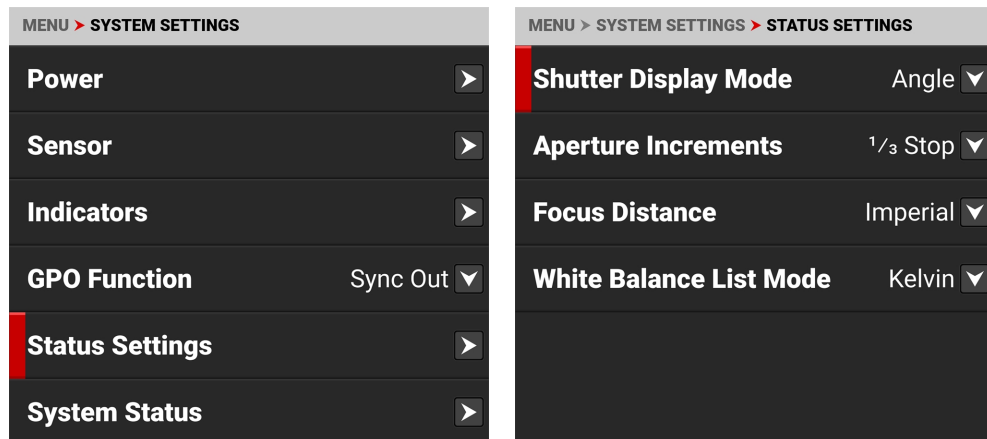

Los ajustes de estado que puede configurar incluyen:

ELEMENTOS	DETALLES
Modo de visualización del obturador	Seleccione una fracción de tiempo o un ángulo para la unidad de visualización del menú de obturación
Incrementos de apertura	Seleccione incrementos de 1/4 o 1/3 de f-stop
Distancia de enfoque	Seleccione las unidades de distancia de enfoque (Métrica o Imperial)
Modo de lista de balance de blancos	Seleccione Kelvin o Balance de blancos preestablecido
Modo de visualización ND	Cuando esté conectado, seleccione los modos de visualización Stops del filtro ND o Densidad
Incrementos ND	Cuando esté conectado, seleccione el tamaño de incremento ND

MODO DE VISUALIZACIÓN DEL OBTURADOR

Utilice el modo de visualización del obturador para seleccionar la forma en que la cámara muestra el ajuste **Persiana** en el menú.

Al seleccionar **Ángulo**, el menú **Persiana** muestra las opciones en grados. Al seleccionar **Tiempo**, el menú **Disparador** muestra las opciones en fracciones de segundo.

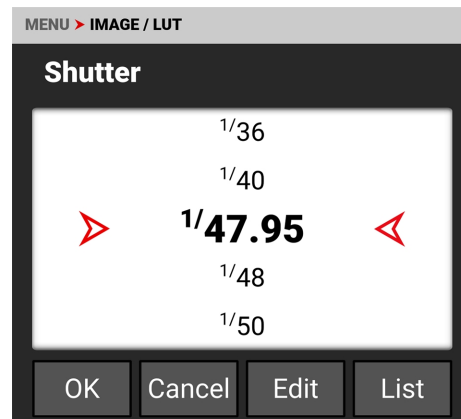
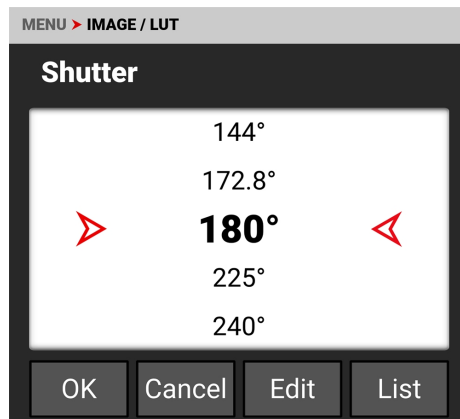
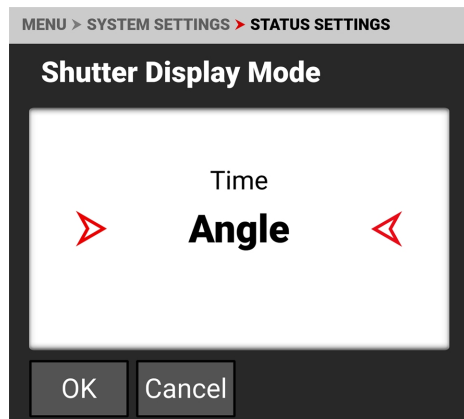

INCREMENTOS DE APERTURA

Utilice Incrementos de Apertura para seleccionar incrementos de un cuarto o de un tercio para los ajustes de f-stop de la cámara. El valor predeterminado es 1/3 Stop.

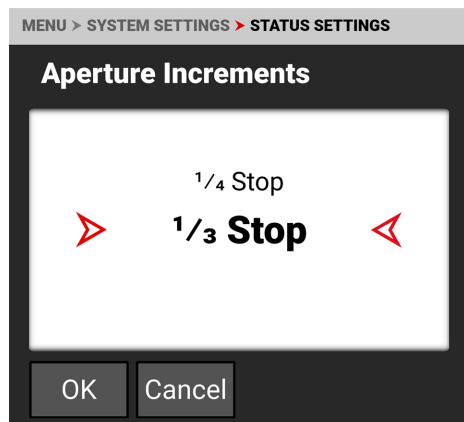

DISTANCIA DE ENFOQUE

Utilice Distancia de Enfoque para seleccionar unidades imperiales o métricas para la visualización de la Distancia de Enfoque **Lente**. Por defecto es Imperial.

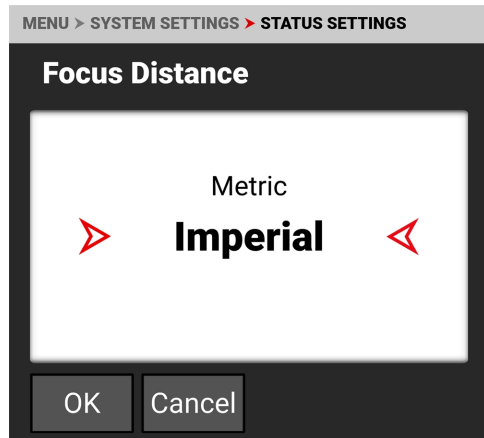

MODO DE LISTA DE BALANCE DE BLANCOS

Utilice el modo de lista de balance de blancos para seleccionar Kelvin o Preajustes en el menú Temperatura de color del balance de blancos. Por defecto es Kelvin.

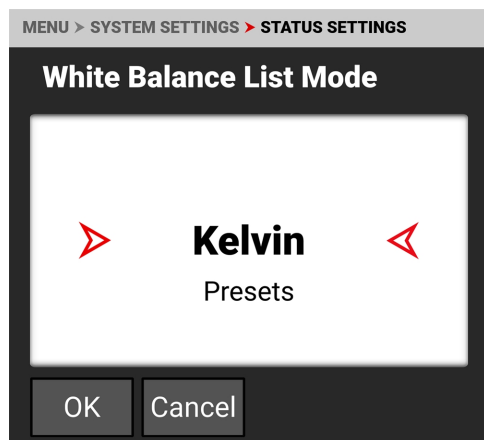

MODO DE VISUALIZACIÓN ND

Utilice el modo de visualización ND para seleccionar los modos de visualización Stops o Densidad al visualizar los ajustes ND.

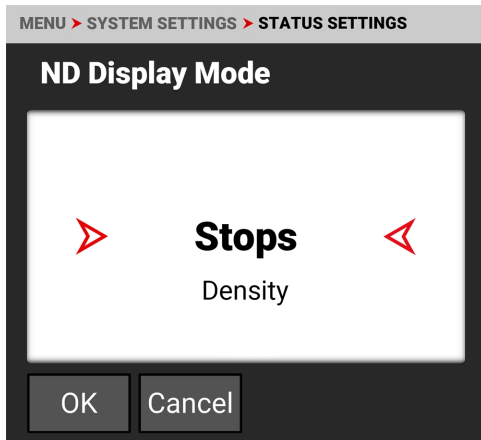

INCREMENTOS ND

Utilice Incrementos ND para establecer el tamaño del incremento para aumentar o disminuir la parada ND.

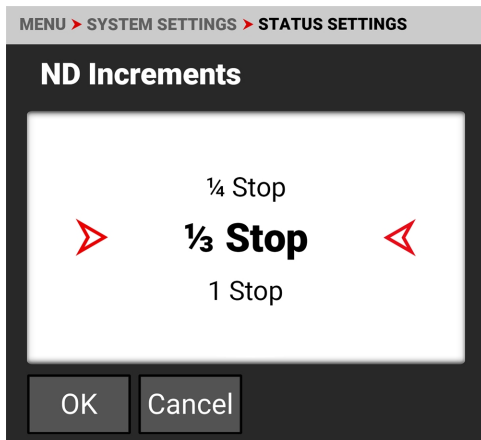

ESTADO DEL SISTEMA

Utilice el menú Estado del sistema para ver la información de la cámara y las lecturas de temperatura.

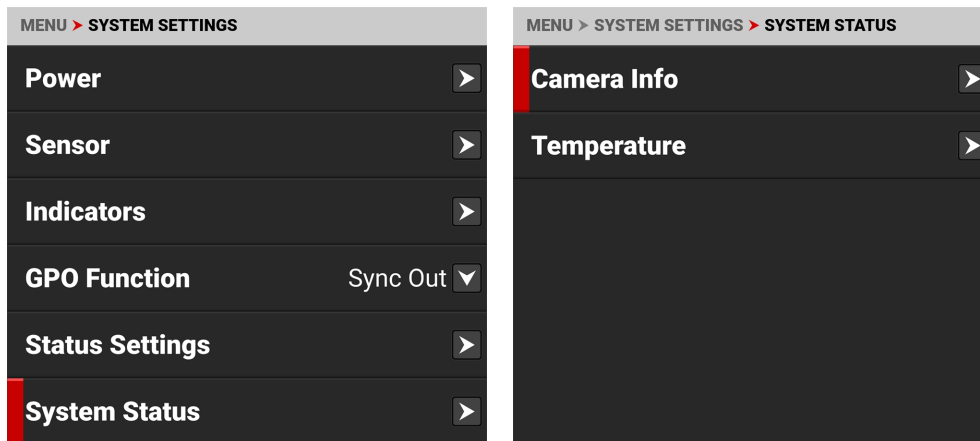

La información de estado del sistema que puede ver incluye:

ELEMENTOS	DETALLES
Información de la cámara	Información de la cámara
Temperatura	Temperaturas de la cámara

INFORMACIÓN DE LA CÁMARA

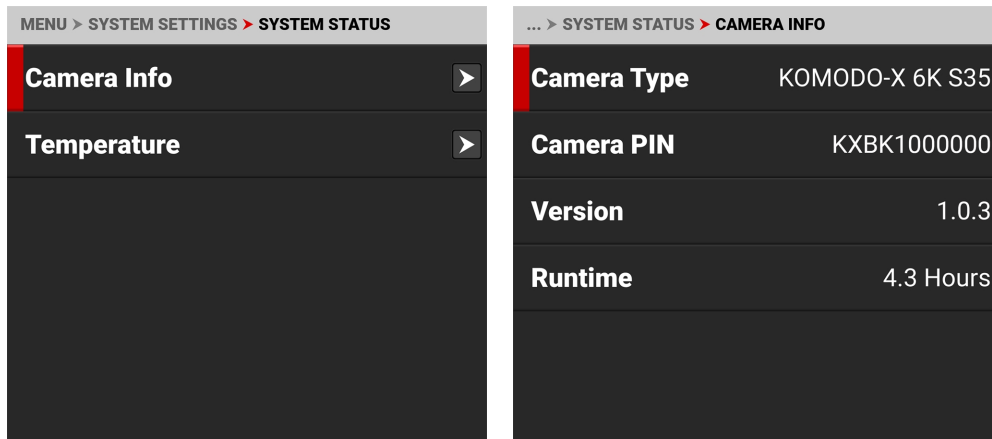

La información de la cámara que puedes ver incluye:

ELEMENTOS	DETALLES
Tipo de cámara	Muestra la descripción de la cámara
PIN de la cámara	Muestra el número de identificación personal (PIN) de la cámara.
Versión	Muestra el número de versión del firmware instalado en la cámara
Tiempo de ejecución	Muestra el número total de horas que la cámara ha funcionado

TEMPERATURA

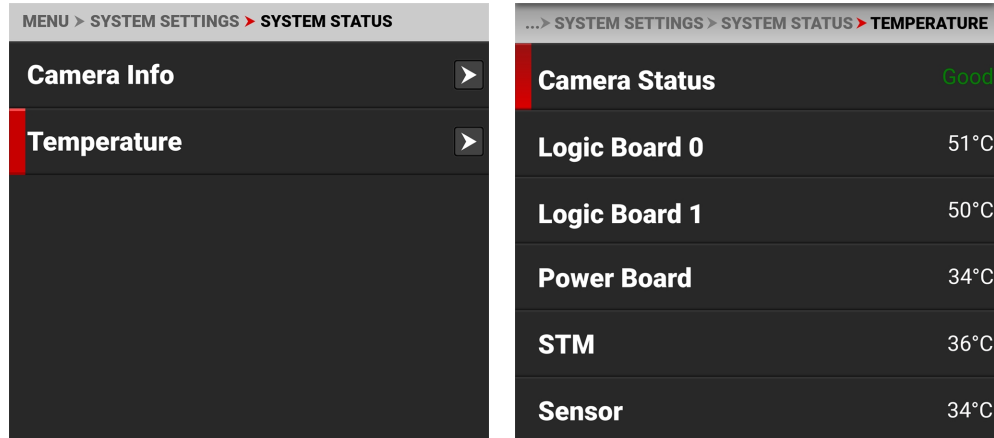

Las temperaturas de la cámara que puedes ver incluyen:

ELEMENTOS	DETALLES
Estado de la cámara	Indica Bueno (verde) o Sobrecalentamiento (amarillo)
Tablero lógico 0	Muestra la temperatura Celsius de la placa lógica 0
Tablero lógico 1	Muestra la temperatura Celsius de la placa lógica 1
Cuadro de potencia	Muestra la temperatura en grados Celsius de la tarjeta IC de potencia.
STM	Muestra la temperatura en grados Celsius del IC STM de potencia
Sensor	Muestra la temperatura Celsius del sensor
Temperatura de calibración	Muestra la temperatura Celsius del sensor en la última calibración.

MENÚ DE IDIOMAS

El menú Idioma contiene los idiomas que puede seleccionar para la interfaz de usuario (UI).

En el menú de la pantalla táctil LCD de a bordo, pulse Idioma:

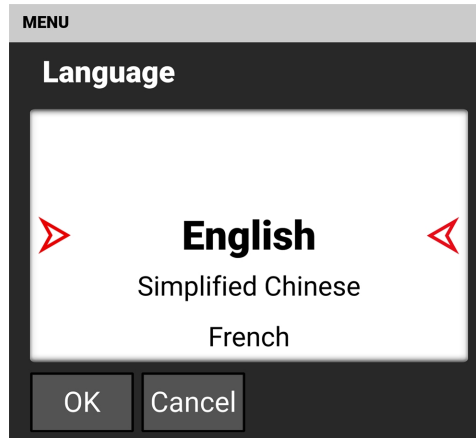
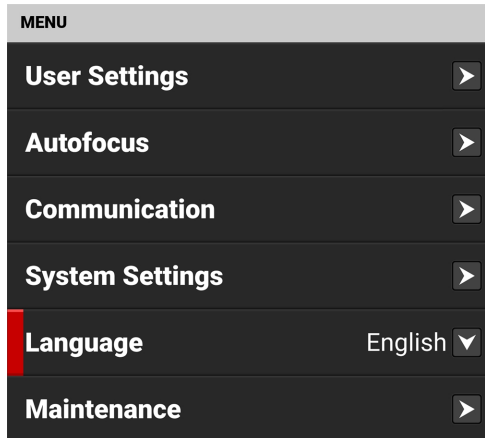

Los idiomas que puedes seleccionar son:

- Inglés
- Chino simplificado
- Francés
- Alemán
- Japonés
- Español

MENÚ DE MANTENIMIENTO

El menú de mantenimiento contiene los ajustes que se utilizan para realizar diversas tareas de mantenimiento en la cámara.

En el menú de la pantalla táctil LCD de a bordo, pulse Mantenimiento:

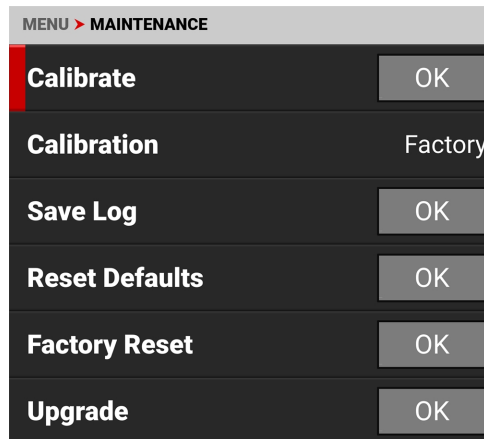
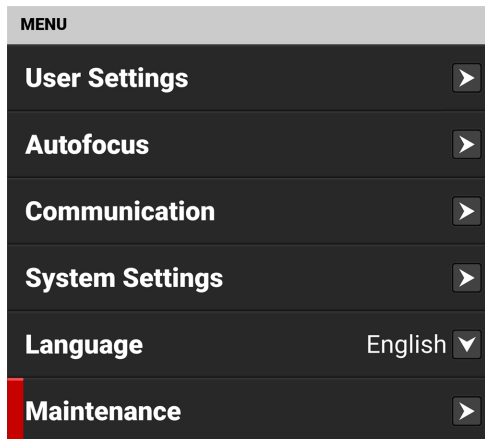

Utilice el menú de mantenimiento para realizar las siguientes tareas de mantenimiento de la cámara:

OBJETO	DETALLES
Calibre	Realiza el calibrado
Calibración	Lista de opciones de calibración
Guardar registro	Guarda los archivos de registro de la cámara en los medios de comunicación
Restablecer valores predeterminados	Restablece los ajustes de la cámara a sus valores predeterminados
Restablecimiento de fábrica	Restaura la cámara a los ajustes de fábrica
Actualizar	Actualiza el firmware

CALIBRE

Utilice Calibrar para iniciar el proceso de calibración de la cámara y crear su perfil de calibración de usuario.

Calibre la cámara sólo cuando haya alcanzado su temperatura de funcionamiento. Esto ocurre normalmente a los diez minutos de encender la cámara en el entorno de filmación. No calibre el aparato inmediatamente después de encenderlo.

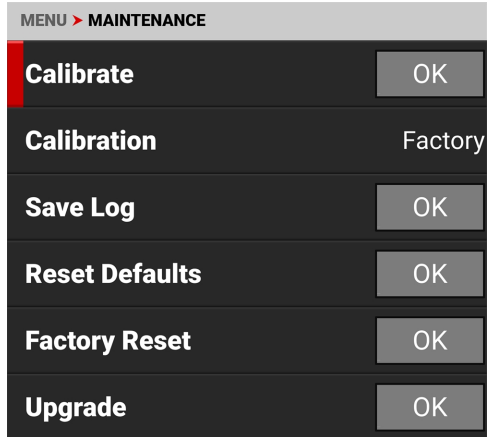

NOTA: Asegúrese de que la tapa de la montura está instalada en la cámara antes de calibrarla.

Pulse OK en la pantalla táctil para comenzar a calibrar la cámara.

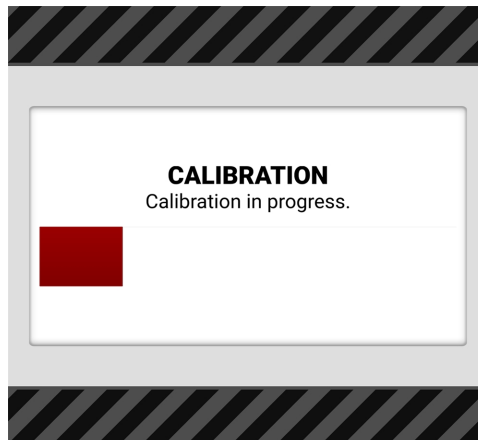
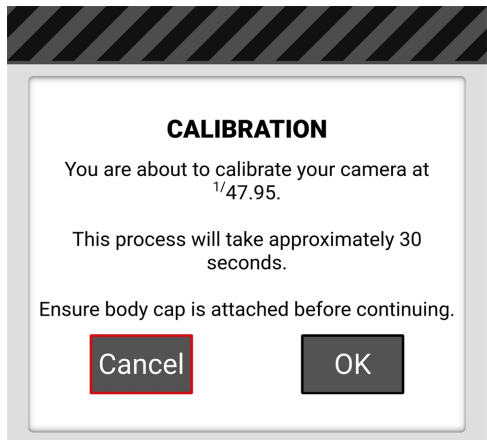

Cuando la cámara termina de calibrarse, la pantalla táctil muestra el mensaje de estado de calibración:

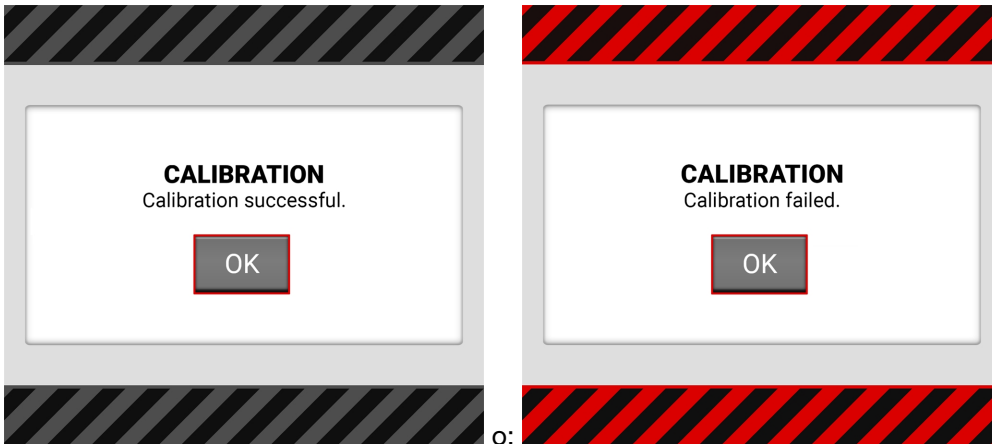

CALIBRACIÓN

Utilice Calibración para seleccionar la Calibración de cámara activa.

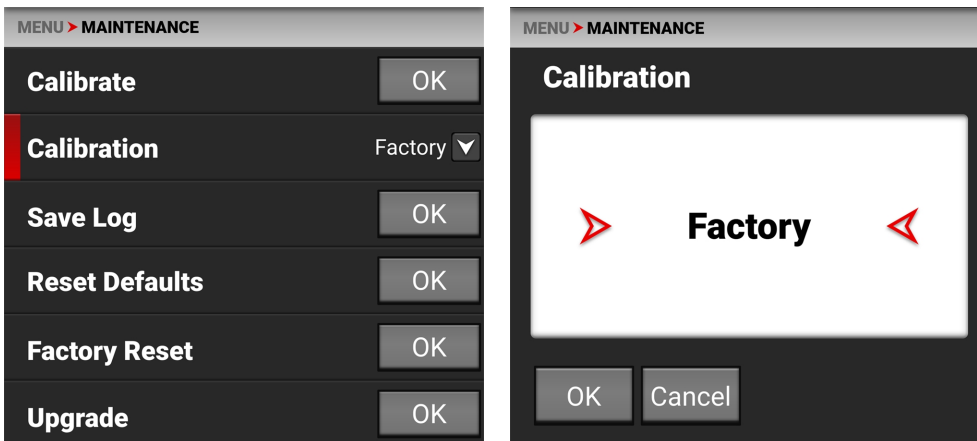

Siempre debe seleccionar Calibración de usuario. La primera vez que calibra la cámara, la única opción es Fábrica. Después de realizar una calibración, el perfil de calibración de Usuario se añade a la lista y la cámara lo convierte en la calibración por defecto. Cada vez que calibra la cámara, se actualiza el perfil de usuario. La única vez que se elimina el perfil de usuario, es cuando se realiza un Restablecimiento de Fábrica.

Si la calibración de usuario no está disponible, la cámara utilizará por defecto la calibración de fábrica. Calibre la cámara para generar el nuevo perfil de calibración de usuario.

GUARDAR REGISTRO

Utilice Guardar Registro para guardar el registro de la cámara en el soporte.

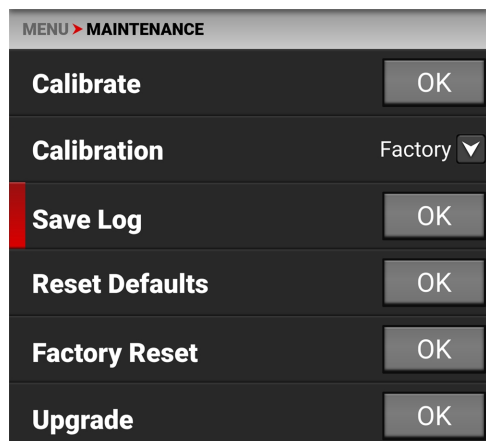

Cuando el soporte esté lleno o falte, la cámara mostrará un mensaje de error. Cuando no hay ningún error, se muestra el mensaje de éxito.

Error:

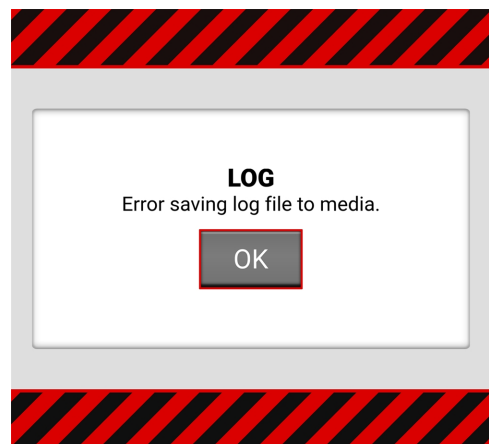

Un éxito:

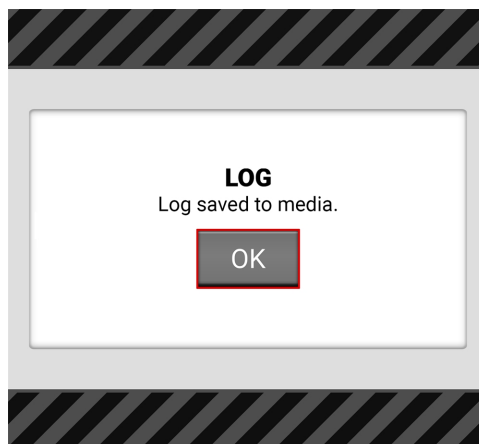

RESTABLECER VALORES PREDETERMINADOS

Utilice Restablecer valores predeterminados para restablecer los valores predeterminados de fábrica de la cámara.

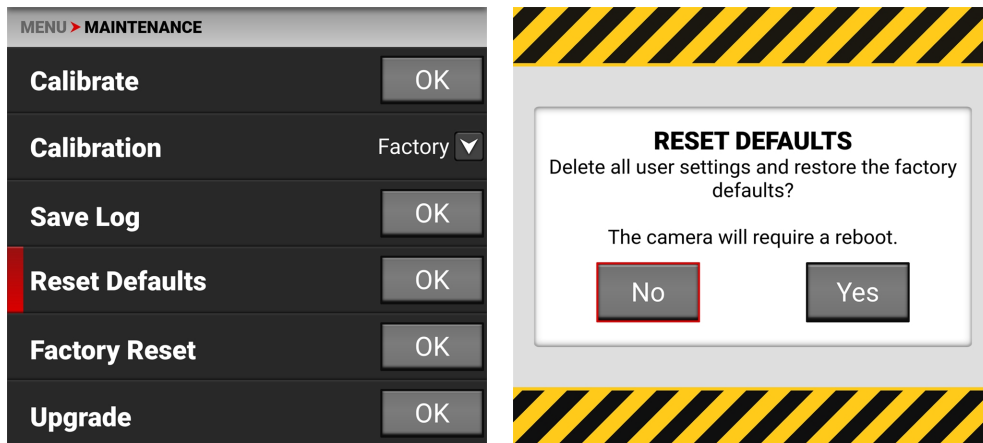

NOTA: Al reiniciar la cámara se borrarán todos los ajustes del menú.

NOTA: La cámara se apaga y se vuelve a encender para completar el proceso de reinicio.

Pulse Sí en la pantalla táctil para restablecer los menús de la cámara a la configuración predeterminada.

RESTABLECIMIENTO DE FÁBRICA

Utilice el Restablecimiento de Fábrica para restablecer los ajustes de fábrica de la cámara.

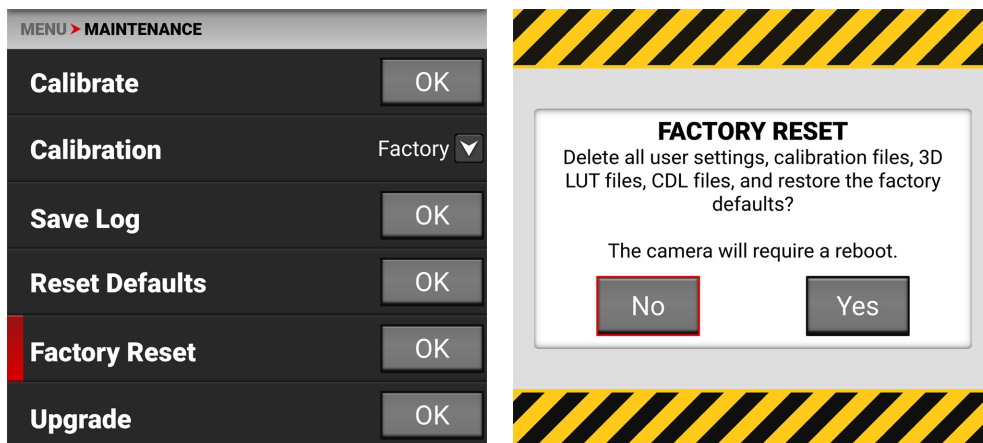

NOTA: Al reiniciar la cámara se borrarán todos los ajustes y se eliminarán todos los archivos importados. La cámara se apaga y se vuelve a encender para completar el proceso de reinicio.

Pulse Sí en la pantalla táctil para restablecer los ajustes de fábrica de la cámara.

ACTUALIZAR

Utilice Actualizar para realizar una actualización del firmware de la cámara.

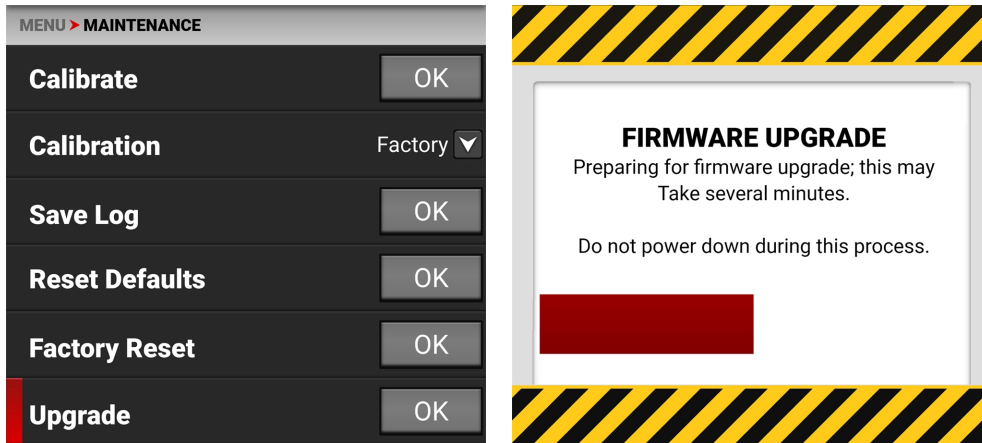

Para obtener más información sobre la actualización del firmware, consulte [Actualización del firmware](#).

5. CÓMO

En esta sección se describe cómo puede utilizar las funciones de la cámara.

CONFIGURACIÓN WIFI

La cámara ofrece una conexión inalámbrica (802.11g) que brinda soporte de comunicación para aplicaciones de terceros. Al igual que con todos los dispositivos inalámbricos, el rango de comunicación varía según el entorno y cualquier interferencia de radiofrecuencia (RF) que pueda estar presente. Puede seleccionar una frecuencia inalámbrica de 2,4 GHz o 5 GHz. Para un rendimiento óptimo, no obstruya la antena con ningún accesorio, placa de montaje o riel de montaje.

La cámara utiliza el modo **Ad-Hoc** para configurarse como punto de acceso Wi-Fi.

La cámara utiliza el modo **Infrastructure** para conectarse a la infraestructura Wi-Fi existente.

CONEXIÓN INALÁMBRICA A UNA RED WI-FI EXISTENTE

Esta cámara utiliza el protocolo Wi-Fi WPA2.

1. Vaya al menú Wi-Fi **MENÚ > COMUNICACIÓN > Wi-Fi**.

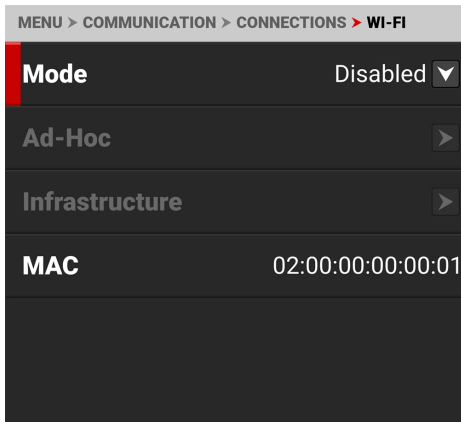

2. En la opción Modo, seleccione Infraestructura.

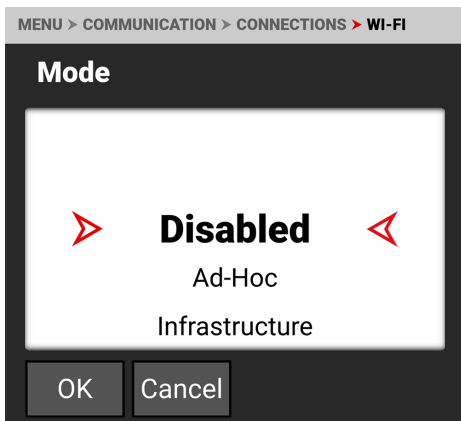

3. En el menú Infraestructura, seleccione Redes:

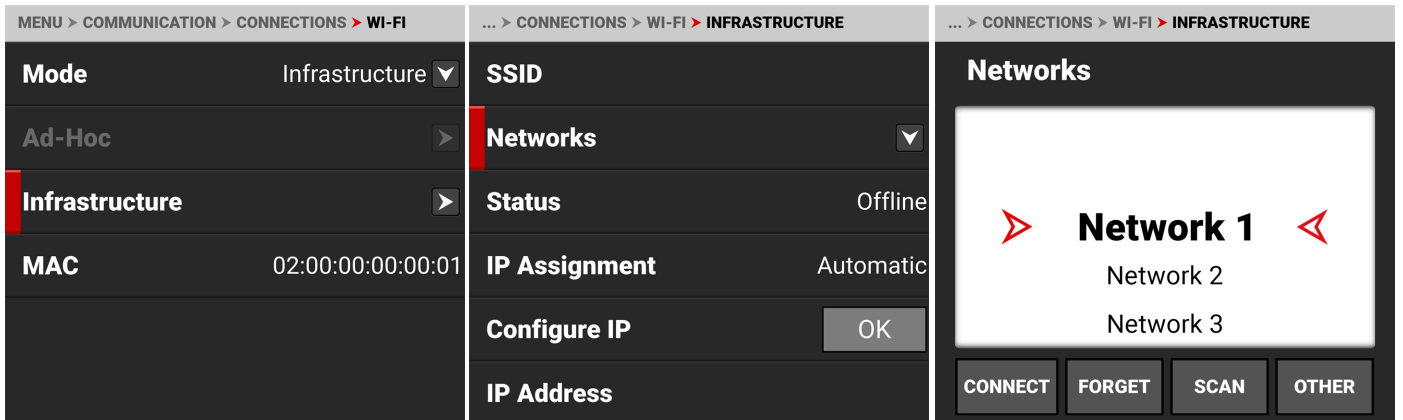

4. Seleccione el nombre de la red en el menú de la lista Redes:

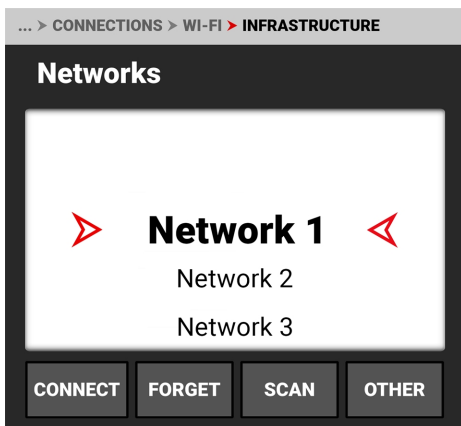

o pulse SCAN para buscar redes disponibles y actualizar la lista de Redes:

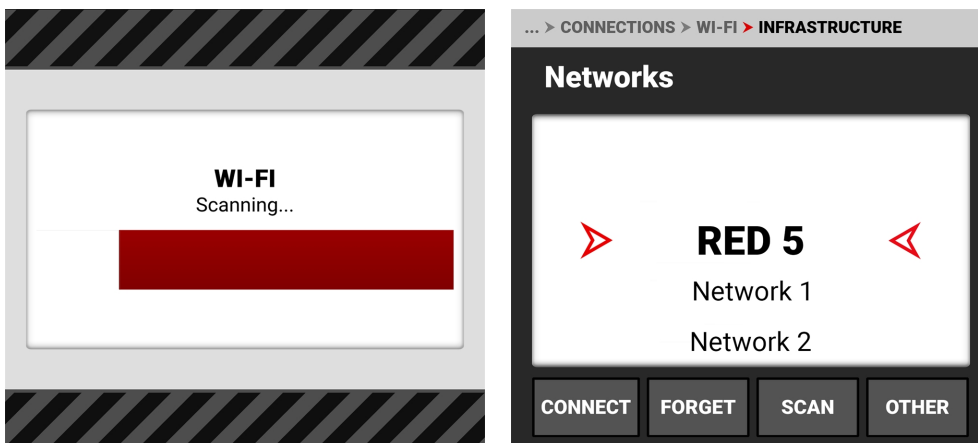

5. Pulse CONECTAR. La pantalla CONECTAR muestra:



6. Pulse Frase de contraseña. La pantalla de entrada de la frase de contraseña muestra:

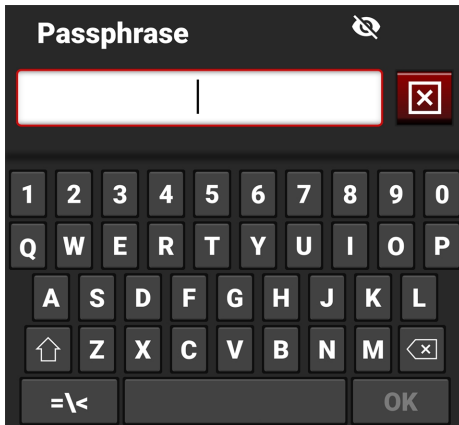

7. Ingrese la frase de contraseña para la red seleccionada. La frase de contraseña debe tener un mínimo de 8 caracteres.

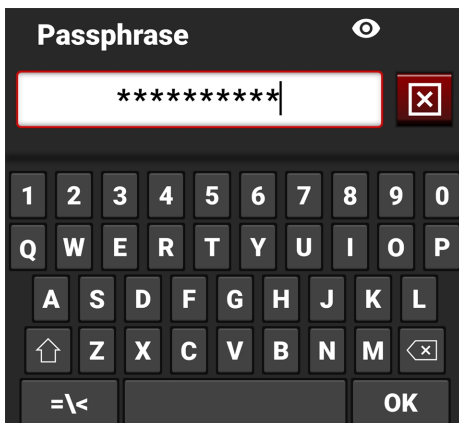

8. Pulse Aceptar en la pantalla de introducción de la frase de contraseña. Aparecerá la pantalla CONECTAR completada.



9. Pulse el botón Conectar. La cámara se conecta a la red seleccionada:

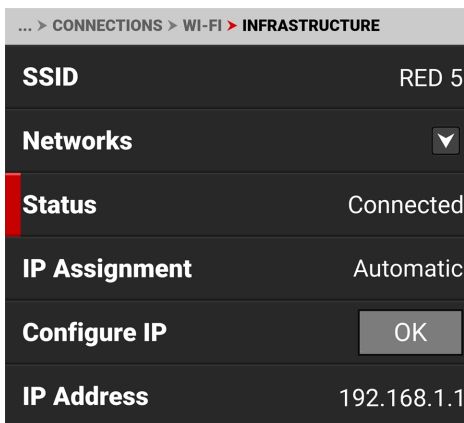

CONFIGURACIÓN DE FTPS

El Protocolo Seguro de Transferencia de Archivos (FTPS) ofrece un sistema rápido y seguro para transferir datos desde y hacia la cámara. FTPS es compatible con las versiones de firmware 1.5 y superiores. FTPS está disponible cuando la cámara está activada y conectada a una red a través de WiFi o a través del puerto USB-C del a un adaptador Ethernet.

Los ajustes para utilizar FTPS en la cámara incluyen:

- **Protocolo:** FTP o FTPS
- **Host:** [dirección IP de la cámara]
- **Puerto:** 21
- **Cifrado:** TLS/SSL Cifrado explícito
- **Nombre de usuario:** [Nombre de usuario en la configuración del menú FTPS]
- **Contraseña:** [Contraseña en la configuración del menú FTPS].
- **Tipo de inicio de sesión:** Normal

NOTA:

- La velocidad de transferencia de archivos puede variar en función de la intensidad de la señal (cuando se utiliza WiFi) y de la cantidad de tráfico de red. Para una transferencia de datos más rápida y fiable, recomendamos utilizar una conexión por cable.
- Los pasos pueden variar dependiendo del software FTP que desee utilizar, consulte la guía del usuario de su software para obtener ayuda adicional.
- Cuando configure FTP, asegúrate de utilizar FTP o FTPS y no SFTP, ya que son protocolos diferentes.
- Por razones de seguridad, el nombre de host FTPS y la contraseña sólo se muestran en el menú FTPS de la cámara.
- Desactivar la encriptación puede aumentar la velocidad de transmisión.

CONFIGURACIÓN DE LA CÁMARA

1. Conecta tu cámara a la red con el método de conexión deseado (Ad-Hoc, Infraestructura o USB-C) y verifica la conexión. Una conexión exitosa se confirma cuando la cámara muestra una dirección IP en los menús de configuración WiFi o AdapterUSB-C.

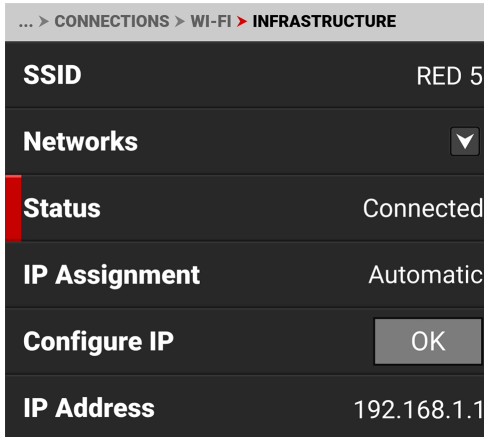

2. Vaya a Menú > Comunicación > Clientes y servicios > FTPS. Anote el nombre de usuario y la contraseña. También puedes introducir un nuevo código QR de contraseña.

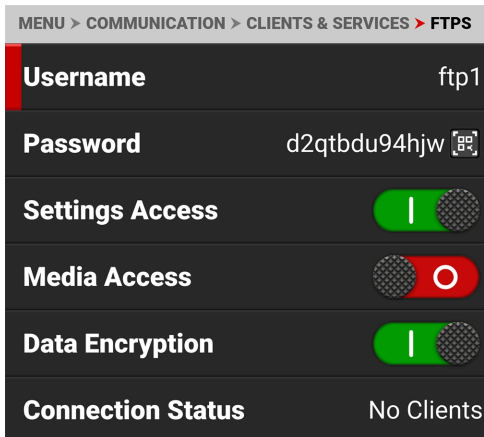

3. Habilite los permisos a los que desea que tengan acceso los usuarios activando o desactivando el Acceso a Ajustes o el Acceso a Medios. La carpeta multimedia se mostrará como una carpeta vacía en la aplicación FTP cuando Media Access esté desactivado (off).
4. La cámara está ahora configurada en FTPS.

CONFIGURACIÓN DEL SOFTWARE (FILEZILLA)

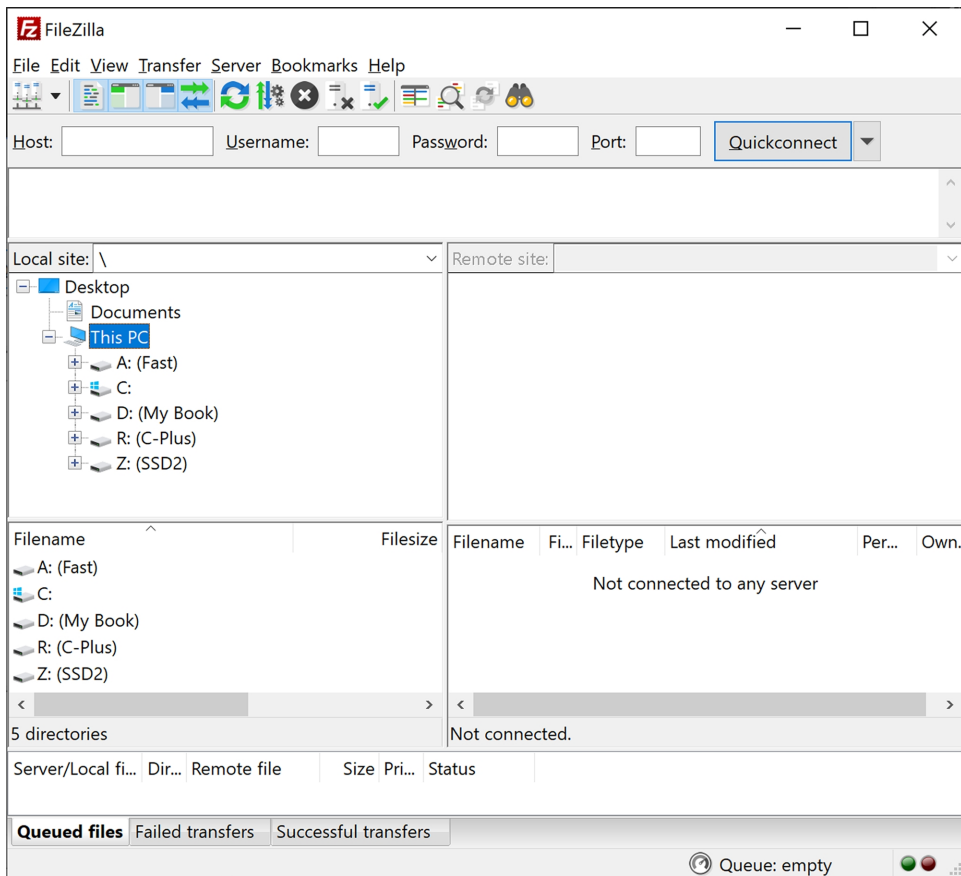

1. En FileZilla, introduzca la siguiente configuración:

- Host: *Dirección IP de ftp://Camera* - Ejemplo: *ftp://192.168.1.93*
- Username: Nombre de usuario mostrado en el menú FTPS de la cámara
- Contraseña: Contraseña mostrada en el menú FTPS de la cámara
- Puerto: dejar en blanco

2. Pulse Quickconnect. Dependiendo de los permisos, ahora tendrá acceso a las carpetas deseadas.

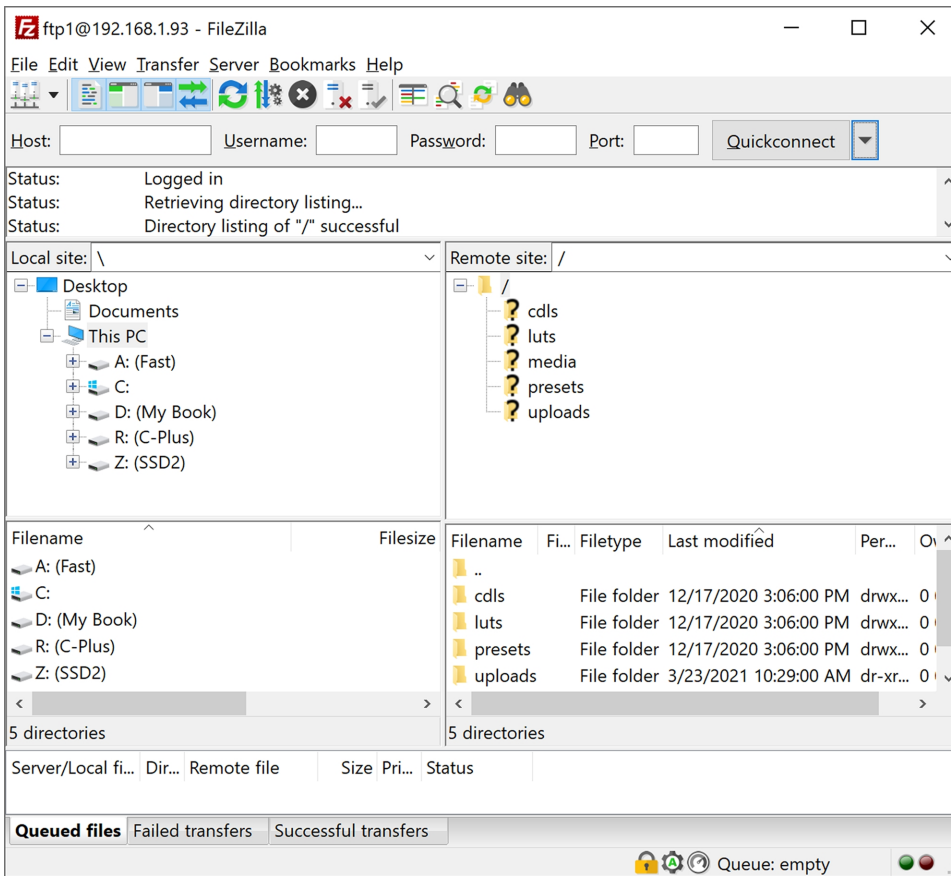

El menú FTPS de la cámara Estado de Conexión muestra Conectado:

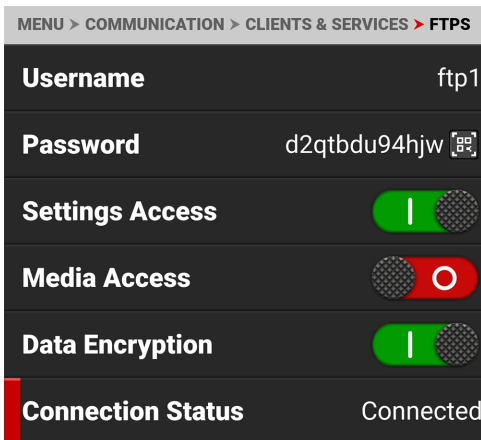

INFORMACIÓN ADICIONAL

Cuando subas archivos a la cámara asegúrate de que utilizas la carpeta 'upload' y luego el subdirectorio deseado de luts, cdls, presets o actualización. No se pueden cargar archivos multimedia en la cámara.

La velocidad máxima de transferencia de datos de FTPS con cifrado es de aproximadamente Gigabit Ethernet.

El tiempo de descarga estimado para 256 GB completos es de aproximadamente 47 minutos si se utiliza una conexión por cable.

CONFIGURACIÓN USB-C

KOMODO-X ofrece una conexión de protocolo USB-C 3.0 que proporciona soporte de comunicación para dispositivos Android, dispositivos Apple, dispositivos Ethernet y streaming R3D con la licencia RED Connect (con adaptador Ethernet de 5 Gb/s).

Para más información sobre RED Connect, consulte: [RED Connect](#).



Esta sección incluye instrucciones para:

- [Configuración USB-C Android](#)
- [USB-C Configuración de Apple](#)
- [Configuración Ethernet USB-C](#)

USB-C CONFIGURACIÓN DE APPLE

El KOMODO-X ofrece una conexión de protocolo USB-C 3.0 que proporciona soporte de comunicación para dispositivos Apple.

CONEXIÓN A UN DISPOSITIVO APPLE

1. En la tienda de Apple, descargue la **Aplicaciones RED Control** en el dispositivo Apple.

Nota: Desplácese hasta la parte inferior del acuerdo de usuario para aceptarlo.



2. Conecta el dispositivo Apple a la cámara con un cable USB-C. Si la opción "¿Confiar en este ordenador?" salte al paso 6.

3. Abra los ajustes del dispositivo Apple pulsando el icono Ajustes.



4. Seleccione Punto de acceso personal.

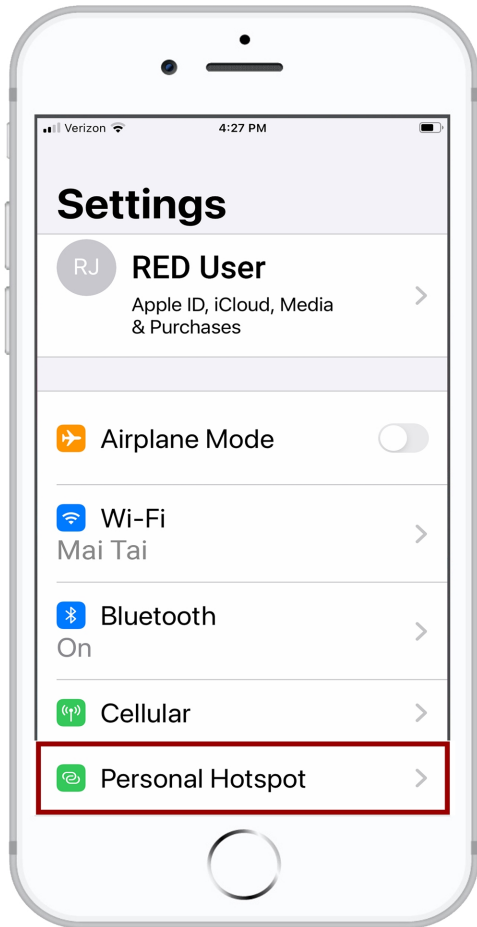

5. Permita que otros se unan.



6. El dispositivo Apple le pide que reconozca que confía en el ordenador (cámara).

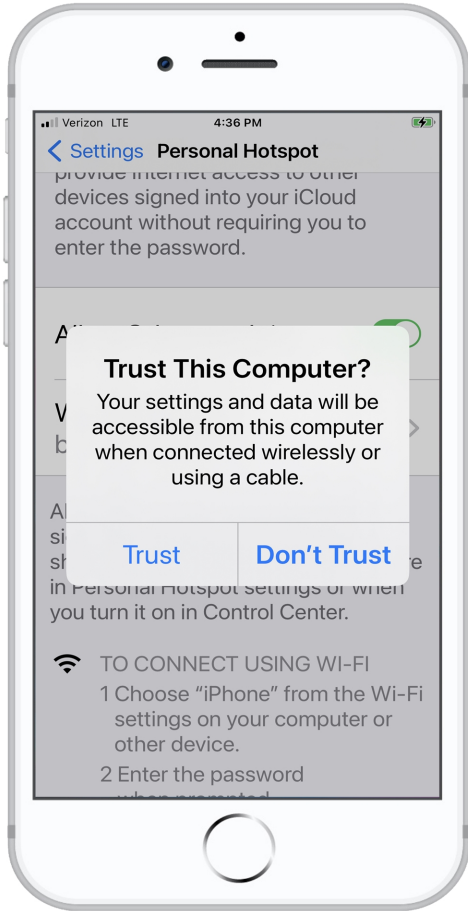

7. Desde el dispositivo Apple, pulse el icono RED Control para abrir la aplicación RED Control.



La aplicación RED Control muestra el icono de conexión de la cámara. La palabra LINK aparece después de la dirección IP.

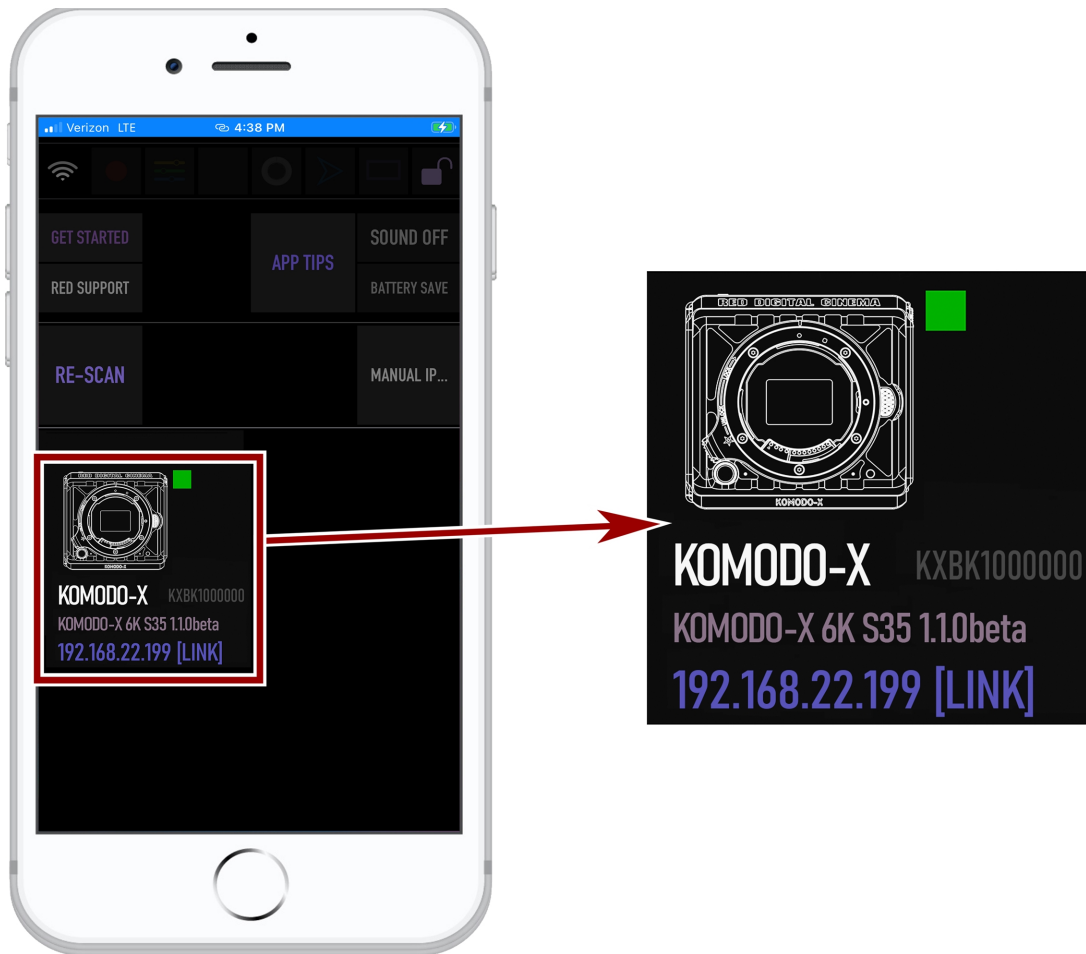

8. Toque el icono para abrir las herramientas de la aplicación RED Control para la cámara conectada.

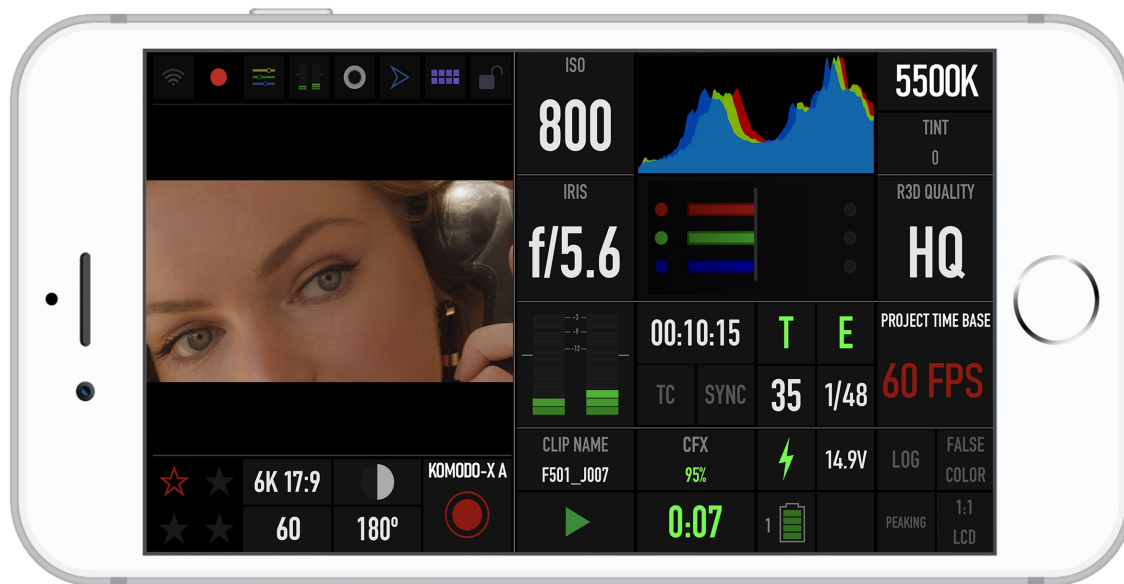

Desde aquí puedes utilizar la **Aplicaciones RED Control** para supervisar y controlar la cámara.

CONFIGURACIÓN USB-C ANDROID

El KOMODO-X ofrece una conexión de protocolo USB-C 3.0 que proporciona soporte de comunicación para dispositivos Android.

CONEXIÓN A UN DISPOSITIVO ANDROID

1. Desde la tienda Google Play, descargue la **RED Control App** en el dispositivo Android.



2. Conecta el dispositivo Android a la cámara con un cable USB-C.

3. Abra los ajustes del dispositivo Android pulsando el icono de Ajustes (engranaje).



4. Seleccione Conexiones.

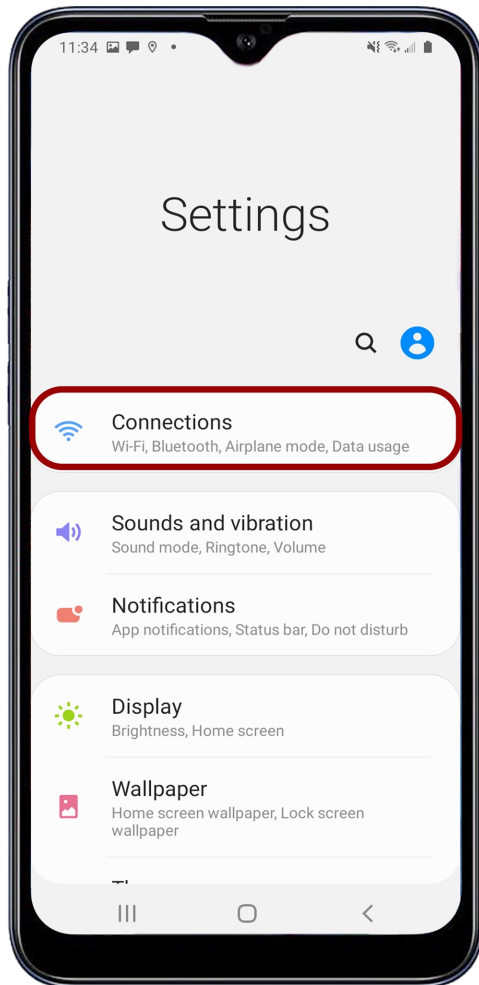

5. Seleccione Hotspot móvil y Tethering.

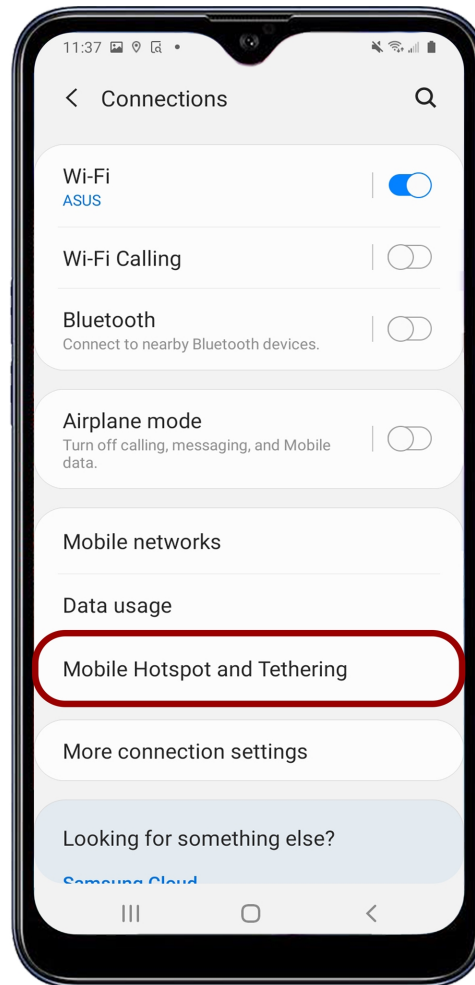

NOTA: Mobile Hotspot y Tethering sólo está disponible en dispositivos Android con capacidad celular.

6. Habilitar USB Tethering.

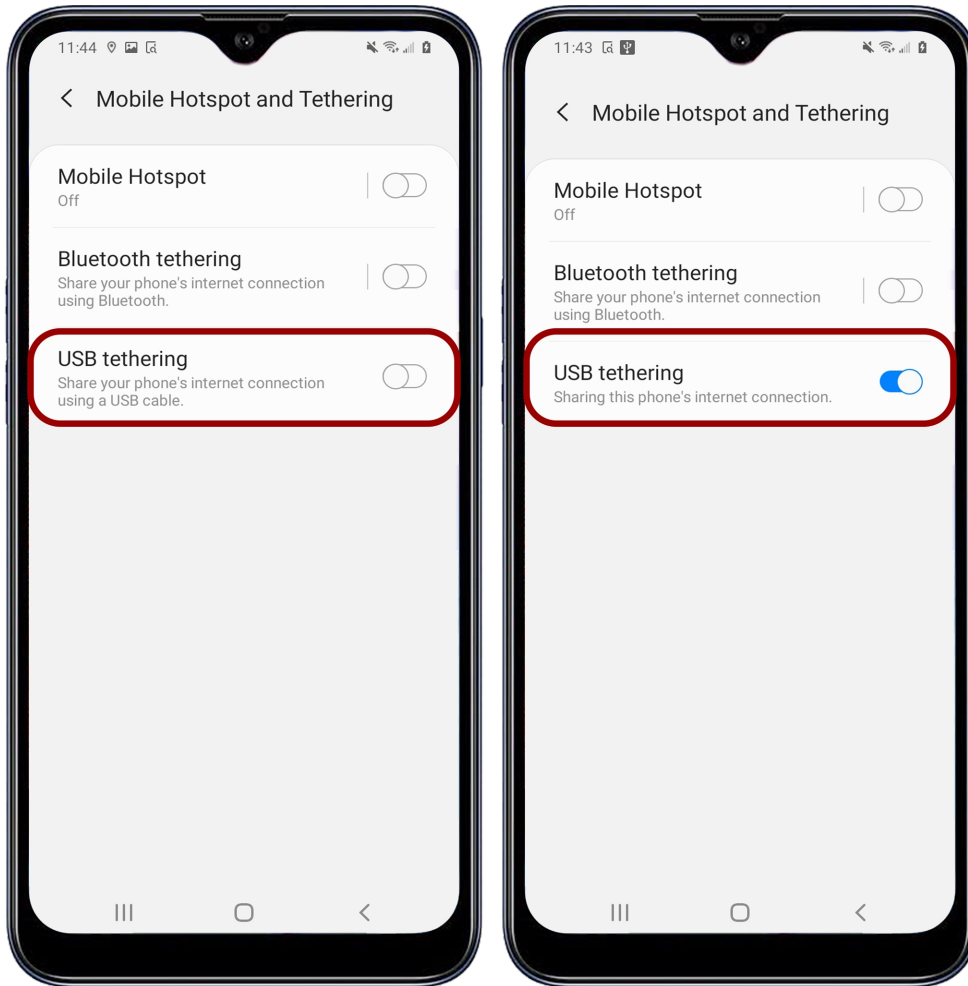

7. Desde el dispositivo Android, pulse el icono de RED Control para abrir la aplicación RED Control.



La aplicación RED Control muestra el icono de conexión de la cámara.

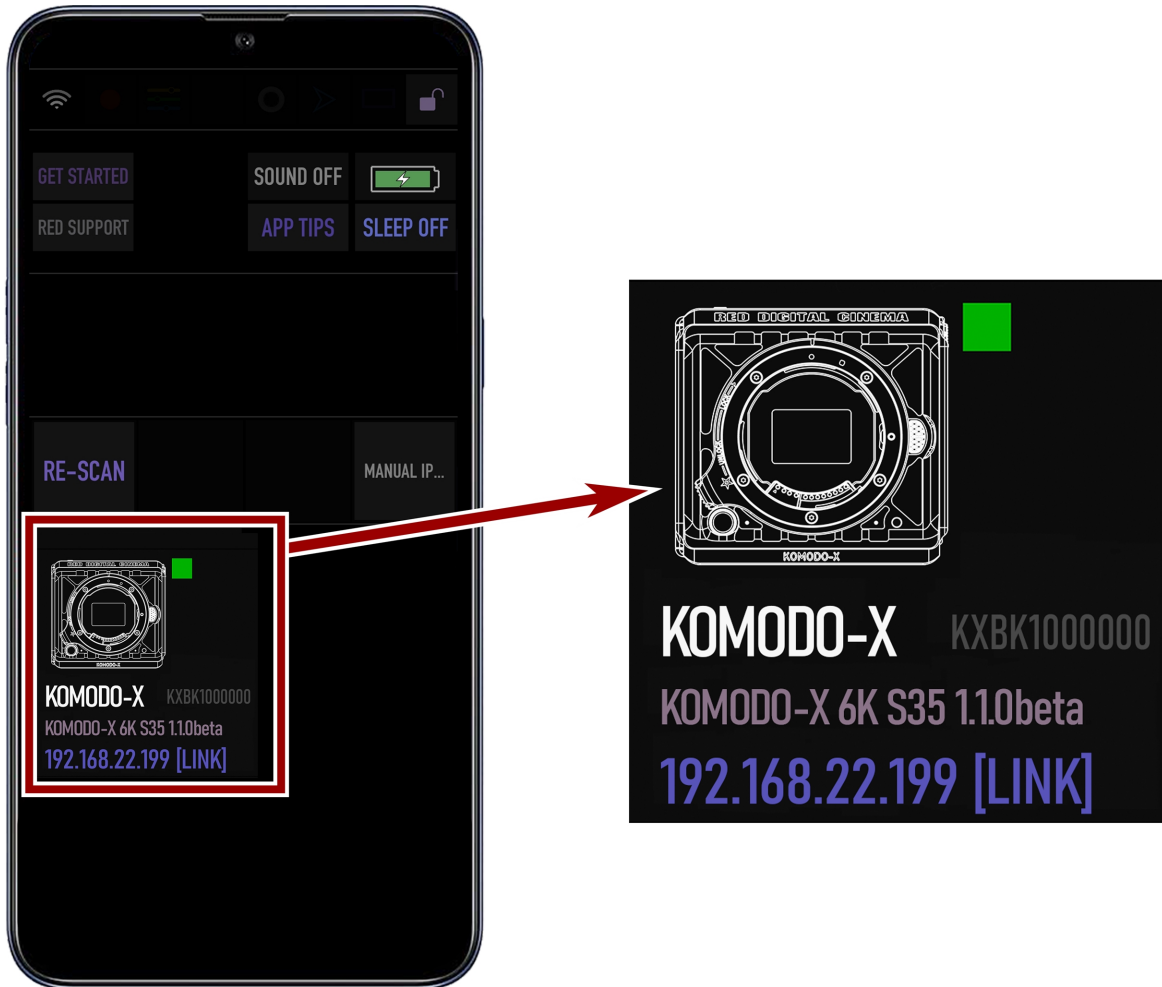

8. Toque el icono para abrir las herramientas de la aplicación RED Control para la cámara conectada.

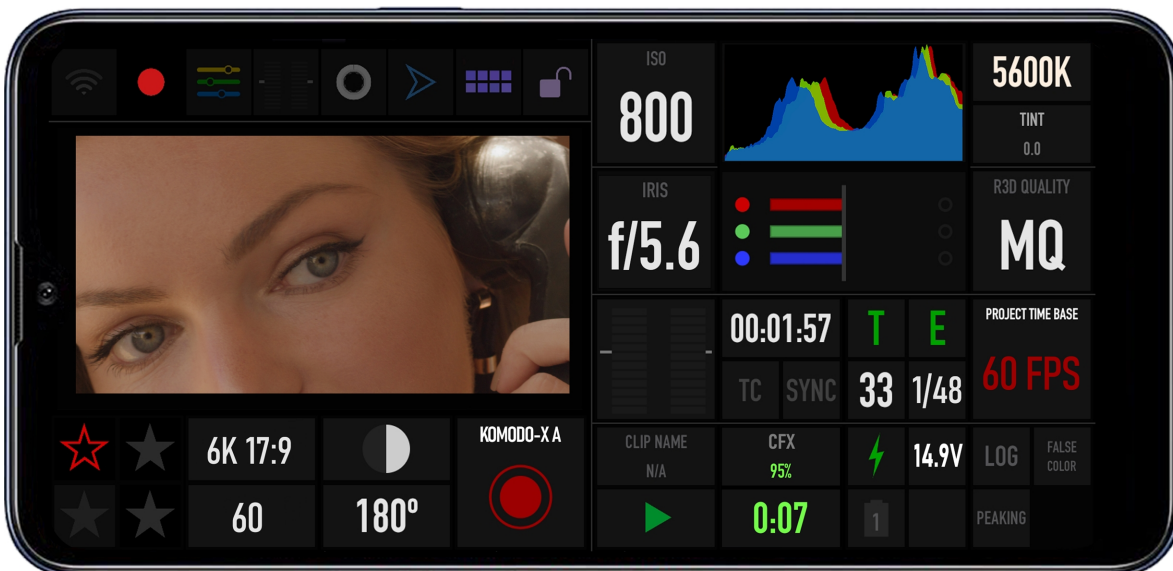

Desde aquí puedes utilizar la RED Control App para supervisar y controlar la cámara.

CONFIGURACIÓN ETHERNET USB-C

El KOMODO-X ofrece una conexión de protocolo USB-C 3.0 que proporciona soporte de comunicación para redes Ethernet.

CONEXIÓN A UNA RED ETHERNET

Debes utilizar un adaptador USB-C a Ethernet para conectar la cámara a una red Ethernet.

1. Conecta la cámara a la red Ethernet mediante el adaptador USB-C a Ethernet.
2. Desde un dispositivo con Wi-Fi, seleccione la conexión Wi-Fi a la que está conectada la cámara.

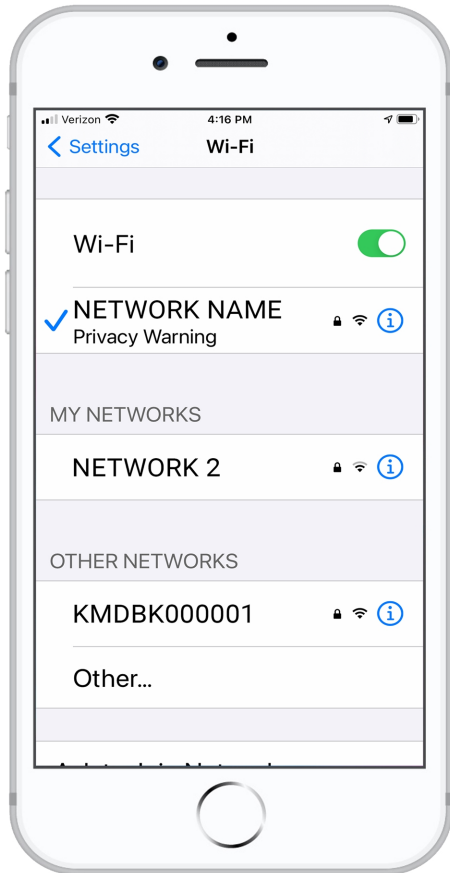

3. Abra RED Control en el Dispositivo con Wi-Fi.

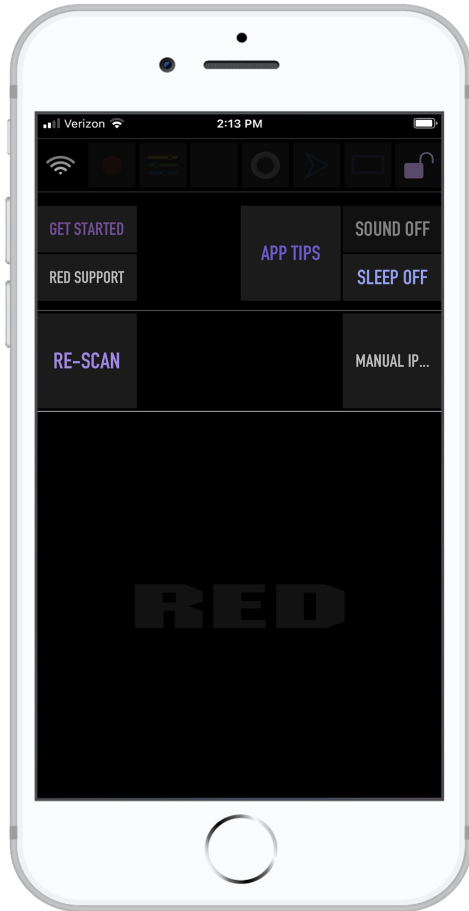

4. Pulse RE-SCAN.
Aparece el icono de la cámara.

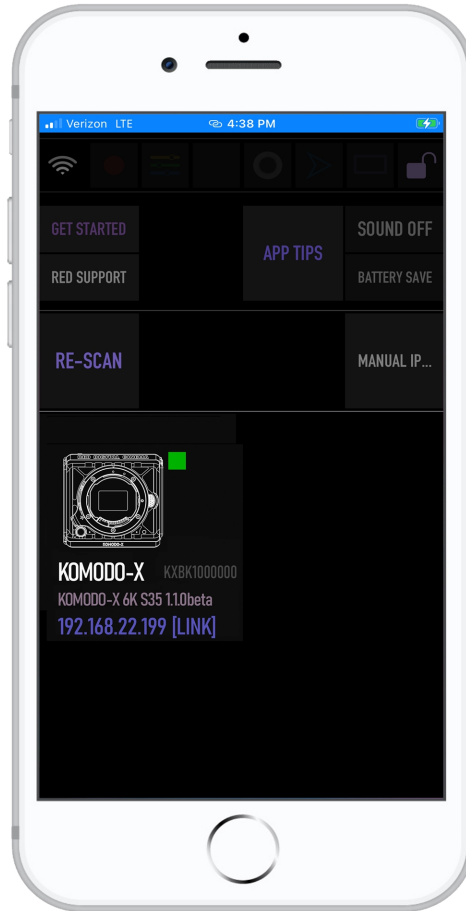

El icono de la cámara muestra la dirección IP Ethernet de la cámara:

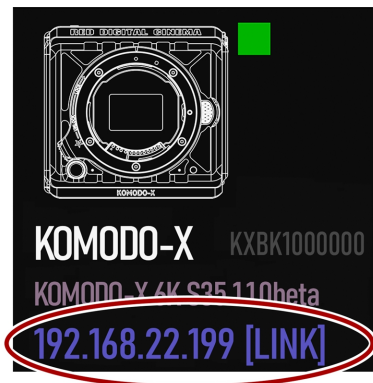

5. Toque el icono de la cámara para abrir las herramientas de la aplicación RED Control para la cámara en red.

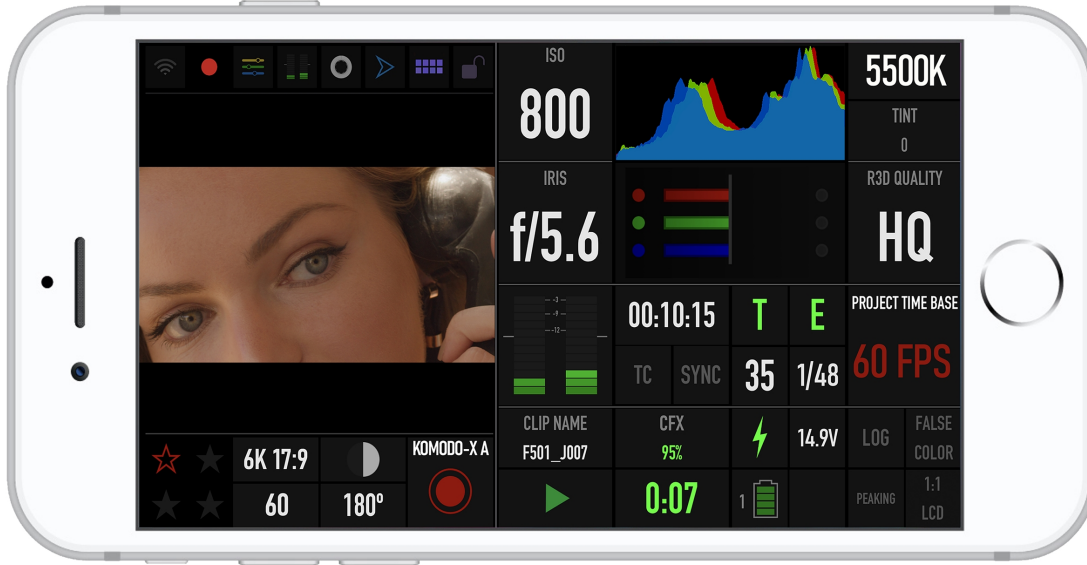

6. Abra un navegador desde un ordenador conectado a la red Ethernet.

7. En el campo de dirección del navegador, introduzca la dirección IP de la cámara que aparece en el icono de cámara de RED Control o en los menús de Comunicación de la cámara (Ad-Hoc, Infraestructura). Las herramientas de RED Control aparecen en el navegador.

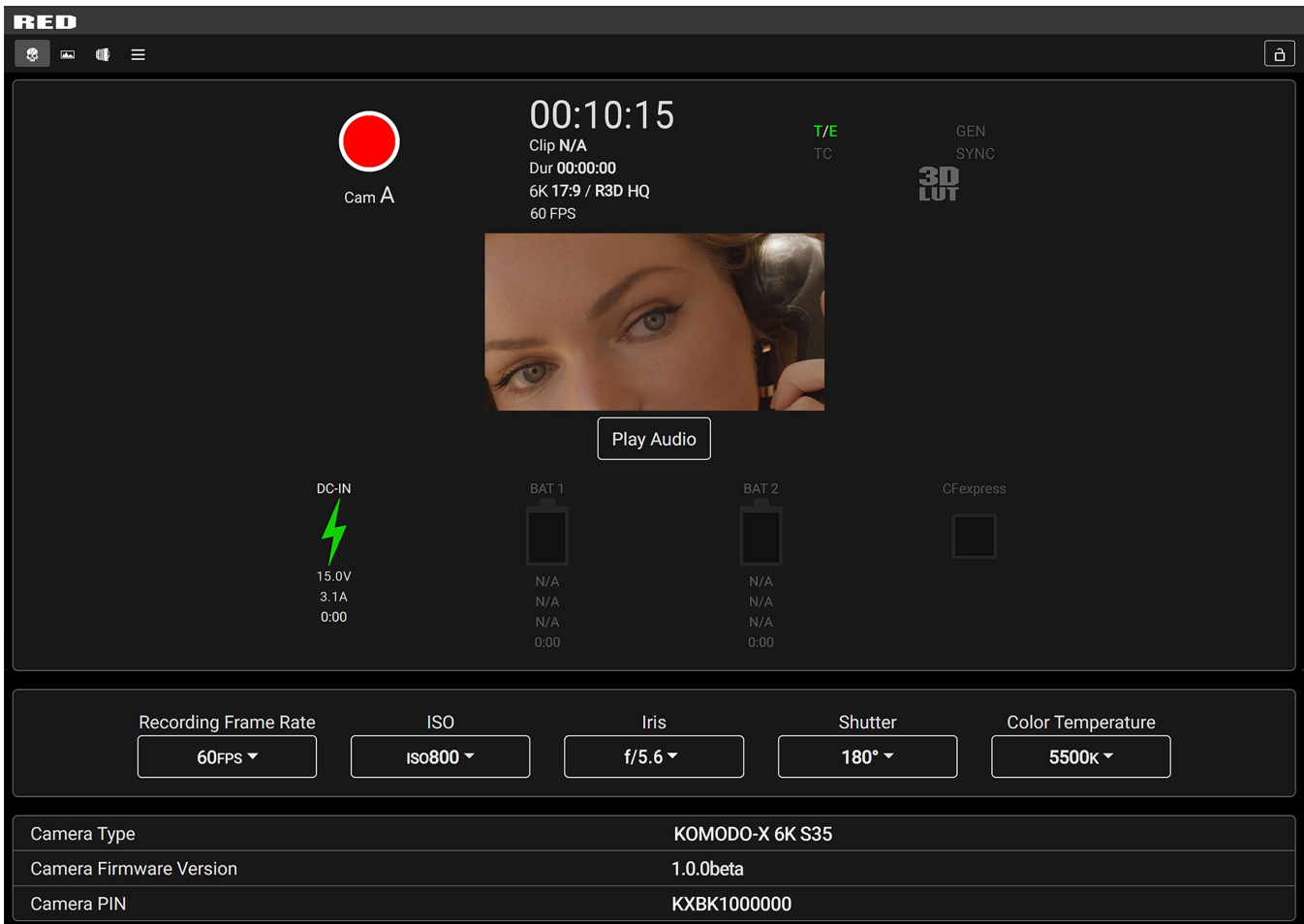

ENERGÍA

La cámara acepta alimentación a través de un puerto DC-IN y a través de una batería conectada. La cámara no puede aceptar alimentación a través de puertos USB o BNC. Para obtener más información, consulte [DC-IN de 6 patillas](#), [Adaptador de corriente KOMODO-X™](#) [Batería REDVOLT® NANO-V](#), [Batería REDVOLT® MICRO-V](#) y .

COLOCACIÓN DE LA BATERÍA

Coloque una batería V-Lock compatible (consulte [Batería REDVOLT® NANO-V](#) y [Batería REDVOLT® MICRO-V](#)) en el soporte de la batería V-Lock. Deslice la batería hacia abajo hasta que el mecanismo de bloqueo haga clic.



Las pilas V-Lock con una anchura superior a 2,95 pulgadas (75 mm) no son compatibles con la placa Micro V-Lock de la cámara y necesitarán un adaptador de pilas.

La cámara puede cargar la batería instalada cuando la cámara está apagada y el adaptador de corriente continua está conectado. La cámara carga las baterías sólo cuando está apagada y el adaptador de corriente está conectado. Mientras la batería se está cargando, el LED DC Power parpadea en ámbar hasta que se establece la comunicación. El LED se ilumina en ámbar fijo cuando se establece la comunicación y la batería se está cargando. El LED

se ilumina en verde cuando no se establece la comunicación (batería incompatible) y la batería no se está cargando.

NOTA: Una batería incompatible no se cargará en la cámara.

EXTRACCIÓN DE LA BATERÍA

Retire la batería cuando esté baja de carga o cuando vaya a guardar la cámara.

1. Apaga la cámara.
2. Mientras sujeta la batería acoplada, pulse el **botón de expulsión de la batería**.
3. Deslice y levante la batería hacia arriba.

COMPONENTES DE POTENCIA

Puede alimentar la cámara con el [Adaptador de corriente KOMODO-X™](#), una fuente de alimentación de CC externa o de montaje [Batería REDVOLT® MICRO-V](#) o [Batería REDVOLT® NANO-V](#).

Para obtener información sobre la carga, el almacenamiento o el mantenimiento de las baterías, consulte las instrucciones del fabricante.

AUTO BOOT ON POWER (INICIO AUTOMÁTICO EN ENERGÍA)

La cámara es compatible con la función de arranque automático al encenderla. Esto significa que si se quitan todas las fuentes de energía, y el interruptor de encendido se pone en ON, entonces cuando se conecta una fuente de energía, la cámara se enciende.

CONSUMO DE ENERGÍA

La cámara consume varios niveles de energía en función de la configuración y las condiciones de funcionamiento. Cuando no hay tomas de alimentación auxiliares (AUX) en la cámara, las directrices de consumo de energía son:

- 28 vatios de potencia en la configuración de grabación básica de la cámara a temperatura ambiente, 6K y 24 fotogramas por segundo
- 45 vatios de potencia cuando se utiliza DSMC3 RED Touch 7", a temperatura ambiente, 6K y 80 fotogramas por segundo

PRIORIDAD DE POTENCIA

Cuando hay varias fuentes de alimentación conectadas a la cámara, el consumo de energía se prioriza en esta secuencia:

1. Cualquier fuente de alimentación conectada al puerto DC IN.
2. Batería V-Lock acoplada.

ADVERTENCIA: Conecte siempre la alimentación o batería antes de conectar el cable SDI BNC. Retire siempre el cable SDI BNC antes de quitar la alimentación o batería.

ENCENDER LA CÁMARA

1. Conecte una fuente de alimentación (**Batería REDVOLT® MICRO-V** o **DC-Input**) a la cámara.
2. Deslice el **interruptor de encendido** hasta la posición **ON**.

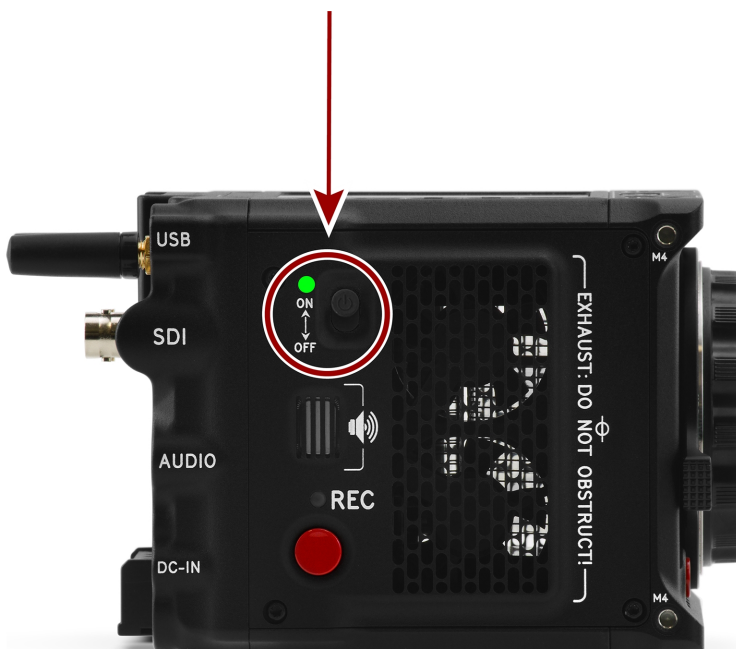

APAGAR LA CÁMARA

NOTA: No apague la cámara mientras esté grabando o formateando el soporte.

Deslice el **interruptor de encendido** hasta la posición **OFF**.



GESTIÓN DE LOS MEDIOS DE COMUNICACIÓN

En esta sección se explica cómo utilizar, grabar, formatear y descargar soportes para la cámara.

ADVERTENCIA: No coloque ninguna etiqueta en la tarjeta de soporte. El calor generado por el soporte puede debilitar el adhesivo de la etiqueta, haciendo que ésta se despegue del interior de la cámara. Las etiquetas también pueden disminuir la disipación del calor y provocar un desgaste excesivo de los componentes internos. Si se retira una etiqueta de una tarjeta de soporte, es posible que se deforme el cuerpo de la tarjeta.

La cámara admite exFAT como sistema de archivos de la tarjeta multimedia para dar cabida a archivos y velocidades de datos más grandes. exFAT es compatible tanto con macOS como con MS Windows.

Formatee el soporte en la cámara siempre que sea posible (consulte [Buenas prácticas en los medios de comunicación](#)).

EXPULSIÓN (DESMONTAJE) DE SOPORTES

IMPORTANTE: Para garantizar la integridad de los datos, los soportes deben expulsarse (desmontarse) siempre antes de retirarlos de la cámara. De este modo se garantiza que se desconecta la alimentación del soporte y se cierra cualquier archivo de datos abierto. Si no se expulsan (desmontan) correctamente los soportes, pueden perderse datos o dañarse archivos.

Para expulsar (desmontar) el soporte de la cámara, utilice [Pantalla táctil LCD integrada](#) y seleccione **Menú > Soporte**.

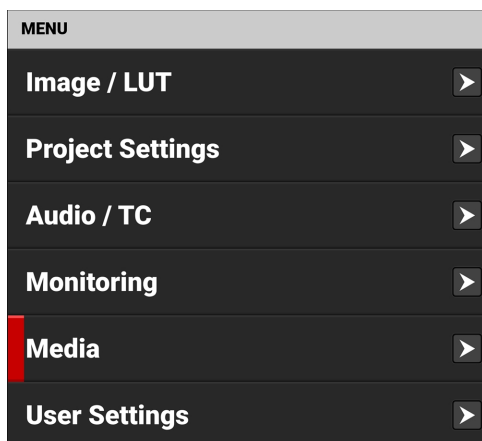

Pulse el botón Expulsar OK:

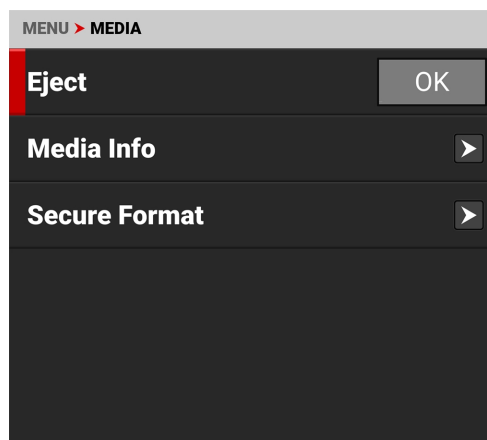

Aparece el mensaje Éxito:

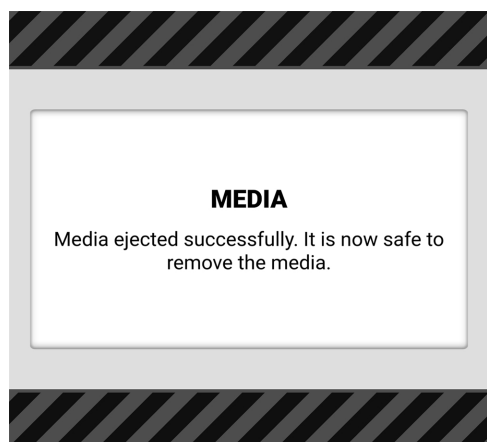

El soporte se expulsa (se desmonta) y todos los elementos relacionados con el soporte aparecen en gris en el menú.

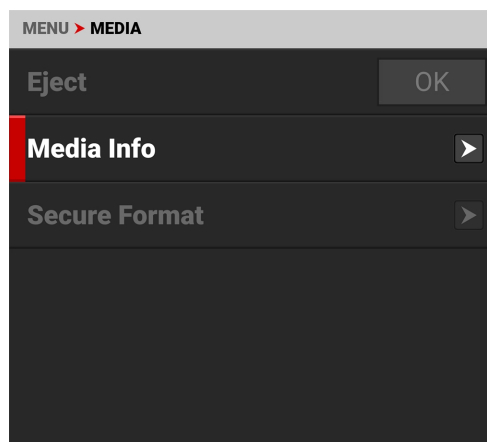

ADVERTENCIA: Los medios pueden calentarse mucho. Tenga cuidado al retirar el material.

Extraer una tarjeta multimedia sin expulsarla (desmontarla) primero no daña el soporte, sin embargo, aumenta el riesgo de corrupción de archivos. Es una buena práctica expulsar el soporte antes de retirarlo o desconectarlo. La expulsión del soporte ofrece las siguientes ventajas:

- Protege la integridad de los datos grabados
- Monta clips al instante en tu estación de trabajo en postproducción.

INSERTAR EL SOPORTE

La cámara contiene un compartimento cubierto en el lado derecho donde se inserta la tarjeta CFexpress.

ADVERTENCIA: No coloque ninguna etiqueta en la tarjeta CFexpress. El calor generado por el soporte puede debilitar el adhesivo de la etiqueta, haciendo que ésta se desprenda del interior de la cámara. Las etiquetas también pueden disminuir la disipación del calor y provocar un desgaste excesivo de los componentes internos. Si retira una etiqueta de una tarjeta multimedia CFexpress, es posible que se deforme el cuerpo de la tarjeta.



INSERTAR LA TARJETA MULTIMEDIA

1. Presione el pestillo de la puerta del soporte hacia abajo y la puerta se abrirá.

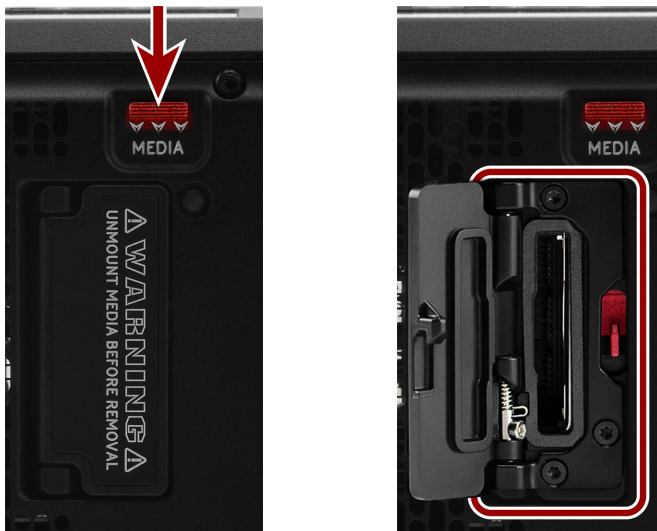

2. Inserte la tarjeta de memoria CFastCFexpress en la ranura con la parte superior de la tarjeta orientada hacia la parte frontal de la cámara. Inserte la tarjeta hasta que quede firmemente asentada.

3. Cierre la puerta del soporte y asegúrese de que el pestillo de la puerta encaje.

4. Si es necesario, formatee la tarjeta CFastCFexpress. Consulte [Formato seguro](#) para obtener más información.

EXTRACCIÓN DE LA TARJETA MULTIMEDIA

NOTA: No extraiga la tarjeta CFastCFexpress mientras la cámara esté grabando o formateando el soporte. Consulte [Gestión de los medios de comunicación](#) para obtener más información.

ADVERTENCIA: Los medios pueden calentarse mucho. Tenga cuidado al retirar el material.

1. Si la cámara está encendida, vaya a **Menú > Soporte** y seleccione **Expulsar**.
2. Presione el pestillo de la puerta del soporte hacia abajo y la puerta se abrirá.



3. Presione la tarjeta multimedia CFexpress hasta que oiga un clic y, a continuación, suéltela para que se deslice hacia fuera.



4. Deje que la tarjeta CFexpress se enfríe antes de extraerla suavemente de la ranura.

ADVERTENCIA: Los medios pueden calentarse mucho. Tenga cuidado al retirar el material.

5. Cierre la puerta del soporte y asegúrese de que el pestillo de la puerta encaje.

FORMATO SEGURO

Un formato seguro es un formato de bajo nivel que reconstruye el sistema de archivos de la tarjeta multimedia. Un formato seguro borra todos los datos de la tarjeta.

Realice un formateo seguro cuando la cámara informe de errores relacionados con el soporte.

REALIZACIÓN DE UN FORMATO SEGURO

PRECAUCIÓN: Antes de formatear una tarjeta, haz una copia de seguridad de todos los datos. **Los datos borrados durante el formateo no se pueden recuperar.**

ADVERTENCIA: Los medios pueden calentarse mucho. Tenga cuidado al retirar el material.

Para realizar un formateo seguro, siga las siguientes instrucciones:

1. Vaya a **MENÚ > MEDIOS > FORMATO SEGURO:**

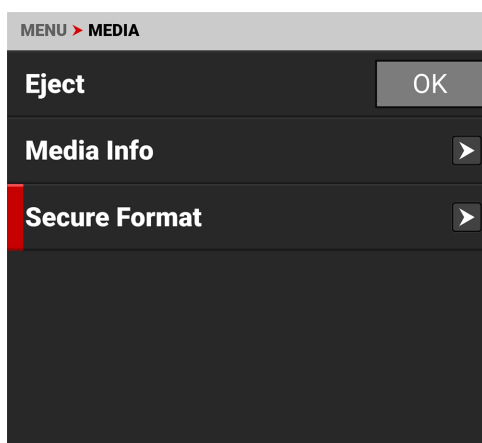

2. En el menú Formato seguro, seleccione el **ID de cámara**, la **Posición de la cámara**, **Número de carrete** y el **Edgecode** que desee. Pulse el botón Formatear para iniciar el proceso de Formateo Seguro:

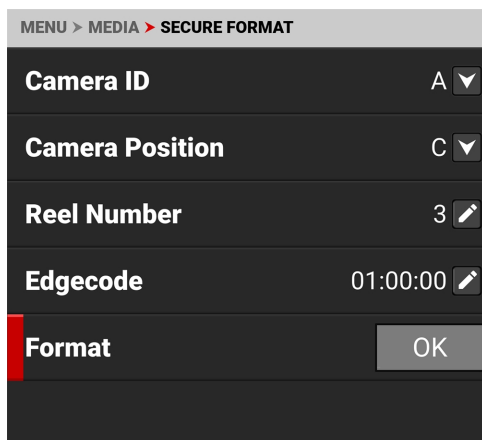

Aparece el mensaje de confirmación:



3. Pulse Sí para iniciar el formateo.

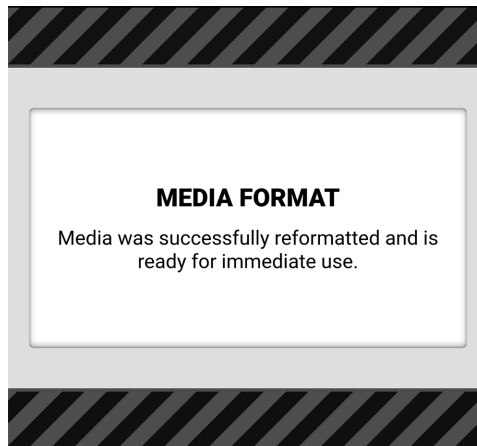
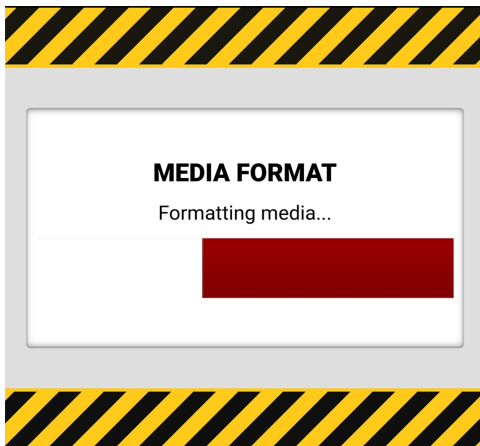

FORMATEO DE SOPORTES EN UN ORDENADOR

RED recomienda que sólo formatee la tarjeta multimedia desde un ordenador cuando no pueda montar el soporte en la cámara (para más información, consulte [Buenas prácticas en los medios de comunicación](#)).

INFORMACIÓN PARA LOS MEDIOS

Utilice el menú **Información** para visualizar la información de la tarjeta multimedia.

La información para los medios de comunicación incluye lo siguiente:

ESCENARIO	DETALLES
Estado	Muestra el estado de la tarjeta multimedia
Número de modelo	Muestra el número de modelo de la tarjeta multimedia
Número de serie	Muestra el número de serie de la tarjeta de soporte
Versión del firmware	Muestra la versión del firmware de la tarjeta multimedia
Porcentaje restante	Muestra el almacenamiento restante de la tarjeta multimedia*.
Tiempo restante	Muestra el tiempo de grabación restante en la tarjeta de soporte*.

* con la configuración actual del proyecto

SISTEMA DE ARCHIVOS

La cámara formatea la tarjeta multimedia utilizando el sistema de archivos exFAT. Tanto los ordenadores ^{Mac®} como los ^{basados} en Windows® admiten tarjetas multimedia con este sistema. Consulte la documentación de su sistema operativo para determinar si existe alguna limitación en el soporte de su sistema de archivos.

CONVENCIÓN DE NOMBRES DE CLIPS

Cuando graba un clip, la cámara crea un nombre único para la carpeta de clips que utiliza el formato descrito en la tabla siguiente:

OBJETO	DETALLES	EJEMPLO
ID de cámara	La letra asignada a la cámara (consulte ID de cámara)	A
Identificación del carrete	El número de bobina asignado al soporte (consulte Número de carrete)	004
Posición de la cámara	La letra de posición de la cámara (A-Z) seguida de tres dígitos empezando por 001 (consulte Posición de la cámara)	C001
Mes	Mes en que se grabó el clip (consulte Fecha / Hora)	12
Día	Día en que se grabó el clip (consulte Fecha / Hora)	04
Dos personajes	Dos caracteres alfanuméricos aleatorios generados por la cámara para evitar cualquier posibilidad de duplicados	6M
.RDC	Extensión de la carpeta Clip	.RDC

Por ejemplo, una secuencia de carpetas de clips dentro de una carpeta de medios en la cámara A puede tener este aspecto:

- A001_C001_12046M.RDC
- A001_C002_1204CE.RDC
- A001_C003_1204R5.RDC

METADATOS DEL CLIP

Los siguientes metadatos se registran para cada fotograma de cada clip:

- Datos de audio
- Archivo de ondas de difusión (BWF)
- Clip
- Configuración, Nombre de la cámara, Red, Modelo, ID de modelo, número de serie
- Copyright
- Fecha y GMT
- Archivo
- Versión del firmware
- Guías de bastidor
- Ajuste Jamsync
- Parámetros de lente y velocidad/ángulo de obturación
- Nombre de la lente, marca, ID, enfoque cercano, enfoque lejano
- Ubicación
- Bits de usuario LTC (3 palabras de 32 bits reg-dump de ISP)
- Número de serie del soporte
- Nombre de la producción
- REDCODE
- Carrete
- Escena
- Configuración estéreo
- Toma
- Código de tiempo
- Unidad

BUENAS PRÁCTICAS EN LOS MEDIOS DE COMUNICACIÓN

En esta sección se describen las mejores prácticas para garantizar que las tarjetas multimedia sigan proporcionando un almacenamiento fiable y velocidades de datos rápidas. Seguir estas buenas prácticas puede evitar que su tarjeta multimedia se fragmente, lo que puede provocar errores de integridad de los datos.

- Los únicos archivos que deben guardarse desde el ordenador a la tarjeta de memoria son los archivos preestablecidos, los archivos de actualización de firmware y las LUT. NO guarde otros archivos, carpetas o aplicaciones en su soporte.
- NO haga copias de seguridad de su disco duro en la tarjeta multimedia. Si utiliza un Mac, es posible que el sistema le pregunte si desea realizar una copia de seguridad de sus archivos en la tarjeta multimedia mediante Time Machine; NO utilice la tarjeta multimedia como disco de copia de seguridad.
- NO borres clips de tu tarjeta multimedia utilizando un ordenador. Borra los clips sólo formateando la tarjeta multimedia en la cámara. Para obtener más información sobre cómo formatear la tarjeta multimedia, consulte [Formato seguro](#).
- NO formatee su tarjeta multimedia utilizando un ordenador, a menos que la tarjeta multimedia no se pueda montar en la cámara. Para obtener más información, consulte [Formato seguro](#).
- Al expulsar la tarjeta multimedia de un ordenador, asegúrese de que el icono haya desaparecido por completo de la ventana del Finder (Mac) o del Explorador de Windows (Windows) antes de extraer la tarjeta multimedia. A veces, la ventana emergente que dice que la tarjeta multimedia se ha expulsado aparece demasiado pronto.
- Cuando el lector dispone de un interruptor de protección contra escritura (como el lector de [Soporte CFexpress Tipo B](#)), se recomienda poner el lector de tarjetas en protección contra escritura al cargar clips para evitar que los dispositivos conectados añadan datos no deseados a la tarjeta de medios.

INDEXACIÓN EN UN MAC

NOTA: Puede utilizar el lector de medios RED con Write-Protect para evitar que el Mac OS indexe su tarjeta multimedia.

La mayoría de las versiones más recientes de Mac OS indexan automáticamente todas las unidades externas al conectarlas. Esto incluye cuando conectas tarjetas multimedia.

La indexación alarga el proceso de conexión. Mientras la tarjeta multimedia se conecta al Mac, NO extraiga la tarjeta. La indexación escribe los archivos ocultos en la tarjeta multimedia. Al insertar una tarjeta multimedia indexada en la cámara, ésta puede tardar un poco en reconocer los archivos ocultos y conectarse a la tarjeta multimedia. Mientras espera a que la tarjeta multimedia se conecte, NO extraiga la tarjeta ni apague la cámara. Después de que la cámara se conecte correctamente a la tarjeta multimedia, realice un formateo seguro para eliminar los archivos ocultos. Para obtener más información, consulte [Formato seguro](#).

CABLE DE INTERFAZ DEL MONITOR RED

El monitor LCD de 7,0" DSMC3™ RED® Touch incluye un cable de interfaz de monitor RED (RMI) personalizado que proporciona comunicación entre el RMI y el monitor.

En el punto en el que este cable se conecta al RMI y al monitor, existen unas características especiales de bloqueo que impiden que el cable se suelte accidentalmente.

NOTA: El cable RMI se conecta al monitor en ángulo, como se muestra en la imagen.

Para desbloquear los bloqueos de cable, gire el bloqueo de cable RMI y deslice el bloqueo de cable del monitor, como se muestra en la imagen:



NOTA: El cable DSMC3™ RMI de estilo USB-C es un cable con clavijas personalizadas, que no es compatible con los puertos de cable USB-C estándar (incluido el puerto USB-C de la cámara trasera). Los puertos EXP del RMI son de uso futuro y no están soportados actualmente.

Cables de interfaz de monitor RED (RMI) opcionales:

- Cable RMI DSMC3™ de 10
- Cable RMI DSMC3™ de 18 pulgadas
- Cable RMI DSMC3™ de 39

SUPERVISIÓN

La cámara ofrece varios métodos para controlar la imagen. Estos métodos de control incluyen:

- Pantalla táctil LCD integrada
- DSMC3™ RED® Táctil 7,0" LCD
- Salida SDI a un monitor
- RED Control por Wi-Fi a dispositivos iOS o Android
- adaptador USB-C a Ethernet a un ordenador.
- Retransmisión en directo 1080 M-JPEG

PANTALLA TÁCTIL LCD INTEGRADA

La pantalla táctil LCD integrada ofrece una imagen en directo del sensor de la cámara. Mediante el menú Herramientas de supervisión, puede visualizar guías, herramientas de exposición, herramientas de enfoque y una imagen ampliada.

Pulse sobre el Exposímetro para abrir las herramientas de Monitorización.



En este ejemplo, la ampliación de la pantalla LCD y las guías LCD están activadas. También se muestra el rectángulo de Autoenfoco.

SALIDA SDI A UN MONITOR

El puerto SDI proporciona una señal SDI 12G, que permite ver la imagen de la cámara en un monitor SDI 4K a hasta 60 fps.

Utilice el menú Monitor para seleccionar los ajustes de salida SDI, Herramientas y Guías (consulte [Menú de Monitoreo](#)

ADVERTENCIA: En determinadas circunstancias, es posible que un conector SDI sufra daños cuando se conecta a un accesorio y se alimenta sin utilizar cables apantallados. RED recomienda utilizar únicamente cables BNC apantallados de alta calidad aptos para señales SDI 12G y utilizar únicamente cables de alimentación apantallados para alimentar los accesorios SDI.

Asegúrese de que la alimentación está conectada al accesorio SDI en todo momento antes de conectar el BNC a la cámara. La alimentación sin toma de tierra de los accesorios SDI puede dañar el puerto SDI de la cámara. Para evitar este posible daño, conecte la fuente de alimentación al accesorio antes de conectarlo al cable BNC. Cuando utilice placas de batería de terceros aprobadas por RED, desenchufe el cable BNC antes de realizar el cambio en caliente.

En la medida de lo posible, evite utilizar cables P-Tap (también conocidos como D-Tap) para alimentar los accesorios. Para evitar daños al utilizar P-Tap/D-Tap, es imprescindible seguir con precisión la secuencia de conexión/desconexión (abajo).

INSTRUCCIONES DE FIJACIÓN BNC

Al acoplar accesorios SDI:

1. Conecte una fuente de alimentación al accesorio SDI; encienda el accesorio SDI.
2. Asegúrese de que hay una fuente de alimentación conectada a la cámara. Esto asegura que ambos estén conectados a tierra antes de conectar el BNC. El estado de alimentación de la cámara no afecta a la secuencia de conexión SDI.
3. Conecte el cable BNC al accesorio y, a continuación, a la cámara.

Al desconectar un accesorio montado en una salida SDI, asegúrese de retirar la conexión BNC a la cámara antes de quitar la alimentación al dispositivo SDI:

1. Apague el accesorio SDI.
2. Desconecte el cable BNC de la cámara.
3. Desconecte la fuente de alimentación del accesorio SDI.

Cuando necesites cambiar la batería de un accesorio montado en el puerto SDI de la cámara, deberás hacerlo:

1. Apague el accesorio SDI.
2. Desconecte el cable BNC de la cámara.
3. Sustituya la batería del accesorio SDI.
4. Conecte el cable BNC a la cámara.
5. Encienda el accesorio SDI.

Para más información, consulte [Prevención de daños en las salidas SDI](#).



Figura: Monitor SDI con el modo avanzado SDI activado

Especificaciones del puerto SDI:

- 12G-SDI integrado con modos 6G-SDI, 3G-SDI y 1,5G-SDI
- 12G-SDI: hasta 4096 × 2160 10 bits 4:2:2 para 60p
- 6G-SDI: hasta 4096 × 2160 10 bits 4:2:2 para 30p
- 3G-SDI: hasta 2048 × 1080 10 bits 4:2:2 para 60p
- 1,5G-SDI: hasta 2048 × 1080 10 bits 4:2:2 para 30p y 24p
- Código de tiempo SMPTE
- Metadatos HANC
- Audio de 24 bits y 48 kHz

Puede activar o desactivar la ampliación de la imagen, las herramientas de enfoque y exposición y las guías que aparecen en las imágenes enviadas al monitor SDI mediante las herramientas de monitorización (consulte [Herramientas de control](#)).

Pulse sobre el Expositómetro para abrir las herramientas de Monitorización.

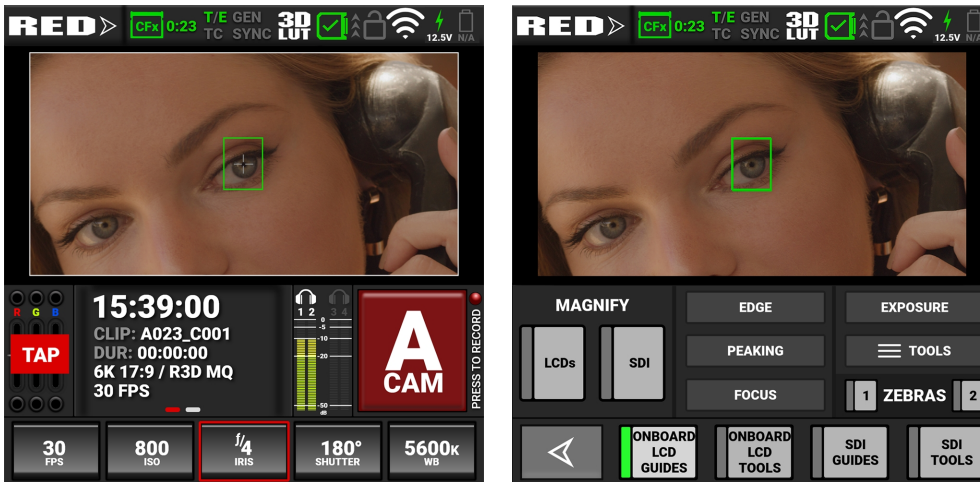

Puede activar las siguientes herramientas de supervisión en SDI:

- Ampliar
- Guías de la IDE (consulte las [Guías](#))
- Herramientas SDI (consulte [Herramientas](#))

CONTROL RED

RED Control permite utilizar Wi-Fi para conectarse a la cámara y enviar imágenes de monitorización a dispositivos iOS y Android.

NOTA: Debe activar la transmisión en directo en **MENÚ > MONITORIZACIÓN > TRANSMISIÓN EN DIRECTO** para activar la transmisión de imágenes.



Figura: RED Control monitor de teléfono por Wi-Fi

Con el uso de un adaptador de Ethernet a USB-C, también puedes conectar dispositivos Ethernet.

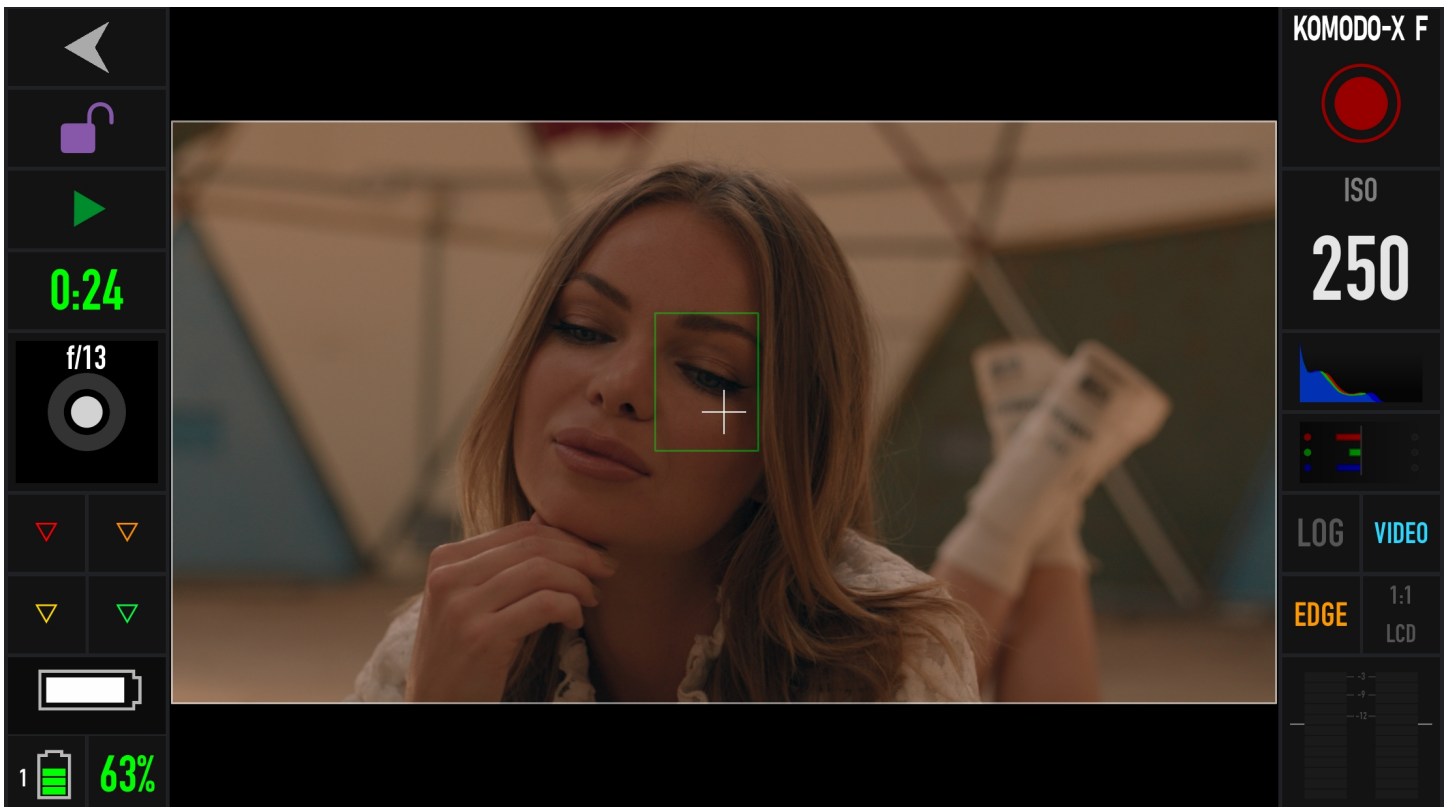

Figura: Adaptador USB-C conectado a un navegador web Ethernet

Puede añadir :9090 al final de la URL en su navegador para que aparezca un feed sólo de imágenes para ver a distancia.

NOTA: Debe activar la transmisión en directo en **MENÚ > MONITORIZACIÓN > TRANSMISIÓN EN DIRECTO** para activar la transmisión de imágenes.

EXPOSICIÓN

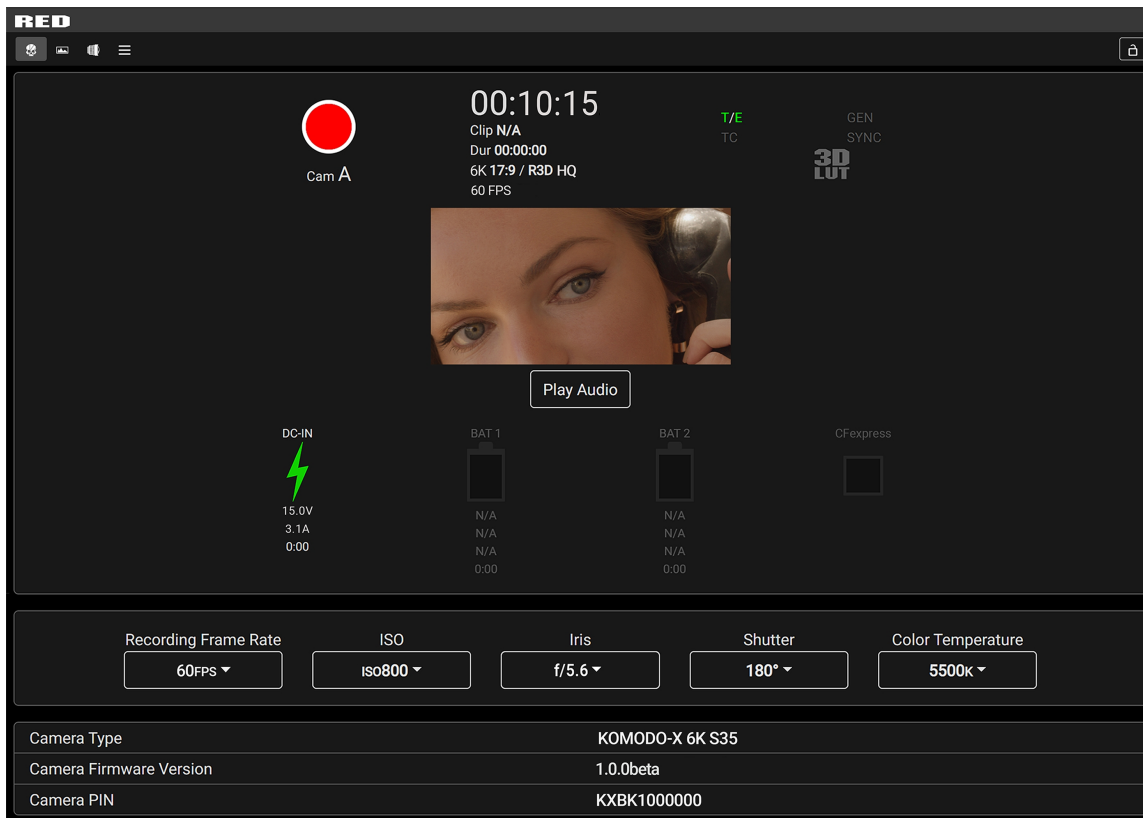
La cámara ofrece múltiples herramientas para determinar los niveles actuales de exposición de la imagen y proporciona las herramientas para ajustar la exposición a los niveles deseados.

Si utilizas el formato de archivo R3D, puedes corregir la temperatura de color y los ajustes ISO en cualquier momento. Sin embargo, la apertura y el tiempo de exposición son dos de los parámetros que no se pueden corregir posteriormente en los archivos R3D.

NOTA: El formato de archivo ProRes graba el ISO y el balance de blancos, y no permite ajustar estos parámetros después de la grabación, como ocurre con el formato R3D.

Aunque la exposición correcta es siempre una decisión artística, existen prácticas recomendadas para captar el mayor rango dinámico y permitir al mismo tiempo que la postproducción preserve la información de la imagen deseada.

El lente es reducir al máximo los recortes en las partes claras y oscuras de la imagen. De lo contrario, la información del sensor se pierde en las zonas sobreexpuestas y subexpuestas.

La herramienta principal para determinar los niveles de exposición es el histograma. Muestra los niveles exactos de luminancia de los píxeles rojos, verdes y azules después de aplicar los ajustes ISO y de balance de blancos. Los monitores tienen sus propias gamas de colores y niveles de brillo, lo que hace que el monitor no sea óptimo para determinar los niveles de exposición de la cámara.

Esta cámara incluye un **Histograma** completo y un sencillo exposímetro de píxeles en bruto RGB, que permite determinar la exposición adecuada independientemente de la ISO ajustada o del aspecto de la cámara (para más información, consulte **Pantalla táctil LCD integrada**).

El histograma completo proporciona información sobre cómo se distribuye el brillo en la imagen. Esto permite ver lo cerca que está una escena del recorte en las zonas claras y oscuras, lo que facilita la elección de soluciones de apertura, exposición y filtros ND en consecuencia.

Ejemplo de sobreexposición con histograma y exposímetro:



Ejemplo de subexposición con histograma y exposímetro:



Ejemplo de exposición equilibrada con histograma y exposímetro:



HERRAMIENTAS DE EXPOSICIÓN AL FALSO COLOR

Aunque el histograma proporciona información sobre la distribución del brillo y el recorte de la imagen, no muestra las zonas de la imagen que están cerca del recorte o que lo han alcanzado. Para ello, la cámara ofrece superposiciones de imágenes que proporcionan colores falsos para indicar niveles de exposición precisos.

MODO DE EXPOSICIÓN EN FALSO COLOR

La superposición del modo de exposición Falso color proporciona información sobre si la imagen está a punto de recortarse o ya se ha recortado en las altas luces (rojo), los tonos medios (verde) y las sombras (púrpura). Para obtener más información, consulte [Modo de exposición en falso color](#).

Ejemplo de modo de exposición:

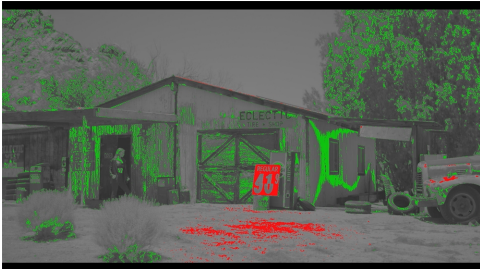

MODO DE VÍDEO EN FALSO COLOR

El modo Vídeo en falso color proporciona información más gradual sobre el brillo en diferentes partes de la imagen. Esto resulta útil cuando se desea exponer el color de la piel al nivel adecuado, ignorando el hecho de que los fondos pueden estar sobreexpuestos o subexpuestos (consulte [Modo de vídeo en falso color](#)).

Ejemplo de modo de vídeo:



FALSO COLOR MODO GIO SCOPE

El modo Gio Scope muestra una superposición de colores sobre una imagen desaturada del sensor RAW, identificando 16 incrementos dentro del rango dinámico del sensor. Este modo no utiliza los ajustes RGB (temperatura de color, ISO, LUT, etc.).

Cada número (de 1 a 16) indica un incremento diferente del rango dinámico. El número 16 representa el incremento superior y está dividido en subincrementos de 1/8 para mostrar la atenuación del brillo. Cada incremento de 1/8 está representado por un tono diferente de rojo, que va del rojo claro (menos luz) al rojo oscuro (más luz, recorte).

ENFOQUE

El enfoque, al igual que la **Exposición** y la **Velocidad de Recuadro en Grabación**, es una propiedad que no se puede arreglar fácilmente en postproducción. Para asegurarse de que la cámara está enfocada correctamente cuando empiece a grabar, es importante utilizar herramientas de enfoque que no dependan de la visibilidad de la pantalla táctil LCD o de un monitor.

La interfaz de la cámara incluye las herramientas de enfoque que puede utilizar para alcanzar el enfoque de imagen deseado (consulte **Pico**).

MODO FOCUS PEAKING

El modo Focus Peaking aplica un filtro de nitidez a la imagen que enfatiza los bordes del sujeto enfocado.

Ejemplo de Focus Peaking:



MODO EDGE PEAKING

El modo Edge Peaking oculta la imagen y sólo muestra los bordes. Esto proporciona la mejor representación visual del sujeto enfocado en ese momento.

Ejemplo de modo Edge Peaking:



MODO PEAKING PEAKING

El modo Peaking Peaking enfatiza los bordes, y también los resalta utilizando un color seleccionable.

Ejemplo de modo Peaking Peaking:



CÓDIGO DE TIEMPO

El código de tiempo proporciona un mecanismo para referenciar fotogramas de los clips grabados por la cámara a otros dispositivos como cámaras y grabadoras de audio. Algunos dispositivos también pueden recopilar otros datos, como los metadatos del lente o la orientación de la cámara a los que hace referencia el código de tiempo, para volver a unir los datos en el postprocesamiento.

KOMODO ofrece dos conceptos distintos de código de tiempo: hora del día (TOD) y código de borde (Edgecode). Tanto el TOD como el Edgecode se almacenan en el archivo R3D. El usuario puede seleccionar qué código de tiempo se muestra en la **Pantalla táctil LCD integrada** LCD estableciendo la preferencia en el **Modo de visualización del código de tiempo**.

HORA DEL DÍA

El código de tiempo TOD refleja la hora y la fecha en que la cámara grabó cada fotograma. KOMODO sincroniza el código de tiempo TOD con un generador de código de tiempo externo (cuando hay uno conectado al **Extension Port**) o se sincroniza con el reloj interno en tiempo real de la cámara.

CONFIGURACIÓN DEL CÓDIGO DE TIEMPO TOD

Para configurar el código de tiempo TOD en la cámara, realice lo siguiente:

1. Abre el menú Audio / Timecode: **MENU > AUDIO / TC**:

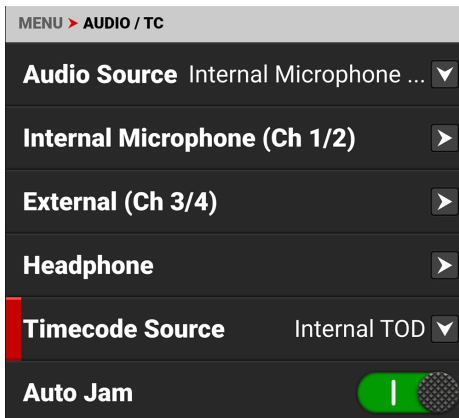

2. Seleccione Fuente de código de tiempo. Se abre el menú Fuente de código de tiempo:

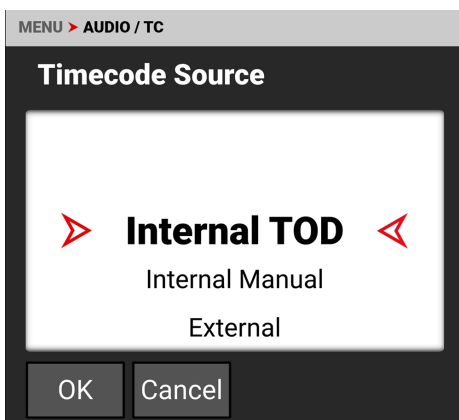

3. Seleccione TOD Interno para utilizar el reloj de tiempo real interno de la cámara, seleccione Manual Interno para especificar una hora de inicio para el reloj interno, o seleccione Externo para utilizar un generador de Código de Tiempo externo conectado al **Extension Port**.

4. Si selecciona TOD interno, puede utilizar el interruptor **Auto Jam** para que la cámara sincronice automáticamente el código de tiempo con el reloj interno de la cámara.

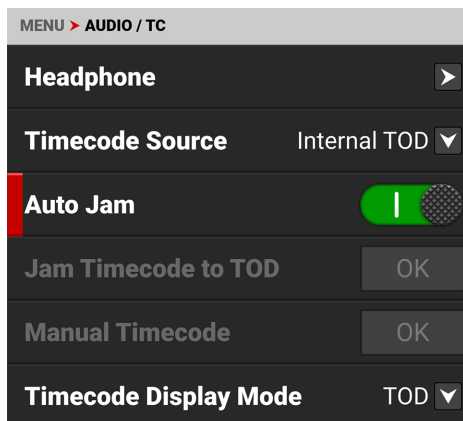

La cámara muestra el código de tiempo en la **Pantalla táctil LCD integrada**

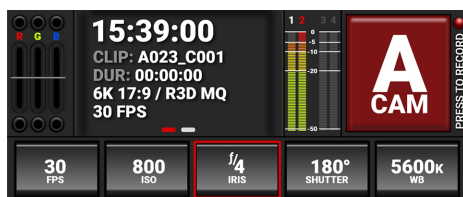

NOTA: El código de tiempo se reinicia cuando se apaga la cámara, a menos que una fuente de alimentación externa permanezca conectada y alimentada.

EDGECODE

Edgecode sólo avanza mientras la cámara está grabando fotogramas. Cada fotograma es secuencial. Cuando se sustituye el soporte, el nuevo soporte vuelve a poner en marcha el temporizador. Puede ajustar el temporizador Edgecode manualmente mediante el menú **Formato seguro**.

CONFIGURACIÓN DEL CÓDIGO DE TIEMPO EDGECODE

Para configurar el código de tiempo Edgecode en la cámara, realice lo siguiente:

1. Abre el menú Audio / Timecode: **MENU > AUDIO / TC**:

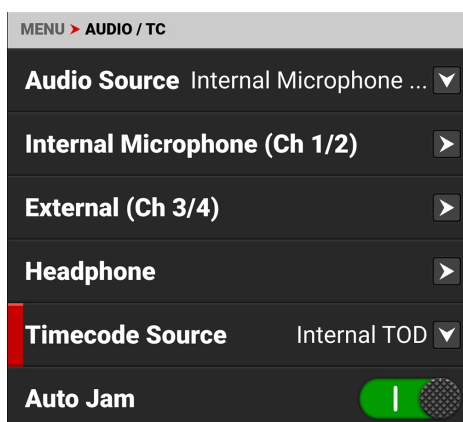

2. Deslice la pantalla táctil hacia arriba para desplazarse hacia abajo hasta el modo de visualización de código de tiempo:

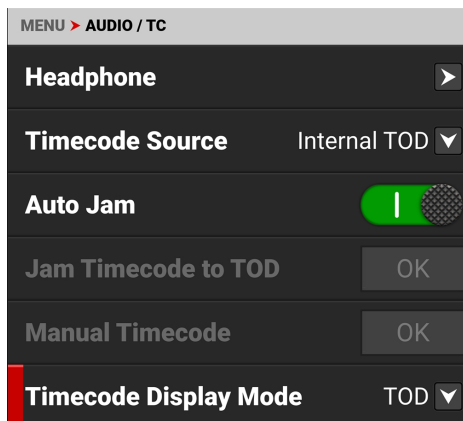

3. Seleccione el modo de visualización del código de tiempo. Se abre el menú Timecode Display Mode:

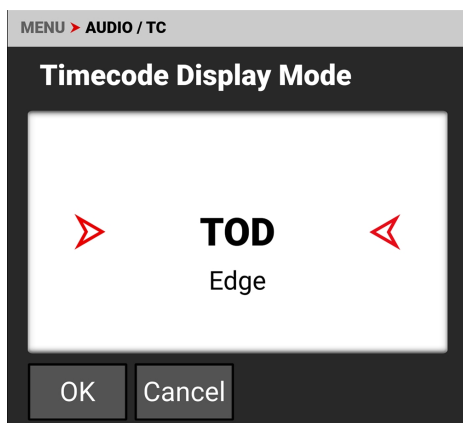

4. Seleccione Edge y pulse OK para utilizar Edgecode. La cámara muestra el Edgecode en la **Pantalla táctil LCD integrada**



MODOS ZEBRA

Utilice el modo Cebra para activar y ajustar los valores superior e inferior de dos (2) indicadores de cebra independientes. Utiliza la Cebra 1 para la exposición de las altas luces y la Cebra 2 para los tonos medios o las sombras. Las cebras están desactivadas por defecto.

Para más información, consulte el artículo [Exposición con cámaras RED: falso color y herramientas de cebra](http://www.red.com/red-101/exposure-false-color-zebra-tools), disponible en www.red.com/red-101/exposure-false-color-zebra-tools.

ACTIVACIÓN DEL INDICADOR ZEBRA 1

1. Vaya a **MENÚ > MONITORIZACIÓN > HERRAMIENTAS** y seleccione **ZEBRA 1**.
2. Establezca un IRE bajo de 98.
3. Establezca un IRE alto de 100.

Las zonas de la imagen expuestas dentro de la gama IRE se indican con líneas diagonales rojas a -45°.

Los ajustes por defecto son IRE bajo = 98 e IRE alto = 100.

ACTIVACIÓN DEL INDICADOR ZEBRA 2

1. Vaya a **MENÚ > MONITORIZACIÓN > HERRAMIENTAS** y seleccione **ZEBRA 2**.
2. Establezca un IRE bajo de 41.
3. Establece un IRE alto de 48.

Las zonas de la imagen expuestas dentro de la gama IRE se indican con líneas diagonales verdes a 45°.

Los ajustes por defecto son IRE bajo = 41 e IRE alto = 48.

VISIÓN GENERAL DE ZEBRA

Zebra es un modo especializado capaz de mostrar hasta dos superposiciones personalizadas con rangos IRE arbitrarios. A diferencia de los otros dos modos, los indicadores Zebra aparecen como rayas diagonales, son totalmente configurables y tienen la ventaja de conservar una imagen de base a todo color.

Con las cámaras de vídeo tradicionales, muchas utilizaban una única cebra para indicar los detalles destacados. Suele fijarse en el 70% (70 IRE), en parte porque es donde un trozo de papel blanco empezaría a tener una textura mínima cuando se renderiza utilizando una curva de contraste típica. Los tonos de piel o los cielos se expondrían para que aparecieran justo más oscuros o más brillantes que estas líneas. Si está activada, una segunda cebra indicará normalmente los tonos medios o las sombras. Para sombras profundas, puedes fijar el segundo indicador por debajo del 10% de intensidad o 10 IRE, y fijar el primer indicador en luces por encima de 85 IRE.

Sin embargo, al igual que con otros modos basados en IRE, el modo Cebra sólo es aplicable para los ajustes ISO actuales (como con la salida SDI), no para los datos de imagen en bruto. Si se modifica algo en la posproducción, los indicadores no serán representativos de los tonos finales de salida. En esas situaciones, el modo Cebra es más una herramienta de previsualización y brillo de salida que una herramienta de exposición.

CONTENIDO PREVIO A LA GRABACIÓN

En esta sección se explica cómo utilizar la función de pregrabación.

Para iniciar la pregrabación, pulse el botón **Grabar**.

La pantalla LCD cambia del aspecto Preparado al de Pregrabación:

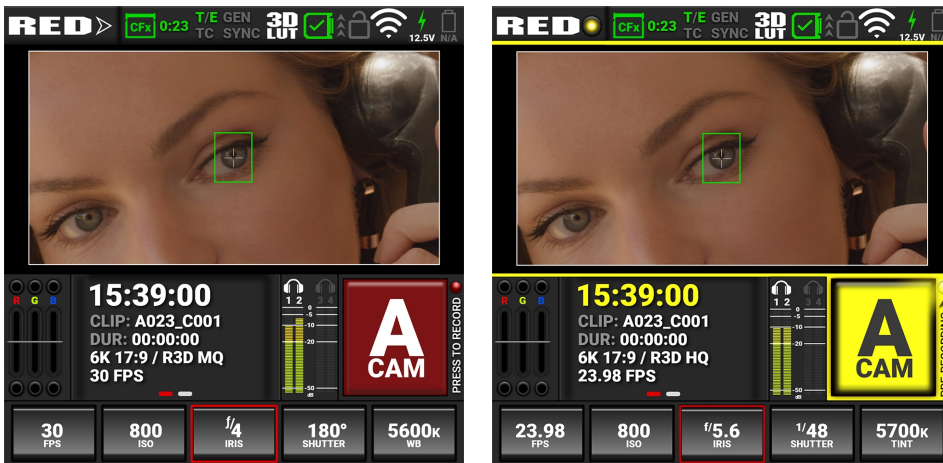

Pulse de nuevo el botón **Grabar** para iniciar la grabación.

Al iniciar la grabación, el aspecto de la pantalla LCD cambia del aspecto de Pregrabación al de Grabación:

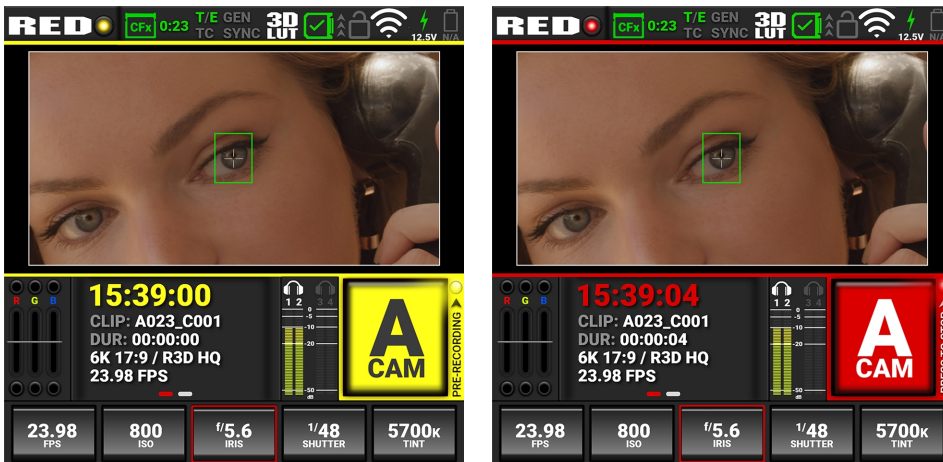

La cámara añade el clip de pregrabación al principio de la grabación.

Puede tocar y mantener pulsado el botón de grabación en la pantalla LCD integrada para detener la pregrabación.

También puede asignar botones físicos de la cámara a Parada de Pregrabación para detener y borrar el segmento de Pregrabación actual, o a Alternar Pregrabación para desactivar o activar completamente la función de Pregrabación.

Para obtener información sobre la activación y configuración de Pregrabación, consulte [Pre-Record](#).

CALIBRACIÓN DEL SENSOR

La calibración del sensor es un proceso durante el cual la cámara optimiza la calidad de la imagen asegurándose de que la sensibilidad de los píxeles se mantiene constante en todo el sensor.

CUÁNDO CALIBRAR EL SENSOR

Se recomienda la calibración:

- Cuando dispare en un entorno en el que la temperatura sea significativamente diferente (+/- 30° F...) de la calibración actual. La T del indicador de la barra de estado T/E se volverá amarilla (consulte [Barra de estado](#) para obtener más información).
- Después de un cambio extremo en el tiempo de exposición (+/- 1/2 seg). La E del indicador de la barra de estado T/E se volverá amarilla (consulte [Barra de estado](#) para obtener más información).
- Después de cada actualización del firmware
- Si te preocupa la calidad de la imagen

ACTUALIZACIÓN DEL FIRMWARE

Puede obtener el mejor rendimiento de su cámara instalando el firmware más reciente. Acostúmbrese a visitar con frecuencia RED Downloads en www.red.com/downloads para comprobar si hay nuevas versiones del firmware de la cámara, guías de funcionamiento actualizadas y software de postproducción.

VERIFICACIÓN DE LA VERSIÓN DEL FIRMWARE

Para ver la versión de firmware instalada actualmente en la cámara, abra **Menú > Configuración del sistema > Estado del sistema > Información de la cámara**:

... > SYSTEM STATUS > CAMERA INFO	
Camera Type	KOMODO-X 6K S35
Camera PIN	KXBK1000000
Version	1.1.0beta
Runtime	4.3 Hours

Versión muestra el firmware de la cámara actualmente instalado. Un número más alto refleja una versión más reciente.

ACTUALIZACIÓN DEL FIRMWARE

Instale el firmware más reciente. A menos que se especifique lo contrario en las notas de la versión, no es necesario actualizar a ningún firmware entre su versión actual y la versión más reciente disponible en línea.

Puedes actualizar el firmware utilizando una carpeta de actualización copiada en una tarjeta multimedia, o puedes actualizarlo a través de una conexión Ethernet.

NOTA: Debe calibrar el sensor después de actualizar la cámara. Para obtener más información, consulte [Calibración del sensor](#).

ACTUALIZACIÓN DESDE UNA TARJETA MULTIMEDIA

1. Descargue el firmware más reciente para su cámara desde Descargas RED en www.red.com/downloads.
2. Descomprime el archivo zip del firmware.
3. En la carpeta descomprimida, vaya a la carpeta de **actualización**.
4. Copie la carpeta de **actualización** y su contenido en el nivel raíz del directorio de la tarjeta multimedia.
5. Desmonta la tarjeta del ordenador y retírala del lector.
6. Inserte la tarjeta multimedia en la cámara. La cámara detecta la carpeta de actualización y le pide que actualice el firmware.
7. En la interfaz de usuario de la cámara, vaya a **Menú > Mantenimiento**.

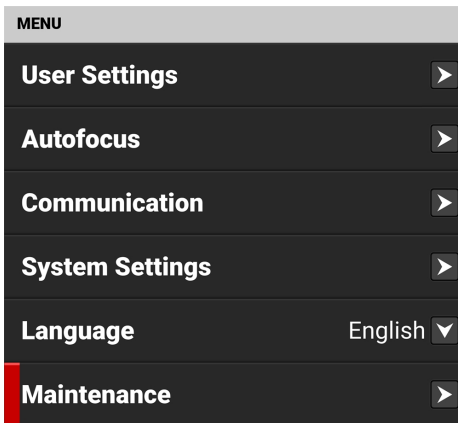

8. En el menú Mantenimiento, desplácese hasta Actualizar y pulse Aceptar.

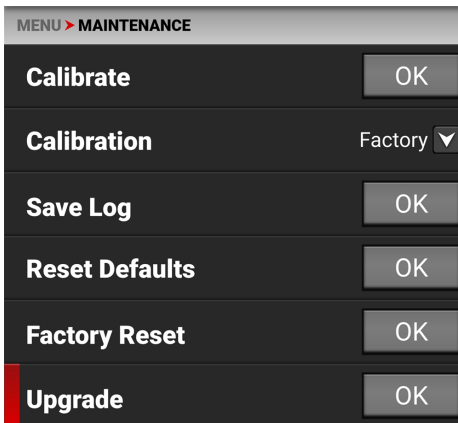

Aparece la pantalla de confirmación de la actualización del firmware:



9. Pulse **Actualizar** para confirmar. Aparece la pantalla de progreso de actualización del firmware:

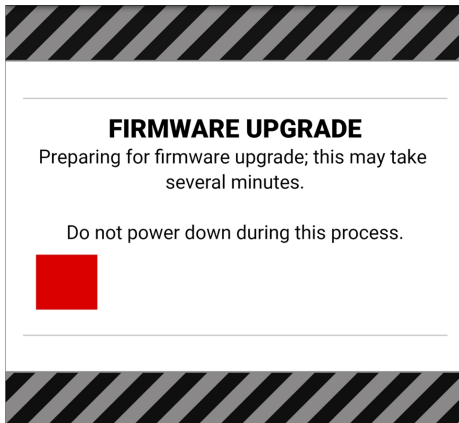

Durante la actualización, los ventiladores funcionan a alta velocidad y ocurre lo siguiente:

- La cámara muestra la pantalla de **APAGADO** y se reinicia.
- La cámara se reinicia y muestra la pantalla **ACTUALIZACIÓN**
- La cámara muestra la pantalla de **INICIALIZACIÓN**
- La cámara muestra la pantalla de progreso de **ACTUALIZACIÓN DEL FIRMWARE**:

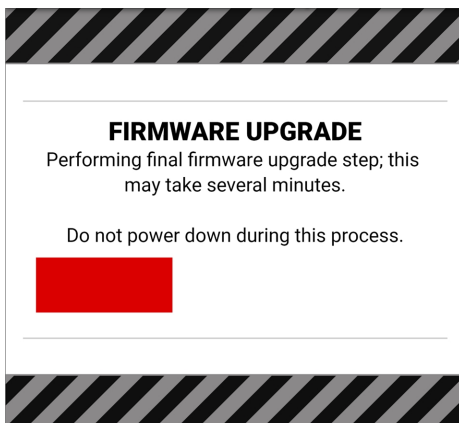

Aparece la pantalla de mensaje de éxito de actualización de firmware con un botón **RESTART**:



10. Pulse **Reiniciar**. La cámara muestra la pantalla de **APAGADO** y se reinicia de nuevo.

11. La cámara se reinicia mostrando la pantalla de inicio, la pantalla de **INICIALIZACIÓN** y, a continuación, el Acuerdo de Licencia de Software (SLA):

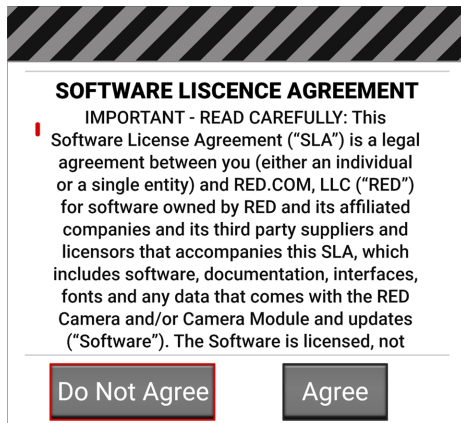

12. Pulse **Aceptar**. Si no acepta el acuerdo de nivel de servicio, no podrá utilizar la cámara. El ANS sigue mostrándose hasta que se acepta.
13. Recalibre la cámara antes de grabar. Consulte [Calibración](#) la sección y [Calibración del sensor](#) para obtener más información.

ACTUALIZACIÓN DEL FIRMWARE DE LA PANTALLA LCD DSMC3™ RED® TOUCH 7,0".

Puede obtener el mejor rendimiento de su monitor LCD DSMC3™ RED® Touch 7,0" instalando el firmware más reciente. Acostúmbrese a visitar con frecuencia RED Downloads en www.red.com/downloads para comprobar si hay nuevas versiones del firmware de DSMC3™ RED® Touch 7.0" LCD, guías de funcionamiento actualizadas y software de postproducción.

ACTUALIZACIÓN AUTOMÁTICA A TRAVÉS DE LA CÁMARA

Cuando se detecta un firmware más reciente en la cámara, el DSMC3™ RED® Touch 7.0" LCD le pedirá en cada arranque que actualice el monitor. Siga las instrucciones en pantalla para actualizar el monitor.

ACTUALIZACIÓN MANUAL A TRAVÉS DEsmallhd

Cuando un firmware del monitor más reciente está disponible directamente desde SmallHD, hay dos maneras que usted puede actualizar el DSMC3™ RED® Touch 7,0" LCD firmware.

ACTUALICE DIRECTAMENTE DESDE LA PANTALLA LCD DSMC3™ RED® TOUCH DE 7,0".

1. Descargue el archivo .bin de actualización DSMC3™ RED® Touch 7.0" LCD directamente desde downloads.smallhd.com, al directorio raíz de una tarjeta SD de 2, 4, 8 o 16 GB.
2. Inserte la tarjeta SD en el monitor.
3. Desde el panel de ajustes de la pantalla LCD DSMC3™ RED® Touch 7,0", inicie la actualización.

ACTUALIZACIÓN A TRAVÉS DE LA CÁMARA

1. Descargue el archivo .bin de actualización DSMC3™ RED® Touch 7.0" LCD directamente desde downloads.smallhd.com.
2. Crea una carpeta llamada "smallhd" en la raíz de la tarjeta multimedia de la cámara.
3. Copie el archivo de firmware en la carpeta "smallhd".
4. Inserte la tarjeta en la cámara e inicie la actualización a través del Panel de Ajustes de la pantalla LCD DSMC3™ RED® Touch 7,0".

NOTA: Este método requiere que el monitor tenga al menos la versión de firmware 5.0.0 para funcionar. Si el monitor está en OS4,

utilice el *Directamente desde el DSMC3™ RED® Touch 7,0" LCD* método de actualización de firmware.

MANTENIMIENTO DEL SISTEMA

Todos los productos RED están diseñados para durar, pero los instrumentos de precisión exigen un cuidado adecuado. Siga las instrucciones de esta sección para limpiar, mantener y guardar sus dispositivos.

ADVERTENCIA: NO enjuague ni sumerja la cámara u otros accesorios en agua. Manténgase seco en todo momento.

ADVERTENCIA: NO utilice jabones, detergentes, amoníaco, acetona, limpiadores alcalinos, compuestos de limpieza abrasivos ni disolventes. Estas sustancias pueden dañar los revestimientos de las lentes y los circuitos electrónicos.

ADVERTENCIA: NO utilice un exceso de solución limpiadora.

ADVERTENCIA: NO reutilice los bastoncillos ni las toallitas.

ADVERTENCIA: NO intente limpiar el sensor o la cavidad óptica por ningún motivo. Si el sensor se ensucia, envíe una solicitud de asistencia a <https://support.red.com>.

ADVERTENCIA: NO intente modificar, desmontar o abrir la cámara, el lente u otro accesorio, ya que podría sufrir una descarga eléctrica y lesiones graves. En el interior no hay piezas que el usuario pueda reparar. Las alteraciones o reparaciones realizadas en la cámara o los accesorios, excepto por un servicio técnico autorizado por RED, anulan todas las garantías.

ADVERTENCIA: Tenga cuidado con los espolvoreadores de aire comprimido y gas, ya que la alta presión, los residuos aceitosos, el aire frío, las partículas y la humedad pueden causar daños. Puede utilizar un plumero de gas filtrado y sin residuos para limpiar zonas no críticas, como alrededor de los ventiladores y otros huecos del exterior de la cámara. La garantía no cubre los daños causados a la cámara o a otros componentes del sistema de cámara por el uso de pulverizadores de aire comprimido o gas.

ADVERTENCIA: NO utilice pulverizadores de aire comprimido ni de gas en el sensor ni en ninguna óptica.

ADVERTENCIA: NO utilice pulverizadores de aire comprimido y gas sobre o alrededor de los micrófonos integrados en la parte frontal de la cámara.

SUPERFICIES EXTERIORES

Utilice un plumero de gas filtrado y sin residuos para limpiar las zonas no críticas, como alrededor de los ventiladores y otros huecos del exterior de la cámara.

Limpiar con un paño seco sin pelusas. Cuando limpie la cámara y los accesorios, recuerda que los dispositivos no son impermeables y que la humedad puede dañar los circuitos electrónicos.

ALMACENAMIENTO

ADVERTENCIA: NO guarde la cámara ni los accesorios en ningún lugar con temperaturas extremas, luz solar directa, humedad elevada, vibraciones fuertes o campos magnéticos intensos.

PANTALLA LCD INTEGRADA

En esta sección se explica cómo limpiar la pantalla LCD integrada.

LIMPIADORES DE PANTALLAS LCD APROBADOS

Utilice únicamente los siguientes productos para limpiar la pantalla LCD integrada:

- Pera de aire de caucho ionizado
- Solución de sensores de Delkin Devices
- Hisopos para lentes
- Toallitas ópticas secas

NOTA: Antes de limpiar la pantalla con bastoncillos o toallitas y una solución limpiadora, utilice SIEMPRE una pera de aire ionizado de goma para eliminar cualquier partícula sólida. Limpiar la pantalla sin eliminar las partículas sólidas aumenta el riesgo de rayar la pantalla.

LIMPIADORES DE PANTALLAS LCD PROHIBIDOS

NO utilice ninguno de los elementos indicados a continuación para limpiar la pantalla LCD integrada. Estos productos no han sido probados en productos RED y pueden causar daños o rayas.

- Windex - Disolventes - Espolvoreadores de gas - Aire comprimido - Alcohol para fricciones - Alcohol isopropílico
- Kits de limpieza de terceros - Limpiador profesional de lentes Pancro (o equivalente)
- Limpiador de lentes preenvasado que contenga cualquier aditivo, como detergente, compuestos antiestáticos o fragancias.

ADVERTENCIA: La garantía no cubre los daños causados a la pantalla LCD integrada o a otros componentes del sistema de la cámara por el uso de productos de limpieza prohibidos.

DAÑOS POR AGUA

Si tu dispositivo ha entrado en contacto con agua o sospechas que ha sufrido daños, envía inmediatamente una solicitud de asistencia a <https://support.red.com>.

ADVERTENCIA: NO intente alimentar ningún dispositivo que pueda tener daños causados por el agua.

ADVERTENCIA: NO coloque el dispositivo en un recipiente con arroz, gel de sílice o paquetes desecantes para intentar secarlo.

6. SOLUCIÓN DE PROBLEMAS

CONSEJOS GENERALES PARA LA RESOLUCIÓN DE PROBLEMAS

Esta sección describe consejos generales para la solución de problemas:

1. Confirme la versión de Firmware actualmente instalada en su cámara. Cada versión del firmware contiene correcciones de errores y otras mejoras. Es posible que esté experimentando un error resuelto en una versión posterior.
 - Puede encontrarlo en **Menú>Configuración del sistema>Estado del sistema>Información de la cámara**.
 - Para confirmar y descargar la última versión del firmware, visite red.com/downloads.
 - Si su firmware actual no está actualizado, actualícelo a la última versión disponible en red.com/downloads.
2. Reinicie la cámara apagándola y volviéndola a encender.
3. Pruebe la cámara instalando una tarjeta multimedia alternativa o formateada recientemente.
4. Asegúrese de que todos los cables y conexiones estén completamente asentados y bloqueados en su sitio (si procede).
5. Retire todos los accesorios fijados, RED y de terceros. Asegúrese de que todos los contactos estén limpios, sin daños ni residuos antes de volver a montarlos. Pruebe a arrancar la cámara utilizando el adaptador de alimentación de CA sin ningún accesorio conectado para determinar si el problema persiste antes de volver a conectar ningún accesorio.
6. Intente reiniciar la cámara de nuevo después de volver a conectar los accesorios. Si la cámara arranca sin accesorios y el síntoma reaparece después de volver a conectarlos, pruebe a añadir los accesorios de uno en uno para aislar la causa principal. Esto ayuda a reducir las causas a accesorios específicos y a garantizar que una mala conexión no sea el origen de los problemas.
7. Realice un Restablecimiento de los valores predeterminados. Esto restaurará todos los ajustes de la cámara a los valores predeterminados de fábrica y reducirá la posibilidad de que los ajustes aplicados hayan causado el problema.

Puede encontrarlo en **Menú>Mantenimiento>Restablecer valores predeterminados**.

8. Como último recurso, realice un Hard Restore. Esto restaurará todos los ajustes de la cámara a los valores predeterminados de fábrica, pero va un paso más allá para borrar la memoria interna de la cámara.
 - a. Retire todos los accesorios adjuntos, RED y de terceros, dejando sólo un adaptador de alimentación de CA conectado.
 - b. Apaga la cámara.
 - c. Mantenga pulsado el botón REC y, al mismo tiempo, encienda el aparato.
 - d. Mantenga pulsado el botón REC hasta que la cámara termine de arrancar y aparezca el acuerdo de licencia.

Esto completa la restauración dura.













CONTACTAR CON EL SERVICIO DE ASISTENCIA

















Si su cámara sigue funcionando mal después de haber realizado estos pasos de solución de problemas, envíe una solicitud de asistencia técnica. Incluya lo siguiente con la solicitud:

- Una descripción detallada del problema y de los acontecimientos que condujeron a su aparición, incluidos los pasos para reproducirlo.
- Una descripción de la frecuencia de aparición que confirme si el síntoma es poco frecuente, intermitente o continuo.
- Un archivo de registro de la cámara recién guardado. El archivo de registro puede guardarse a través de **Menú>Mantenimiento>Guardar registro**. Consulte [Save Log](#) para obtener más información.
- Por favor, confirme la versión de firmware instalada actualmente. Puede encontrar el número de versión del firmware en **Menú>Configuración del sistema>Estado del sistema>Información de la cámara**.
- Un breve vídeo detallando el problema que se está produciendo, mostrando la configuración de la cámara y todos los accesorios conectados.
- Una lista detallada de los accesorios (RED y de terceros), lentes y módulos instalados en el momento en que se produjo el problema.
- Una descripción de cómo se alimentaban la cámara y los accesorios conectados cuando se produjo el problema por primera vez.

ICONOS DE ESTADO

A continuación se muestra una tabla con los iconos de estado de la cámara.

ICONO	DESCRIPCIÓN
	La tarjeta Tipo B es buena ( y tiempo de grabación restante)
	Falta la tarjeta multimedia
	La tarjeta multimedia es incompatible
	La temperatura del sensor (T) y la exposición (E) de calibración son buenas
	La temperatura del sensor (T) requiere calibración
	La exposición del sensor (E) requiere calibración
	El color gris indica que no se detecta ninguna señal del generador de código de tiempo
	El verde indica que la fuente de código de tiempo está conectada y atascada
	El rojo indica que la fuente de código de tiempo está conectada y no atascada
	El blanco indica que la fuente de código de tiempo está atascada y no está conectada
	El amarillo indica que la fuente de código de tiempo está interferida (en una Base temporal del proyecto diferente).
	El color gris indica que no se detecta ninguna señal Genlock
	Verde indica que la cámara está recibiendo y está bloqueada a una señal Genlock
	Rojo indica que la cámara está recibiendo y no está bloqueada a una señal Genlock
	El color gris indica que no se detecta sincronización
	El verde indica que el sensor de la cámara está sincronizado con Timecode y que la salida de la cámara está sincronizada con una señal Genlock
	El amarillo indica que el sensor de la cámara NO está sincronizado con el código de tiempo y que la salida de la cámara está sincronizada con una sola cámara o con una señal Genlock
	El color gris indica que no se está utilizando ninguna LUT 3D
	El blanco indica que la cámara está utilizando una LUT 3D
	La temperatura de la cámara es buena
	Aviso de sobrecalentamiento de la cámara
	Sobrecalentamiento de la cámara

ICONO	DESCRIPCIÓN
	La cámara se apaga
	El color gris indica que no se están transfiriendo datos FTPS
	Las flechas verdes indican que los datos FTPS se están transfiriendo
	Gris y abierto indica que la pantalla LCD de la cámara está desbloqueada
	Blanco y cerrado indica que la pantalla LCD de la cámara está bloqueada
	Gris y vacío indica que no se detecta señal Wi-Fi
	Las barras blancas indican la intensidad de la señal Wi-Fi detectada (Infraestructura)
	La antena blanca indica que se está emitiendo señal Wi-Fi (Ad-hoc)
	El color gris indica que no hay corriente continua conectada
	El color verde indica que la cámara recibe alimentación de CC
	El color gris indica que no hay ninguna batería conectada
	El color blanco indica que la batería está conectada y el verde muestra el nivel relativo de carga restante
	El amarillo indica que quedan 10 minutos de energía
	El rojo indica que quedan menos de 5 minutos de energía
	El signo de interrogación gris indica que no hay comunicación con la batería y no hay alimentación
	El signo de interrogación blanco indica que no hay comunicación con la batería y la alimentación
	El signo de exclamación gris indica un error de comunicación con la batería y que no hay alimentación.

A. DIBUJOS MECÁNICOS

NOTA: Las dimensiones se indican en mm.

VISTA FRONTAL



Figura: Vista frontal de la cámara

VISTA POSTERIOR

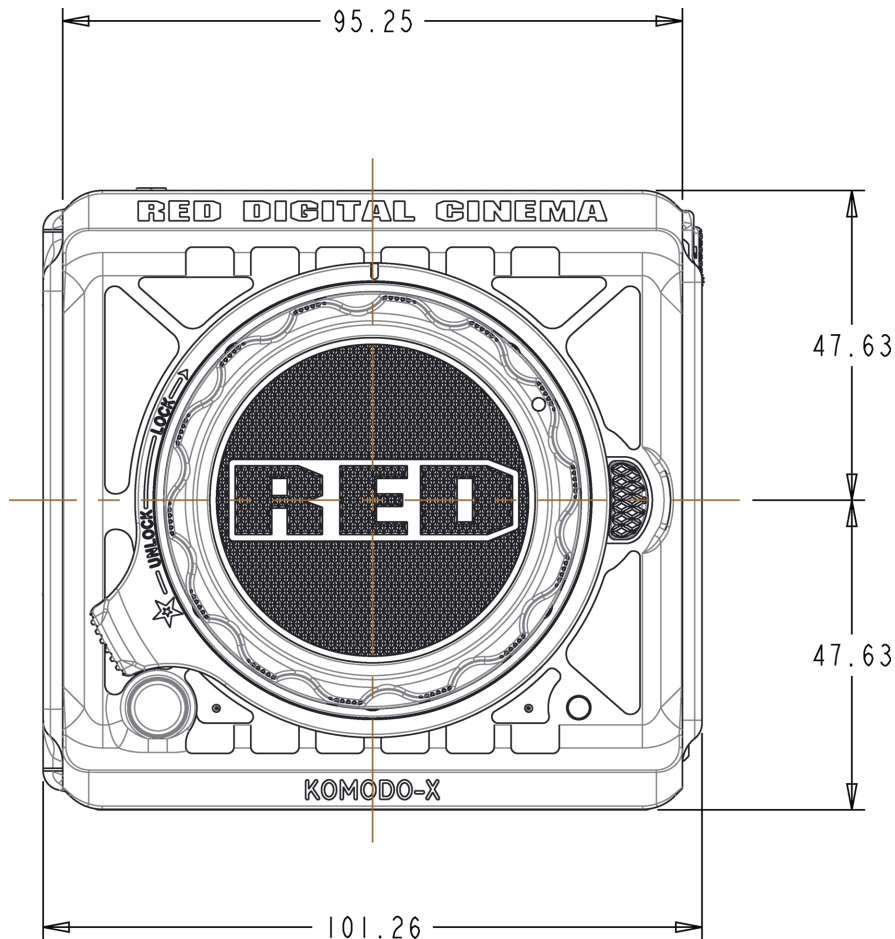

Figura: Vista trasera de la cámara

VISTA LATERAL DERECHA

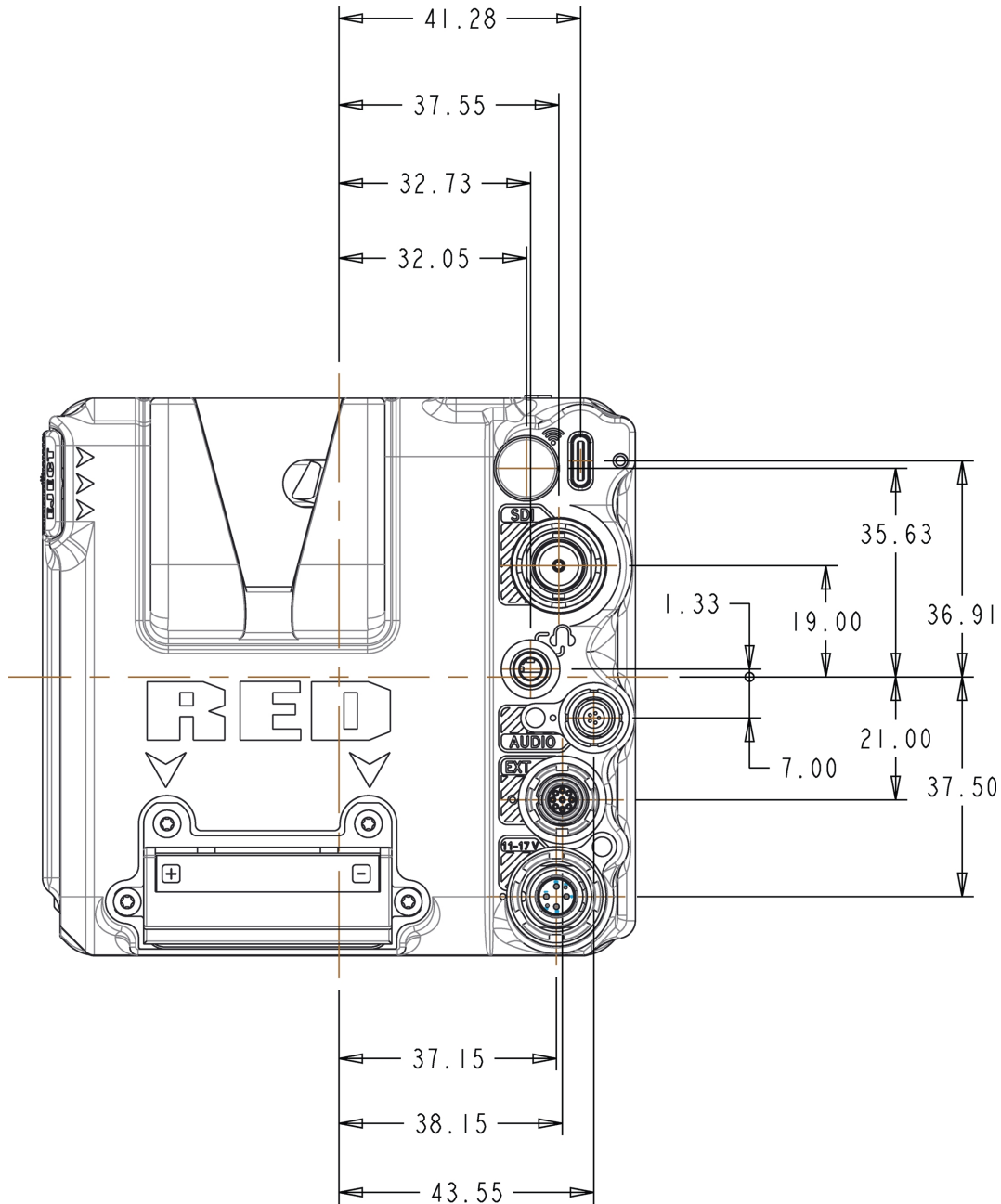

Figura: Vista lateral de la cámara (derecha)

VISTA LATERAL IZQUIERDA

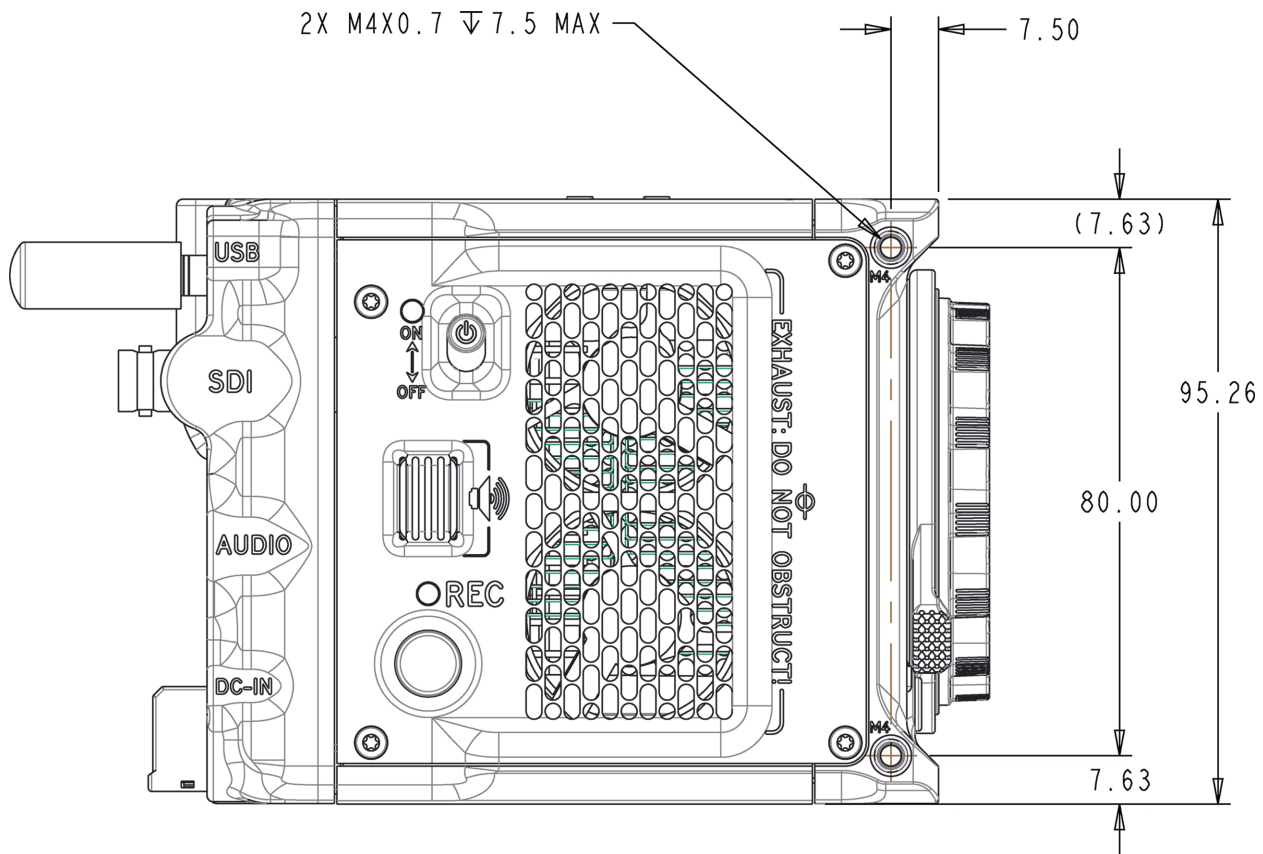

Figura: Vista lateral de la cámara (izquierda)

VISTA SUPERIOR

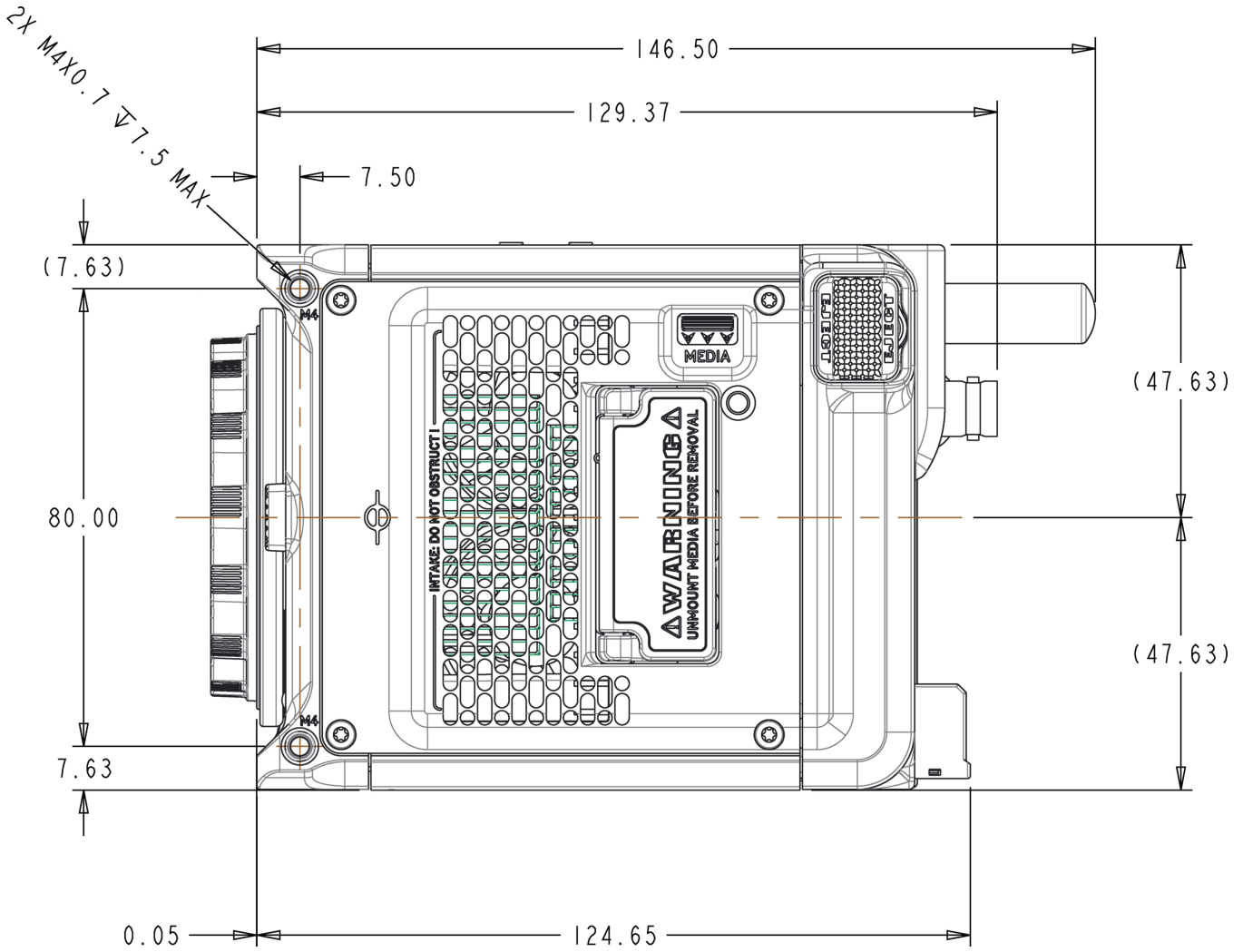

Figura: Vista superior de la cámara

VISTA INFERIOR

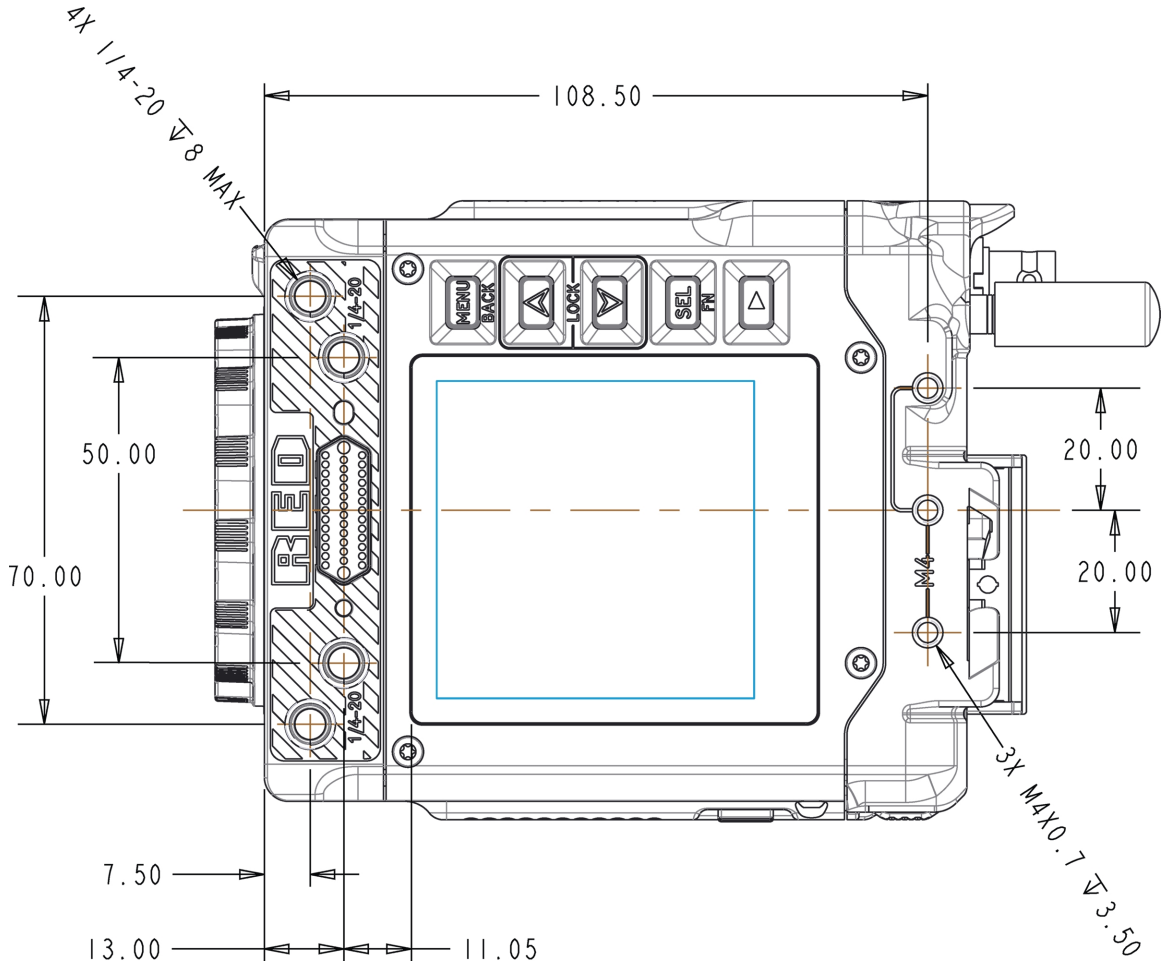

Figura: Vista inferior de la cámara

PUERTO RP SMA HEMBRA

El conector RP SMA hembra proporciona una fijación para la antena Wi-Fi RP SMA macho.

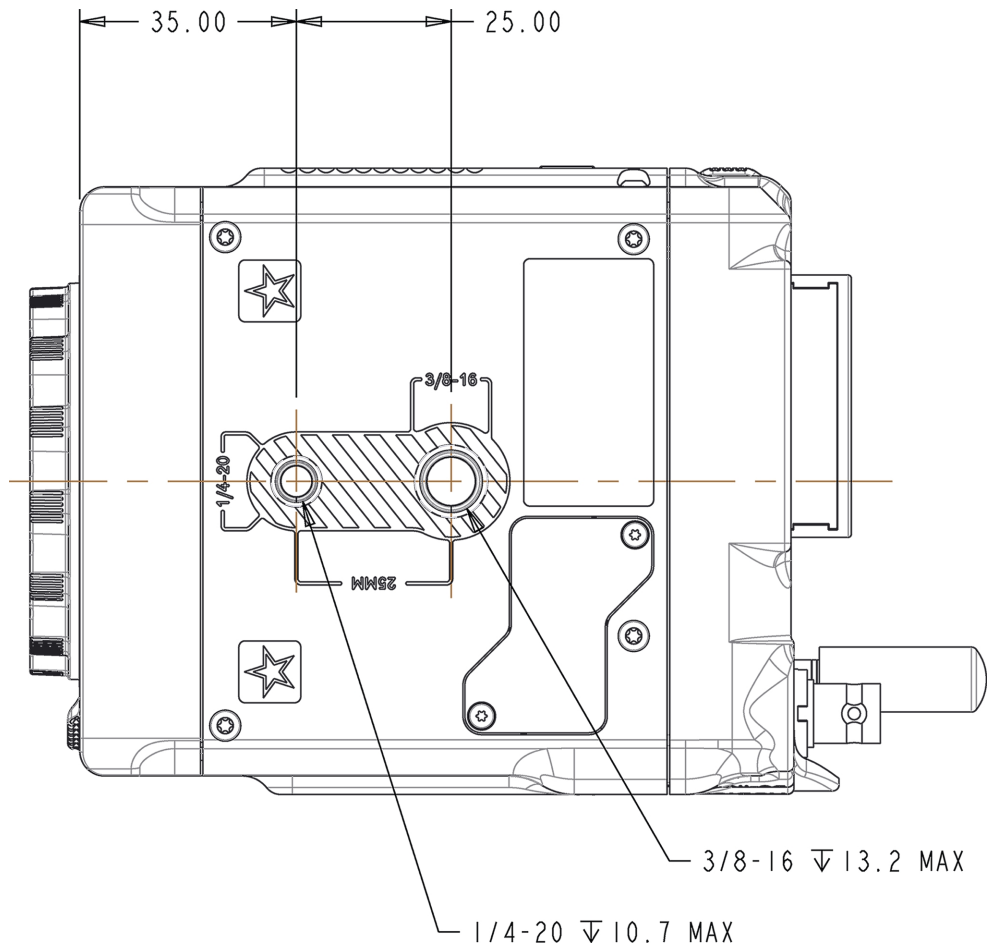

Figura: Cara frontal del puerto RP SMA hembra (mirando a la parte trasera de la cámara).

NOTA: El conector de acoplamiento es una antena Wi-Fi con un conector RP SMA macho estándar.

PUERTO USB TIPO C

El puerto USB Type-C se utiliza principalmente para conexiones de datos. El puerto USB Type-C proporciona 5 voltios a 0,5 amperios.

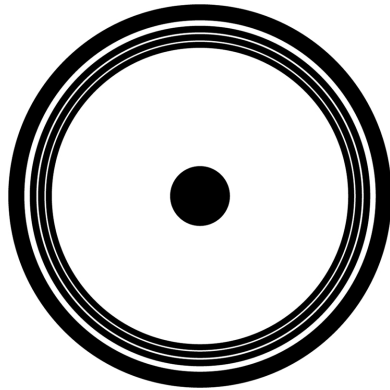

Figura: Cara frontal del puerto USB-C (mirando a la parte trasera de la cámara).

NOTA: El conector de acoplamiento es un conector USB-C macho estándar.

12G-SDI

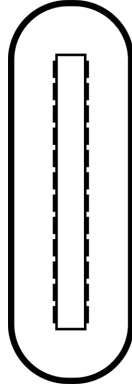

El puerto BNC 12G-SDI macho de 75 ohmios proporciona 12, 6, 3 o 1,5 Gbps de ancho de banda de imagen, ideal para el formato 4Kp60. Otras características son:

- Hasta cuatro (4) canales de audio embebido
- Hora del día y código de tiempo
- Bandera Record Tally
- Información sobre el nombre del clip (como metadatos SMPTE RP-188 VITC2 HANC)



Figura: Cara frontal del conector BNC macho 12G-SDI (mirando a la parte posterior de la cámara).

12G-SDI CONECTOR BNC MACHO DE 75 OHMIOS

PIN	SEÑAL	DESCRIPCIÓN	DIRECCIÓN
Centro	12/6/3/1,5 Señal G-SDI	Hasta 4096 x 2160: 422 para 60p - Vista de registro o vista LUT (SMPTE ST 2082)	En
Concha	Suelo	Masa común (masa de la cámara)	N/A

NOTA: El conector de acoplamiento es un conector BNC hembra estándar de 75 ohmios apto para 12G-SDI.

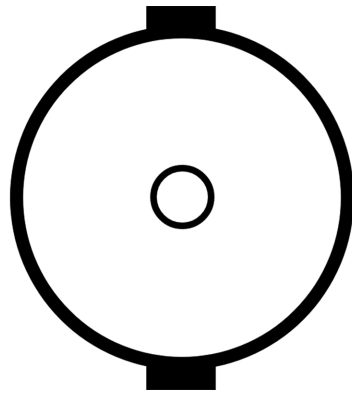
ADVERTENCIA: En determinadas circunstancias, es posible que un conector SDI sufra daños cuando se conecta a un accesorio y se alimenta sin utilizar cables apantallados. RED recomienda utilizar únicamente cables BNC apantallados de alta calidad aptos para señales SDI 12G y utilizar únicamente cables de alimentación apantallados para alimentar los accesorios SDI.

Asegúrese de que la alimentación está conectada al accesorio SDI en todo momento antes de conectar el BNC a la cámara. La alimentación sin toma de tierra de los accesorios SDI puede dañar el puerto SDI de la cámara. Para evitar este posible daño, conecte la fuente de alimentación al accesorio antes de conectarlo al cable BNC. Cuando utilice placas de batería de terceros aprobadas por RED, desenchufe el cable BNC antes de realizar el cambio en caliente.

En la medida de lo posible, evite utilizar cables P-Tap (también conocidos como D-Tap) para alimentar los accesorios. Para evitar daños al utilizar P-Tap/D-Tap, es imprescindible seguir con precisión la secuencia de conexión/desconexión (abajo).

INSTRUCCIONES DE FIJACIÓN BNC

Al acoplar accesorios SDI:

1. Conecte una fuente de alimentación al accesorio SDI; encienda el accesorio SDI.
2. Asegúrese de que hay una fuente de alimentación conectada a la cámara. Esto asegura que ambos estén conectados a tierra antes de conectar el BNC. El estado de alimentación de la cámara no afecta a la secuencia de conexión SDI.
3. Conecte el cable BNC al accesorio y, a continuación, a la cámara.

Al desconectar un accesorio montado en una salida SDI, asegúrese de retirar la conexión BNC a la cámara antes de quitar la alimentación al dispositivo SDI:

1. Apague el accesorio SDI.
2. Desconecte el cable BNC de la cámara.
3. Desconecte la fuente de alimentación del accesorio SDI.

Cuando necesites cambiar la batería de un accesorio montado en el puerto SDI de la cámara, deberás hacerlo:

1. Apague el accesorio SDI.
2. Desconecte el cable BNC de la cámara.
3. Sustituya la batería del accesorio SDI.
4. Conecte el cable BNC a la cámara.
5. Encienda el accesorio SDI.

Para más información, consulte [Prevención de daños en las salidas SDI](#).

TOMA DE AURICULARES

El puerto hembra para auriculares estéreo de 3,5 mm permite conectar auriculares estéreo.

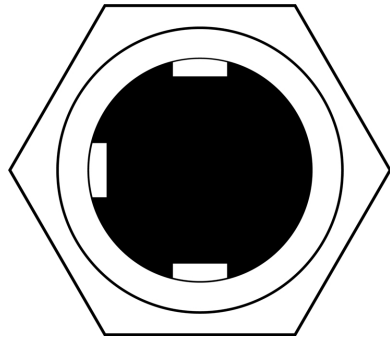

NOTA: Utilice únicamente auriculares con clavija de 3 conductores. Si intentas utilizar unos auriculares con micrófono y toma de 4 conductores, obtendrás resultados impredecibles.

Figura: Cara frontal del puerto hembra de 3,5 mm para auriculares (mirando hacia la parte posterior de la cámara).

NOTA: El conector de acoplamiento es una clavija para auriculares estéreo de 3,5 mm.

PUERTO DE AUDIO



El conector de audio hembra LEMO de 5 patillas 00B acepta audio de 2 canales, línea, micrófono y alimentación fantasma de +48 V.



Figura: Cara frontal del conector de audio 00B hembra de 5 patillas (mirando hacia la parte posterior de la cámara).

CONECTOR DE AUDIO HEMBRA LEMO DE 5 PATILLAS 00B

PIN	SEÑAL	DESCRIPCIÓN
1	Suelo	Tierra a cámara
2	Cap 3 +	Señal del canal 3 (positiva)
3	Cap 3 -	Canal 3 negativo
4	Cap 4 +	Señal del canal 4 (positiva)
5	Cap 4 -	Canal 4 negativo

NOTA: Los conectores de acoplamiento son FGG.00.305.CLAD35Z (conector push-pull circular de 5 clavijas 00, conector recto) y FHG.00.305.CLAD35Z (conector push-pull circular de 5 clavijas 00, conector en ángulo recto).

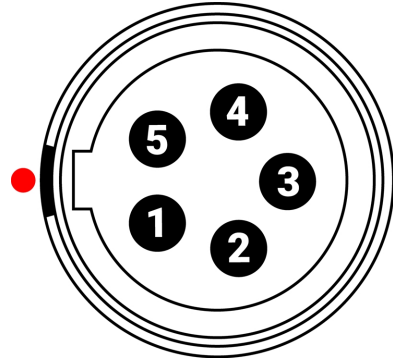
Accesorios:

- DSMC3™ RED® Adaptador de 5 patillas a 3,5 mm simple
- DSMC3™ Adaptador de 5 clavijas RED® a XLR doble

PUERTO DE EXTENSIÓN



El puerto hembra de 9 contactos 0B ODU Extension admite puerto serie (RS-232 RX y TX), un disparador de entrada de propósito general (GPI) (cierre de interruptor activo-bajo), salida de propósito general (GPO), código de tiempo y Genlock. El conector también ofrece una salida de alimentación auxiliar de 5 voltios, con un consumo máximo sostenido de 500 mA.

Para accionar el disparador de tipo cierre de contacto GPI, cortocircuite la patilla 6 (GPI) con la patilla 9 (masa).



Figura: Cara frontal del puerto de extensión hembra de 9 contactos (mirando hacia la parte posterior de la cámara).

NOTA: El conector de acoplamiento necesario es el conector recto de 9 patillas 0L (ODU, referencia SX0L0X-P09MCC0-0001).

PUERTO DE EXTENSIÓN ODU DE 9 PATILLAS 0B PINOUT

PIN	SEÑAL	DETALLES
1	5 V AUX	AUX de 5 voltios (500 mA máx.) activado mediante el menú Power
2	Salida de código de tiempo	Salida de código de tiempo - SMPTE 12M ¹
3	GPO	Salida de propósito general: salida del indicador de grabación, salida de sincronización del sensor utilizando un nivel lógico de 3,3 voltios
4	UART TX	Transmisión serie RS-232 (consulte el menú Serie)
5	UART RX	Recepción serie RS-232 (consulte el menú Serie)
6	GPI	Entrada de propósito general, nivel lógico de 3,3 voltios ²
7	Entrada de código de tiempo	Entrada de código de tiempo - SMPTE 12M
8	Genlock	Entrada Genlock de tres niveles (SMPTE 296M y 274M)
9	GND	Masa de señal y alimentación

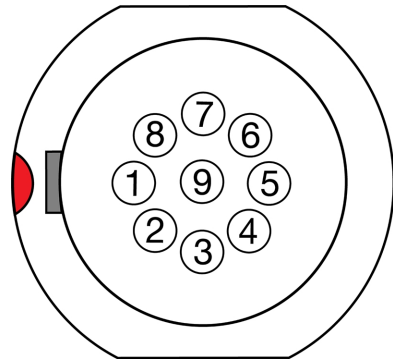
1. Actualmente no se admite.

2. La ruta de la señal incluye una resistencia que tira de la señal hacia arriba, que está diseñada para funcionar con un interruptor de cierre conectado a GND.

CABLES COMPATIBLES

- **790-0685:** Cable rojo de 9 patillas EXT a cable volante de 1,3'.
- **790-0674:** RED EXT a Timecode 3'

DC-IN DE 6 PATILLAS

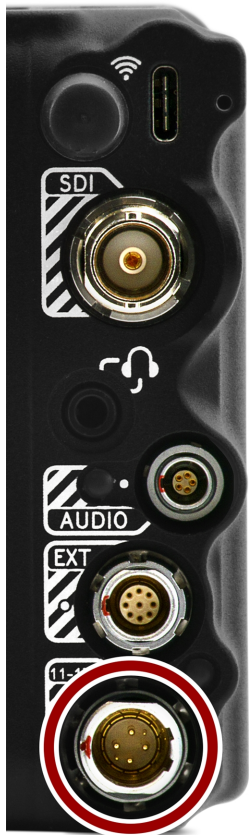

El conector macho 1B DC-IN de 6 patillas acepta una alimentación de entrada de CC de 11 V CC a 17 V CC. Un acondicionador de potencia integrado protege contra conexiones de polaridad inversa, descargas electrostáticas (ESD), subtensión, sobretensión y sobrecorriente.

ADVERTENCIA: Ambos pares de pines +VBATT y GROUND deben estar cableados. El uso de un cable de alimentación de otros fabricantes que sólo conecte un (1) par de clavijas +VBATT y TIERRA puede dañar la fuente de alimentación o la cámara. La garantía no cubre los daños causados a la fuente de alimentación o a otros componentes del sistema de la cámara por el uso de un cable de alimentación inadecuado.



Figura: Cara frontal del conector macho de 6 patillas 1B de entrada de corriente continua (mirando hacia la parte posterior de la cámara).

CONECTOR DE ENTRADA DE CC 1B DE 6 PATILLAS

PIN	SEÑAL	DESCRIPCIÓN
1	+VBATT	Entrada de alimentación, de +11,5 a +17 V CC
2	+VBATT	Entrada de alimentación, de +11,5 a +17 V CC
3	SCL-BATT	Batería SMBus Señal SCL (3,3 V)
4	SUELO	Retorno de alimentación (masa de la cámara)
5	SUELO	Retorno de alimentación (masa de la cámara)
6	SDA-BATT	Batería Señal SMBus SDA (3,3 V)

NOTA: El conector de acoplamiento es FGJ.1B.306.CWLD72Z.

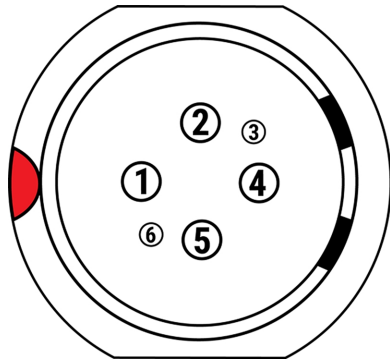
CABLES COMPATIBLES

- **790-0638:** Paquete adaptador de alimentación de CA DSMC
- **790-0164:** Cable de alimentación XLR (10')
- **790-0291:** Clip de cinturón para batería DSMC

B. MAPA DEL MENÚ

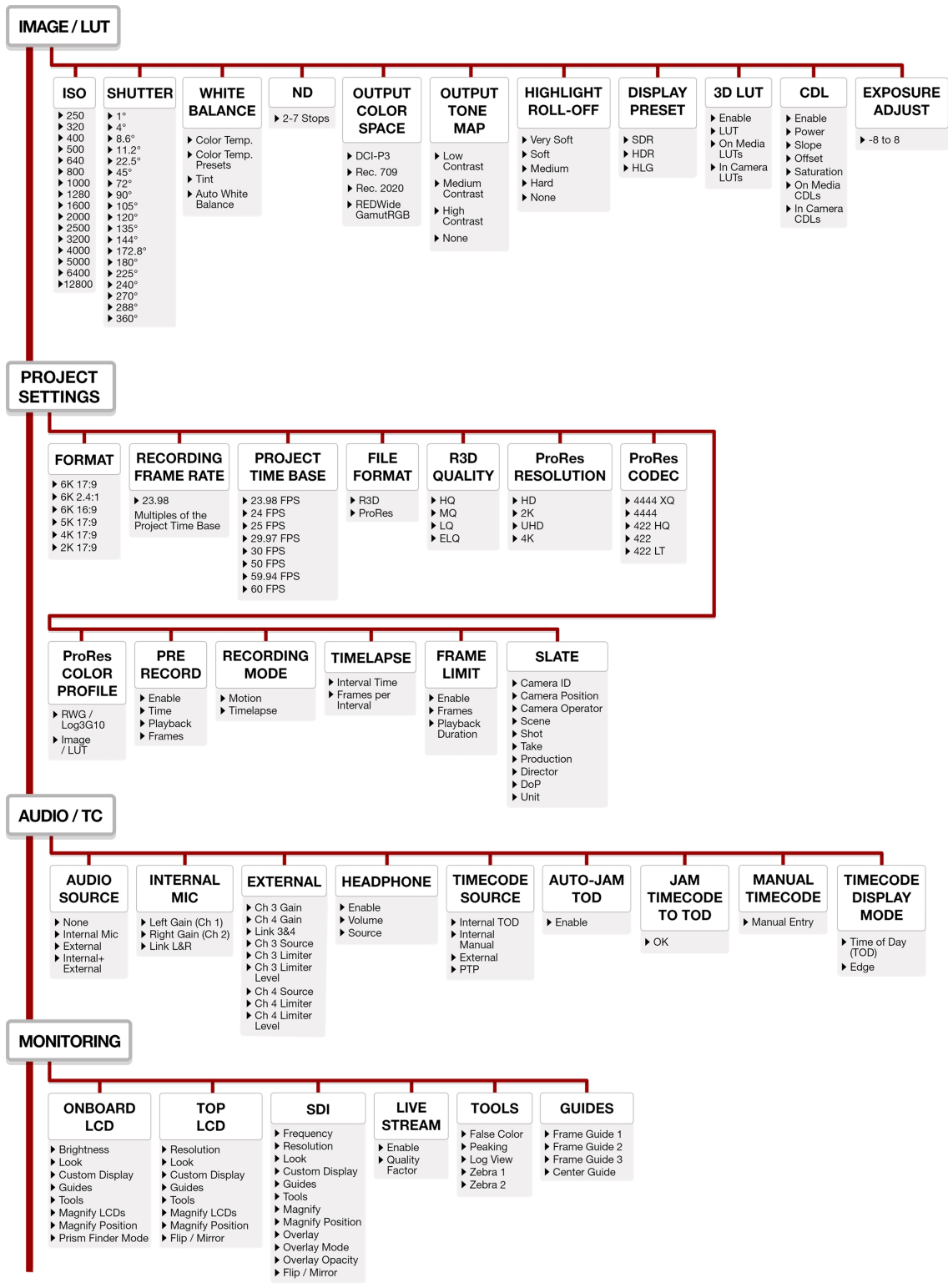

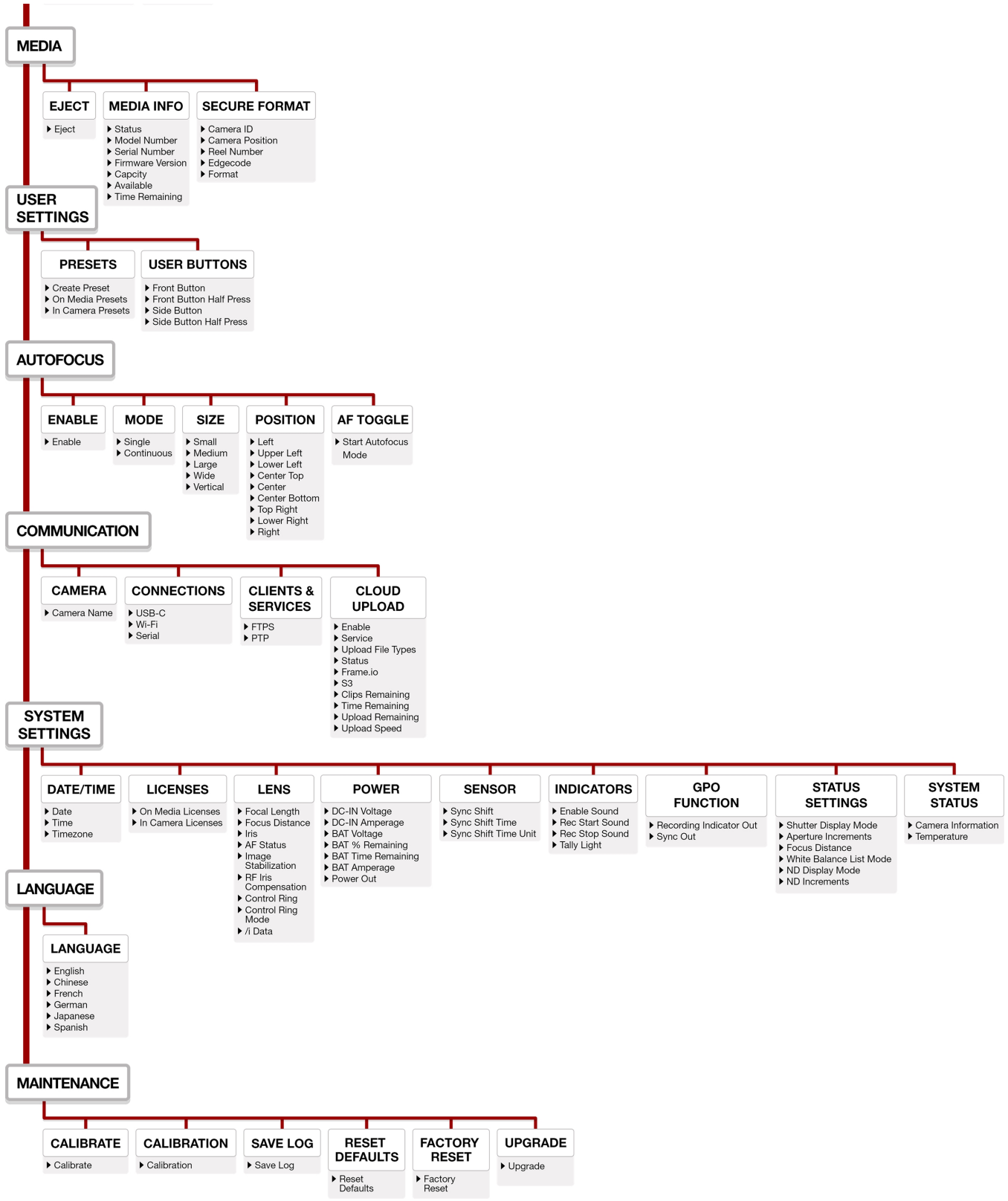

C. ESPECIFICACIONES TÉCNICAS

Las especificaciones técnicas reflejan tanto la información actual como la prevista. Todo está sujeto a cambios.

CÁMARA RED KOMODO-X™

ESPECIFICACIÓN	DESCRIPCIÓN
Tipo de sensor	KOMODO-X™ 19,9 MP Super 35 mm Global Shutter CMOS
Píxeles efectivos	6144 x 3240
Tamaño del sensor	27,03 mm x 14,26 mm (Diagonal: 30,56 mm)
Rango dinámico	16,5+ paradas
Tipo de montaje	Soporte RF de bloqueo integrado con comunicación electrónica Compatible con lentes /i PL con adaptadores RED RF a PL Compatible con el adaptador Canon EF con comunicación y otros adaptadores basados en la montura RF
Velocidad máxima de transmisión de datos	Hasta 560 MB/s utilizando tarjetas CFexpress de la marca RED u otras tarjetas ¹ cualificadas
REDCODE [®] RAW	80 fps en 6K 17:9 (6144 x 3240)
Velocidad máxima de fotogramas	96 fps en 5K 17:9 (5120 x 2700) 120 fps en 4K 17:9 (4096 x 2160) 240 fps en 2K 17:9 (2048 x 1080)
Frecuencia de fotogramas de reproducción (Base temporal del proyecto)	23,98, 24, 25, 29,97, 30, 50, 59,94, 60 fps, todas las resoluciones
Mejor REDCODE disponible [®] Ajustes	REDCODE HQ, MQ, LQ y ELQ en 6K 17:9 (6144 x 3240) hasta 80 fps REDCODE HQ, MQ, LQ y ELQ en 4K 17:9 (4096 x 2160) hasta 120 fps REDCODE HQ, MQ, LQ y ELQ en 2K 17:9 (2048 x 1080) hasta 240 fps
Formatos de adquisición REDCODE [®] RAW	6K 17:9 (6144 x 3240), 2:1, 2,4:1, 16:9. 1:1, y Anamórfico 2x, 1,8x, 1,6x, 1,5x, 1,3x, 1,25x 5K 17:9 (5120 x 2700) y 16:9 4K 17:9 (4096 x 2160) y 16:9 2K 17:9 (2048 x 1080)
Apple [®] ProRes	Grabación dedicada en 4K (4096 x 2160) ProRes 4444 XQ hasta 60 fps, ProRes 4444 hasta 80 fps, y ProRes 422 HQ, ProRes 422 y ProRes 422 LT hasta 120 fps
Construcción	Aleación de aluminio
Dimensiones	L x A x A = 129,37 mm x 101,26 mm x 95,26 mm (5,1 pulg. x 4 pulg. x 3,8 pulg.) Dimensiones fijas más grandes
Peso	2,62 lb (sin tapa del cuerpo ni tarjeta CFexpress)
Tipo de medio	CFexpress Tipo B
Tipo de batería	Interfaz de batería V-Lock integrada optimizada para baterías Micro ¹ V-Lock
Alimentación CC	11v-17v a través de una DC-IN de 6 patillas
Temperatura de funcionamiento	0°C a 40°C (32°F a 104°F)
Temperatura de almacenamiento	-20°C a 50°C (-4°F a 122°F)
Humedad relativa	0% a 85% sin condensación

CÁMARA RED KOMODO-X™

ESPECIFICACIÓN	DESCRIPCIÓN
Gestión del color	Proceso de imágenes 2 (IPP2) Admite LUT 3D de 33×33×33 Admite la importación y el ajuste de CDL
Audio	Micrófonos digitales mono de doble canal integrados, sin compresión, 24 bits 48 kHz Entrada integrada de doble canal (micro/línea/+48 V) a través de un puerto de audio 00B de 5 patillas, sin comprimir, 24 bits 48 kHz Puerto para auriculares estéreo de 3,5 mm
Autoenfoco	Detección de fase y contraste
Opciones de monitor	Puerto de accesorios superior patentado para supervisión y control Pantalla táctil LCD integrada de 2,9" 1440 x 1440 con vista previa y control de la cámara 12G-SDI integrado con modos 6G-SDI, 3G-SDI y 1,5G-SDI 12G-SDI: hasta 4096 x 2160 4:2:2 para 60p 6G-SDI: hasta 4096 x 2160 4:2:2 para 30p 3G-SDI: hasta 2048 x 1080 4:2:2 para 60p 1,5G-SDI: hasta 2048 x 1080 4:2:2 para 30p, 24p Código de tiempo SMPTE, metadatos HANC, audio de 24 bits y 48 kHz
E/S adicionales	Entrada Genlock Tri-Level a través del puerto EXT de 9 pines Entrada de código de tiempo LTC a través del puerto EXT de 9 patillas RS232 CTRL (utilizando RCP2) a través del puerto EXT de 9 pines
IP conectada	Wi-Fi (2,4 GHz / 5 GHz) para control de la cámara, previsualización de vídeo y descarga de medios Ethernet sobre USB Type-C para control de la cámara, previsualización de vídeo y descarga de medios Transmisión en directo MJPEG 1080p accesible a través de Wi-Fi y USB-C PTP para sincronización a nivel de trama Retransmisión en directo R3D disponible con licencia RED Connect y adaptador Ethernet de 5 Gbps

SOFTWARE

Aplicación RED Control	Accede a todos los controles de la cámara y a la previsualización en directo desde dispositivos iOS o Android
Aplicación RED Control Pro	Pro App: maneja una o varias cámaras a través de una conexión IP para sincronizar ajustes, gestionar archivos multimedia localmente o cargarlos directamente en FramelO, desarrollar looks personalizados con controles CDL y LUT avanzados, etc. Ideal para controlar matrices multicámara, rodajes multicámara y eventos en directo, todo desde una ubicación centralizada Aplicación estándar disponible en Apple App Store y Google Play Store RED Control Pro sólo está disponible en la App Store de Apple y requiere una compra adicional. RED Control funciona de forma inalámbrica o por cable a través de USB-C

1. Para obtener más información sobre adaptadores de montura, lentes, baterías, accesorios y tarjetas multimedia aprobados, consulte [Accesorios de terceros de RED](#)

D. ACCESORIOS

La siguiente es una lista de accesorios para cámaras. Algunos son opcionales, dependiendo del paquete que adquiera:

- Batería REDVOLT® NANO-V
- Batería REDVOLT® MICRO-V
- Cargador RED® Compact Dual V-Lock
- Soporte CFexpress Tipo B
- KOMODO-X™ Paquete de adaptadores de RF a PL
- KOMODO-X™ RF a PL con paquete adaptador ND electrónico
- DSMC3™ RED® Táctil 7,0" LCD
- DSMC3™ RED® Touch 7,0" LCD Capucha
- Adaptador de corriente KOMODO-X™
- Mango voladizo
- Asa superior compacta RED®
- Empuñadura de ala KOMODO®
- DSMC3™ RED® Adaptador de 5 patillas a 3,5 mm simple
- DSMC3™ Adaptador de 5 clavijas RED® a XLR doble
- Módulo E/S RED® Pro
- Aplicaciones RED Control
- RED Connect



BATERÍA REDVOLT® NANO-V

La batería REDVOLT NANO-V es una solución de alimentación pequeña y ligera para el KOMODO-X. Con un peso de sólo 288 g (0,63 lb), es ideal para cardanes, drones y otras configuraciones en las que el factor de forma y el peso son importantes. Las dimensiones de la batería (66 mm x 88 mm x 44 mm) garantizan que la cámara conserve superficies completamente planas en la parte superior y los laterales, lo que permite a los usuarios acoplar sin problemas diversas combinaciones de jaulas y placas.



Con una capacidad de 49 Wh y una corriente de salida máxima de 6 amperios, la batería puede alimentar el KOMODO-X y el DSMC3™ RED® Touch 7,0" LCD durante breves periodos de tiempo cuando se desea disparar con una configuración lo más ligera posible.

ARTÍCULO	DETALLES
Tipo	Batería recargable de iones de litio
Capacidad	3300 mAh / 49 Wh
Salida de la batería	12 a 16,8 V CC
Carga máxima	6 amperios a 14 V CC
Temperatura de funcionamiento	50° F ~ 113° F (10° C ~ 45° C)
Temperatura de carga	32° F ~ 104° F (0° C ~ 40° C)
Temperatura de almacenamiento	68° F ~ 122° F (20° C ~ 50° C)
Cargador	Cargador RED Compact Dual V-Lock
Peso	Aproximadamente 288 g (0,63 lb)
Dimensiones	Altura: 88 mm (3,46 pulg.)
	Anchura: 66 mm (2,60 pulg.)
	Profundidad: 44 mm (1,30 pulg.)

REDVOLT NANO-V ha sido diseñado en colaboración con Core SWX y es compatible con la mayoría de cámaras/módulos que aceptan baterías V-Lock. Si tiene algún problema o desea resolverlo, visite <https://coreswx.supportsystem.com>.

BATERÍA REDVOLT® MICRO-V

La batería REDVOLT MICRO-V de 14,7 voltios V-Lock incluye un indicador LED de nivel de carga, un puerto P-tap y un puerto de alimentación USB.



OBJETO	DETALLES
Tipo	Batería recargable de iones de litio
Capacidad	6600 mAh / 98 Wh
Salida de la batería	14,8 V CC
Salida P-tap	12 V CC
Salida USB	5 V CC (3 amperios)
Carga máxima	12 amperios a 14 V CC
Temperatura de funcionamiento	50° F ~ 113° F (10° C ~ 45° C)
Temperatura de carga	32° F ~ 104° F (0° C ~ 40° C)
Temperatura de almacenamiento	68° F ~ 122° F (20° C ~ 50° C)
Cargador	Cargador RED Compact Dual V-Lock
Peso	Aproximadamente 544,3 g (1,2 lb)
Dimensiones	Altura: 99,8 mm (3,93 pulg.)
	Anchura: 71,6 mm (2,82 pulg.)
	Profundidad: 49,3 mm (1,94 pulg.)

PILAS COMPATIBLES

Las baterías compatibles son aquellas que proporcionan suficiente corriente (14,4 V con 6 A o más) para alimentar el RED KOMODO-X, y que también se ajustan a las dimensiones de la placa Micro V-Lock integrada del KOMODO-X.

RED eligió el Micro V-Lock para la KOMODO-X con el fin de mantener su factor de forma compacto. Por ello, no todas las pilas V-Lock son compatibles con la cámara.

NOTA:

- Las pilas V-Lock con una anchura superior a 2,95 pulgadas (75 mm) no son compatibles con la placa Micro V-Lock de la cámara y necesitarán el adaptador de pilas.
- La cámara puede cargar directamente una batería compatible con la comunicación SMBus. Para cargar la batería, la cámara debe estar apagada mientras está conectada a la alimentación DC-IN. También puede utilizar el cargador opcional RED Compact Dual V-Lock.

CARGADOR RED® COMPACT DUAL V-LOCK

El cargador opcional RED Compact Dual V-Lock permite cargar dos baterías REDVOLT.



ARTÍCULO	DETALLES
Entrada	100 V - 240 V CA 50 Hz a 60 Hz
Corriente de carga	Una batería 3 amperios, dos baterías 1,5 amperios
Temperatura de carga	32° F ~ 104° F (0° C ~ 40° C)
Temperatura de almacenamiento	68° F ~ 122° F (20° C ~ 50° C)
Compatibilidad de la batería	REDVOLT MICRO-V 14,7 V C.C.
Peso	Aproximadamente 453,5 g (1 lb)
Dimensiones	Altura: 114,3 mm (4,5 pulg.)
	Anchura: 139,7 mm (5,5 pulg.)
	Profundidad: 76,2 mm (3 pulg.)

SOPORTE CFEXPRESS TIPO B



El soporte RED CFexpress Tipo B proporciona a la cámara opciones de grabación de 660 gigabytes, 1, 1,3, 2 y 4 terabytes.

Las tarjetas de 2 TB y 660 GB utilizan el mismo hardware que las de 1,3 TB y 4 TB. Las diferencias proceden del software y el firmware, que configuran los soportes de forma diferente para dar prioridad a distintos conjuntos de funciones. Los modelos de 1 TB, 2 TB y 4 TB priorizan la capacidad sin dejar de ofrecer una excelente durabilidad en condiciones normales de uso. Los 660 GB y 1,3 TB se encuentran en una configuración sobreaprovisionada del mismo soporte para dar prioridad a los ciclos de escritura ampliados y mejorar el rendimiento térmico para la escritura y reescritura constante de datos. El hardware subyacente es idéntico.

OBJETO	DETALLES
Tipo	Soporte CFexpress Tipo B
Capacidad - 660 GB de alta resistencia	660.138.909.696 bytes
Capacidad - 1 TB de alta capacidad	1.099.511.627.776 bytes
Capacidad - 1,3 TB de alta resistencia	1.331.512.536.141 bytes
Capacidad - 2 TB de alta capacidad	2.048.480.824.832 bytes
Capacidad - 4 TB de alta capacidad	4.096.961.649.664 bytes
Temperatura de funcionamiento	14° F a 158° F (-10° C a 70° C)
Humedad de funcionamiento	5% a 95%, sin condensación
Temperatura de almacenamiento	-4° F a 185° F (-20° C a 85° C)
Resistencia a los golpes (en funcionamiento)	50 g
Resistencia a las vibraciones (en funcionamiento)	15 g de 10 Hz a 2000 Hz
Peso	Aproximadamente 7,1 g (0,25 oz)
Dimensiones	Altura: 38,5 mm (1,52 pulg.)
	Anchura: 29,6 mm (1,17 pulg.)
	Profundidad: 3,8 mm (0,15 pulg.)

LECTOR RED® CFEXPRESS TIPO B

El lector de tarjetas RED CFexpress Type B ofrece una rápida conexión USB-C con capacidad de protección contra escritura.

Coloque el interruptor de protección contra escritura en la posición de bloqueo para evitar que los dispositivos conectados añadan datos no deseados a su tarjeta CFexpress Tipo B.



OBJETO	DETALLES
Medios de comunicación	CFexpress Tipo B
Interfaz	Cable USB-C 3.2 a CFexpress Tipo B
Energía	Alimentación del bus USB
Cable	Adaptador de cable USB-C 3.2 de tipo A a C
Peso	Aproximadamente 120 g (4,2 oz)
Dimensiones	Altura: 95 mm
	Anchura: 65 mm (2,56 pulg.)
	Profundidad: 12 mm (0,47 pulg.)

KOMODO-X™ PAQUETE DE ADAPTADORES DE RF A PL

El RED® KOMODO-X RF to PL Adapter Pack proporciona una robusta solución de montaje PL para el RED KOMODO-X. El adaptador de RF a PL, compatible con la comunicación de lentes Cooke /i, la alimentación y el disparo de grabación, amplía la funcionalidad de la montura de lente RF nativa de la cámara para aplicaciones profesionales. Fabricado con un núcleo de titanio, el adaptador de RF a PL matizable es resistente a los cambios de temperatura ambiental y proporciona un enfoque posterior uniforme y preciso.



El paquete adaptador de RF a PL RED KOMODO-X incluye tanto las costillas laterales KOMODO-X como las abrazaderas de soporte del adaptador para proporcionar rigidez adicional y una experiencia de montaje similar a la nativa.

NOTA: El adaptador de RF a PL KOMODO-X no es compatible con los filtros electrónicos.

KOMODO-X[™] RF A PL CON PAQUETE ADAPTADOR ND ELECTRÓNICO



El paquete adaptador RED[®] KOMODO-X RF a PL con ND electrónico incluye dos filtros: un filtro transparente para cuando no se necesita ND y un filtro ND electrónico con un rango de 2 a 7 pasos. Dispone de un control preciso de 1/4, 1/3 o incrementos completos que permite elegir la exposición exacta sin comprometer la apertura prevista.

El grosor de cada uno de los filtros ND transparentes y electrónicos se mide y se empareja para garantizar

que no se produzcan desplazamientos del enfoque posterior al cambiar de un filtro a otro. El ND se puede controlar mediante los botones integrados en el filtro ND electrónico, la pantalla LCD integrada, la pantalla LCD DSMC3[™] RED[®] Touch de 7,0", RED Control, RED Control Pro, la interfaz web o cualquier otro mando a distancia compatible con RCP2, lo que permite acceder fácilmente a la exposición independientemente de cómo esté configurada la cámara.



Compatible con la comunicación de lentes Cooke /i y el disparo de grabación, el adaptador RF a PL con ND electrónico amplía la funcionalidad de la montura de lente RF nativa de la cámara para aplicaciones profesionales. Fabricado con un núcleo de titanio, el adaptador de RF a PL matizable es resistente a los cambios de temperatura ambiental y proporciona un enfoque posterior uniforme y preciso.

El paquete adaptador RED KOMODO RF a PL con filtro ND electrónico incluye tanto las costillas laterales KOMODO[®] como los soportes del adaptador para proporcionar una rigidez adicional y una experiencia de montaje similar a la nativa.

COMPATIBILIDAD: Sólo compatible con KOMODO y KOMODO-X.

DSMC3™ RED® TÁCTIL 7,0" LCD



La opcional DSMC3™ RED Touch 7,0" LCD ofrece una experiencia de visualización HD para grabar y ver secuencias en la cámara V-RAPTOR™ XL . Un panel de visualización con una resolución de 1920 x 1200 píxeles, un brillo máximo de 1300 nits y una alta densidad de píxeles (322 ppp) no sólo proporciona una experiencia óptima a la hora de ver el metraje, sino que también cuenta con una cobertura del 100% de la gama de colores DCI-P3 para una gran precisión cromática.

Este monitor también ofrece un control total sobre la cámara a través del nuevo sistema de menús de respuesta impulsado por SmallHD PageOS. Las funciones incluyen Forma de onda, Vectorscopio, Histograma, Falso color, Selector de color, Zoom de píxeles, etc.

La ligera pantalla se monta en un brazo inclinable integrado y extraíble con capacidad para girar 180 grados, lo que ofrece opciones de montaje versátiles.

También cuenta con pines pogo de última generación para proporcionar alimentación y vídeo al monitor, y la capacidad de conectarse a través de un cable DSMC3™ RMI de estilo USB-C de bloqueo único para vídeo y alimentación. No se necesitan cables SDI ni de alimentación adicionales.

Consulte el [Cable de interfaz del monitor RED](#) para obtener más información.

NOTA: El cable USB-C DSMC3™ RMI no es un cable USB-C estándar. La pantalla LCD de 7,0" DSMC3™ RED Touch no es compatible con los sistemas de cámara DSMC®, DSMC2®, RED RANGER® o KOMODO®.

Para obtener más información, consulte la [Guía del usuario de DSMC3™ RED® Touch 7,0" LCD](#).

ESPECIFICACIONES

OBJETO	DETALLES
Material	Aleación de aluminio
Resolución	1920 x 1200
Densidad de píxeles	322 ppp
Frecuencia de actualización	60 Hz
Tiempo de respuesta	25 ms
Contraste	1250:1

OBJETO	DETALLES
Luminosidad	1300 cd/m ²
Profundidad de color	10 bits (panel de 8 bits)
Colores	100% DCI-P3
Ángulo de visión	± 160° todos los ejes
Orientación de la pantalla	Horizontal, rotación 180
Toque	pCap Multi-Touch
Conexión de la cámara	Alimentación y comunicación a través del cable RMI
Montaje	Carril de 15 mm
Montaje del capó	4 puntos de montaje M3
Botones	4 botones función 1, 2, 3 y 4
Puertos EXP	Para uso futuro, no se admite actualmente
Consumo de energía	15,5 vatios
Temperatura de funcionamiento	0° C a 38° C (32° F a 104° F)
Temperatura de almacenamiento	-0° F a 120° F (-18° C a 49° C)
Humedad de funcionamiento	0% a 85%, sin condensación
Humedad de almacenamiento	0% a 85%, sin condensación
Requisitos de firmware	Compatible con el firmware V-RAPTOR versión 1.1 o posterior
Dimensiones del monitor	Peso aproximado: 568,0 g (1,25 lb)
	Altura: 118,70 mm (4,67 pulg.)
	Anchura: 180,10 mm (7,09 pulg.)
	Profundidad: 28,80 mm (1,13 pulg.)
Dimensiones del brazo	Peso aproximado: 30,1 g (0,07 lb)
	Altura: 30,00 mm (1,18 pulg.)
	Anchura: 61,00 mm (2,40 pulg.)
	Profundidad: 17,50 mm (0,70 pulg.)
Dimensiones de la interfaz de monitorización RED (RMI)	Peso aproximado: 126 g (0,28 lb)
	Altura: 42,50 mm (1,67 pulg.)
	Anchura: 108,00 mm (4,25 pulg.)
	Profundidad: 38,23 mm (1,51 pulg.)

DSMC3™ RED® TOUCH 7,0" LCD CAPUCHA



La DSMC3™ RED® Touch 7.0" LCD Hood se acopla fácil y directamente a la DSMC3™ RED® Touch 7.0" LCD y puede bloquear el sol para facilitar la visualización de la pantalla LCD en condiciones de mucha luz.

COMPATIBILIDAD: El DSMC3™ RED® Touch 7,0" LCD Hood sólo es compatible con el DSMC3™ RED® Touch 7,0" LCD.

ADAPTADOR DE CORRIENTE KOMODO-X™



El adaptador de corriente alterna de 150 vatios KOMODO-X se conecta al puerto de la cámara para proporcionar corriente continua para el funcionamiento de la cámara y para recargar la **Batería REDVOLT® MICRO-V** acoplada.

La cámara carga la battery cuando la cámara está apagada y el adaptador de corriente está conectado.

MANGO VOLADIZO

La empuñadura Outrigger ofrece un perfil bajo, una empuñadura de pistola ergonómica ajustable en 360° y un botón de inicio/parada de grabación integrado. Montada en el puerto de la empuñadura superior de la cámara, la empuñadura estabilizadora proporciona comodidad, estabilidad y puntos de montaje adicionales de 1/4-20 para los componentes periféricos de la cámara. El botón de grabación integrado pone la función de inicio/parada al alcance de la mano. Siempre estás listo para captar la toma perfecta.



La empuñadura Outrigger es ideal para los fotógrafos que utilizan una mano en la empuñadura para el agarre y el acceso a los botones de grabación, y la otra para ajustar el lente o apoyarlo.

ASA SUPERIOR COMPACTA RED®

La RED® Compact Top Handle se monta fácilmente en la parte superior de los cuerpos de las cámaras KOMODO, KOMODO-X o V-RAPTOR y ofrece una combinación de comodidad y utilidad para transportar o disparar con la cámara.



Esta empuñadura mecanizada de montaje superior presenta incrustaciones ergonómicas de madera de Bocote con control de disparo de la cámara.

El mango incluye:

- Gatillo del asa
- Pieza trasera de 3
- Pieza delantera de 1
- Soporte para monitor de 15 mm

Para cualquier problema o resolución de problemas, póngase en contacto con support@cs.inc.

COMPATIBILIDAD: La RED Compact Top Handle no es compatible con los sistemas de cámara DSMC®, DSMC2® o RED RANGER®.

INSTALACIÓN DE LA **DSMC3™ RED® TÁCTIL 7,0" LCD EN EL ASA SUPERIOR.**

Para instalar el LCD táctil RED en el asa superior:

1. Alinee una extensión del asa superior con la parte delantera del asa superior.
2. Apriete el perno hexagonal al mango superior.
3. Alinee el perno de extensión de montaje del monitor de 15 mm con el orificio de montaje lateral de 3/8-16 de la extensión del mango superior.
4. Apriete el perno de montaje del monitor a la extensión del mango superior.
5. Alinee el orificio de 15 mm del riel del monitor con el soporte del monitor de 15 mm.
6. Deslice el collar del riel del monitor de 15 mm sobre el poste de montaje del monitor de 15 mm y apriete la perilla moleteada del riel del monitor hasta la posición deseada del monitor.

EMPUÑADURA DE ALA KOMODO®

El KOMODO Wing Grip ofrece comodidad y utilidad para llevar o disparar con tu KOMODO.



Presenta una empuñadura mecanizada ergonómica con puntos de montaje tácticos 1/4-20. Es ligera y ofrece una opción de mano de bajo perfil sin fisuras.

El KOMODO Wing Grip es una empuñadura sencilla y que proporciona opciones de montaje adicionales para tu cámara.

DSMC3™ RED® ADAPTADOR DE 5 PATILLAS A 3,5 MM SIMPLE



El DSMC3™ RED ® de 5 pines a un solo adaptador de 3,5 mm es un cable de 11,3 "(28,9 cm) diseñado para romper el puerto de audio de 5 pines a una sola entrada TRS de 3,5 mm que permite conectar dispositivos de audio de 3,5 mm.

NOTAS:

Longitud medida de extremo a extremo, incluidos los conectores.

Para obtener componentes de repuesto o adicionales, como tornillos, póngase en contacto con support@cs.inc.

COMPATIBILIDAD: El DSMC3™ RED 5-Pin to Single 3,5 mm Adapter no es compatible con los sistemas de cámara DSMC®, DSMC2®, RED RANGER® o KOMODO®.

DSMC3™ ADAPTADOR DE 5 CLAVIJAS RED® A XLR DOBLE



El DSMC3™ RED® 5-Pin to Dual XLR Adapter es una solución compacta para romper el puerto de audio de 5 pines a puertos XLR duales de 3 pines. Este adaptador proporciona dos puertos XLR estándar de la industria que proporcionan alimentación phantom de 48 voltios, y entrada de micrófono y línea que se monta fácilmente en tu cámara.

El diseño modular del adaptador Dual XLR ofrece varias opciones de montaje para la cámara.

El adaptador XLR doble incluye lo siguiente:

- Adaptador XLR doble
- Soporte de montaje en forma de L con 2 x 3/16 tornillos y 4 x Pasadores antirrotación
- Un tornillo de montaje 1/4-20 de repuesto
- Cable de 18" de ángulo recto a recto de 5 clavijas

Para fijar el soporte de montaje en forma de L:

1. Determine la posición de montaje dentro o fuera de la cámara. Es posible que tenga que volver a colocar o retirar los pasadores antirrotación del soporte en función de la orientación y la posición en la que desee montar el soporte. También puede montar el soporte en la cámara utilizando el tornillo 1/4-20 de repuesto.
2. Atornille uno de los tornillos de 3/16 en el adaptador XLR doble asegurándose de que los pasadores antirrotación se alinean con la posición deseada del adaptador XLR doble. A continuación, fije el otro lado del soporte en la posición de su elección, confirmando que los pasadores antigiro se alinean con los orificios de la cámara.

NOTA: Asegúrese de que sólo tira del manguito moleteado del conector en ángulo de 90° del cable de 18" de ángulo recto a recto de 5 patillas cuando lo extraiga del adaptador XLR doble.

MÓDULO E/S RED® PRO

El módulo de E/S RED® Pro ofrece una gran variedad de conexiones de entrada/salida, y también incluye un soporte V-Lock o Gold estándar del sector para alimentar su KOMODO-X™ con baterías de mayor capacidad. Este módulo se monta directamente en la placa trasera Micro V-Lock del KOMODO-X y en el puerto EXT de 9 pines, y ofrece conexiones para lo siguiente:

- Entrada de alimentación de CC (DC-IN)
- Genlock (BNC)
- CTRL (4 patillas)
- Código de tiempo (5 patillas)
- 1 puerto Fischer R/S de 3 patillas y 24 voltios (regulado) (3 A máx.)
- 2 puertos AUX de 2 patillas y 12 voltios (no regulados) (3 A combinados como máximo)

El módulo también incluye una pantalla en el lado del operador que muestra información clave sobre el voltaje de alimentación y el porcentaje de batería (con baterías compatibles) junto con un interruptor de encendido para cortar la alimentación del módulo cuando se desea dejar una batería en el módulo durante largos periodos de tiempo.

NOTA: El módulo de E/S RED Pro V-Lock sólo es compatible con KOMODO-X™. Se recomienda utilizar baterías de 12 A como la REDVOLT® MICRO-V o la REDVOLT® XL-V cuando se utilicen todas las salidas AUX simultáneamente. Cuando se utiliza con REDVOLT® NANO-V las salidas de alimentación AUX se desactivarán.



El módulo de E/S RED® Pro se conecta a la cámara a través del **Puerto de extensión KOMODO-X**.

CONECTOR	TIPO DE CONECTOR	DETALLES
24V RS	Fischer de 3 polos	Puerto R/S Fischer de 24 voltios (regulado) (3 A máx.)
Código de tiempo	5 polos	Conexión para dispositivo externo de código de tiempo
CTRL	ODU 00B de 4 patillas	Puerto CTRL (RS-232 Control) para conexión RS-232 externa
Genlock	BNC	Conexión para dispositivo Genlock externo
Cable del módulo	ODU 0B de 9 patillas	Se conecta al Puerto de extensión
DC EN	Toma 1B de 6 polos	Conexión para alimentación externa de CC

APLICACIONES RED CONTROL

Las aplicaciones RED Control proporcionan acceso remoto a la cámara desde un dispositivo. El acceso está disponible a través de Wi-Fi, USB-C y Ethernet.

CONTROL RED

La aplicación RED Control es gratuita a través de Google Play store y Apple App store.

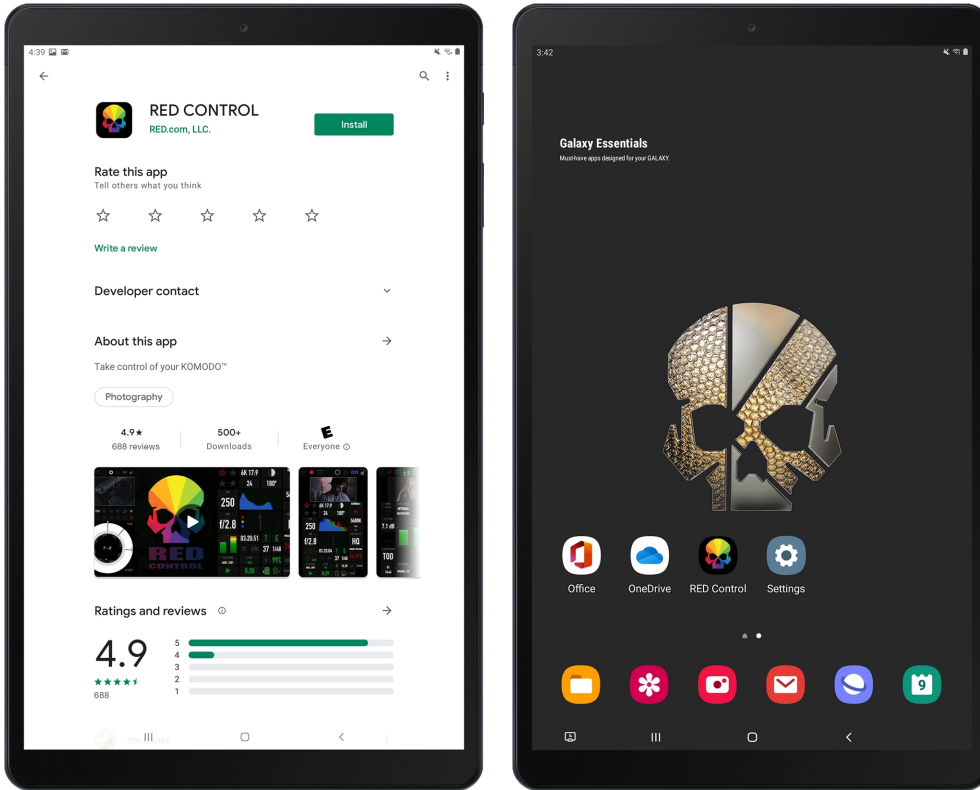

La aplicación RED Control te permite controlar todas las funciones de KOMODO mientras ves la imagen.

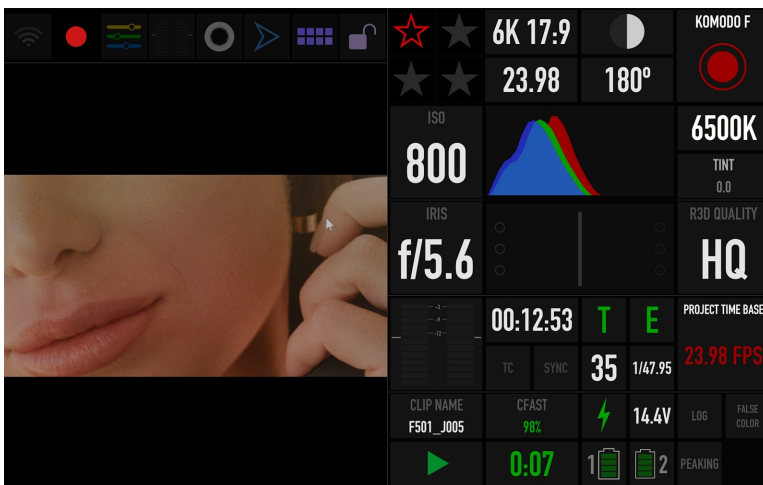

Para más información sobre la conexión de la cámara a RED Control, consulte la sección [Cómo hacerlo Configuración USB-C](#)).

RED CONTROL PRO

RED Control Professional permite controlar varias cámaras RED DSMC3 desde un iPad o un Mac de Apple. RED Control Pro es una aplicación con licencia disponible en [el App Store de Apple](#).



RED CONNECT

RED Connect es una función con licencia disponible en KOMODO-X, V-RAPTOR o V-RAPTOR XL, que transmite vídeo R3D en directo a máxima resolución a través de una red IP con sólo conectar la unidad de control de la cámara (CCU) con un cable Ethernet para KOMODO-X o con el módulo RED Connect para V-RAPTOR y V-RAPTOR XL. Esta nueva función abre una extraordinaria gama de aplicaciones creativas, desde la emisión en directo hasta la producción virtual y la auténtica RV 8K (V-RAPTOR, V-RAPTOR XL).

Las licencias RED Connect están disponibles con opciones de un año o perpetuas.

Para más información, consulte <https://www.red.com/red-connect>.